

3.1 Beschreibung der zum Betrieb erforderlichen technischen Einrichtungen und Nebeneinrichtungen sowie der vorgesehenen Verfahren

Anlagen:

- 02_E0004923356_DE_R06_Technische_Beschreibung_N163_5X.pdf
- 10.3_NALL01_022693_DE_R07_Technische-Beschreibung-Befahranlage.pdf

Allgemeine Dokumentation

Technische Beschreibung

Delta4000 - N163/5.X

Rev. 06/25.05.2021

Dokumentennr.: E0004923356
Status: Released
Sprache: DE-Deutsch
Vertraulichkeit: Nordex Internal Purpose

- Originaldokument -
Dokument wird elektronisch verteilt.
Original mit Unterschriften bei Nordex Energy SE & Co. KG, Department Engineering.

Dieses Dokument, einschließlich jeglicher Darstellung des Dokuments im Ganzen oder in Teilen, ist geistiges Eigentum der Nordex Energy SE & Co. KG. Sämtliche in diesem Dokument enthaltenen Informationen sind ausschließlich für Mitarbeiter und Mitarbeiter von Partner- und Subunternehmen der Nordex Energy SE & Co. KG, der Nordex SE und ihrer im Sinne der §§15ff AktG verbundenen Unternehmen bestimmt und dürfen nicht (auch nicht in Auszügen) an Dritte weitergegeben werden.

Alle Rechte vorbehalten.

Jegliche Weitergabe, Vervielfältigung, Übersetzung oder sonstige Verwendung dieses Dokuments oder von Teilen desselben, gleich ob in gedruckter, handschriftlicher, elektronischer oder sonstiger Form, ohne ausdrückliche Zustimmung durch die Nordex Energy SE & Co. KG ist untersagt.

© 2021 Nordex Energy SE & Co. KG, Hamburg

Anschrift des Herstellers im Sinne der Maschinenrichtlinie:

Nordex Energy SE & Co. KG
Langenhorner Chaussee 600
22419 Hamburg
Deutschland

Tel: +49 (0)40 300 30 - 1000

Fax: +49 (0)40 300 30 - 1101

info@nordex-online.com

<http://www.nordex-online.com>

Gültigkeit

Anlagengeneration	Produktreihe	Produkt
Delta	Delta4000	N163/5.X

1.	Aufbau	5
1.1	Turm	5
1.2	Rotor	6
1.3	Maschinenhaus.....	6
1.4	Hilfssysteme	7
1.4.1	Automatisches Schmiersystem	7
1.4.2	Heizungen	8
1.4.3	Elektrischer Kettenzug und Brückentraverse	8
1.4.4	Kühlung	8
2.	Steuerung und elektrisches System	9
2.1	Sicherheitssysteme	9
2.2	Blitz-/Überspannungsschutz, Elektromagnetische Verträglichkeit (EMV)	10
2.3	Mittelspannungsanlage	10
2.4	Niederspannungsnetzformen	11
2.5	Eigenbedarf der Windenergieanlage	11
3.	Optionen	12
4.	Technische Daten	13
4.1	Technische Konzeption	13
4.2	Türme.....	14
4.3	Rotor und Rotorblätter	14
4.4	Maschinenhaus.....	15
4.4.1	Rotorwelle.....	15
4.4.2	Bremse und Getriebe	15
4.4.3	E-Kettenzug und Brückentraverse.....	16
4.5	Elektrische Anlage	16
4.5.1	Transformator.....	16
4.5.2	Mittelspannungsschaltanlage.....	17
4.5.3	Generator	18
4.6	Kühlung	18
4.7	Pitchsystem	19
4.8	Azimutsystem	19
4.9	Korrosionsschutz	19
4.10	Automatisierungssysteme	19

1. Aufbau

Die Windenergieanlage Nordex N163/5.X ist eine drehzahlvariable Windenergieanlage mit einem Rotordurchmesser von 163 m und einer Nennleistung bis zu 5700 kW, die standortabhängig angepasst werden kann. Die Windenergieanlage ist für die Klasse S gemäß IEC 61400-1 bzw. Windzone S nach DIBt 2012 ausgelegt und wird in den Varianten für 50 Hz und 60 Hz angeboten.

Die Windenergieanlage Nordex N163/5.X besteht aus folgenden Hauptbestandteilen:

- Rotor mit Rotornabe, drei Rotorblättern und dem Pitchsystem
- Maschinenhaus mit Rotorwelle und -lager, Getriebe, Generator, Azimutsystem, Mittelspannungstransformator und Umrichter
- Stahlrohrturm, Hybridturm oder Betonturm mit Mittelspannungsschaltanlage

1.1 Turm

Die Windenergieanlage N163/5.X kann auf einem Stahlrohrturm, einem Hybridturm oder einem Betonturm errichtet werden. Der Stahlrohrturm besteht aus mehreren konischen oder zylindrischen Sektionen. Der Turm wird mit dem im Fundament einbetonierten Ankerkorb verschraubt. Der Hybridturm besteht im unteren Teil aus einem Betonturm und im oberen Teil aus einem Stahlrohrturm mit drei Sektionen. Der Betonturm besteht komplett aus Betonelementen.

Eine Befahranlage, die Steigleiter mit dem Fallschutzsystem sowie Ruhe- und Arbeitsplattformen innerhalb des Turmes ermöglichen einen wettergeschützten Aufstieg in das Maschinenhaus.



Abb. 1: Übersicht der Einbauten in der Bottomsektion des Stahlrohrturms

- | | |
|---------------------|--------------------|
| 1 Plattform Flansch | 4 Turmbefahranlage |
| 2 MS-Schaltanlage | 5 Steuerschrank |
| 3 Turmzugang | 6 Leiterweg |

Die Fundamentkonstruktion aller Türme hängt von den Bodenverhältnissen am vorgesehenen Standort ab.

1.2 Rotor

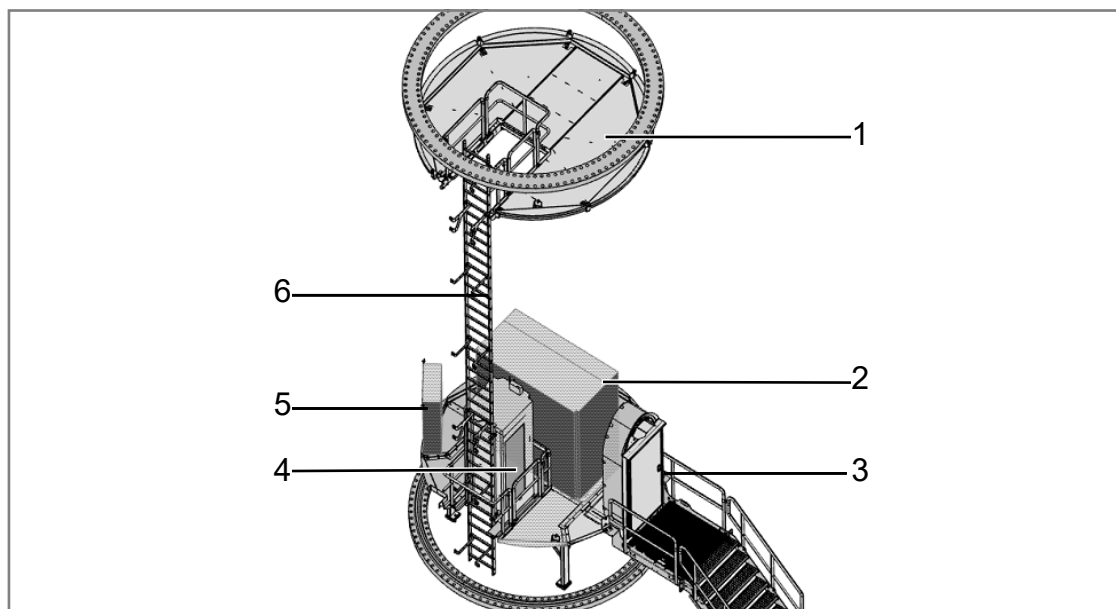
Der Rotor besteht aus der Rotornabe mit drei Drehverbindungen, dem Pitchsystem zur Blattverstellung, sowie drei Rotorblättern.

Die **Rotornabe** besteht aus einem Grundkörper mit Tragsystem und Spinner. Der Grundkörper besteht aus einer steifen Gusskonstruktion, auf welcher die Pitchdrehverbindungen und die Rotorblätter montiert werden. Die Rotornabe ist verkleidet mit einem Spinner, der den direkten Zugang aus dem Maschinenhaus in die Rotornabe ermöglicht.

Die **Rotorblätter** sind aus hochwertigem glasfaser- und kohlenstofffaserverstärktem Kunststoff hergestellt. Das Rotorblatt wird statisch und dynamisch nach IEC 61400-23 und DNVGL-ST-0376 getestet.

Das **Pitchsystem** dient dem Einstellen des von der Steuerung vorgegebenen Rotorblattwinkels der Rotorblätter. Es besteht für jedes Rotorblatt aus einem elektromechanischen Antrieb mit Drehstrommotor, Planetengetriebe und Antriebsritzel sowie einer Steuereinheit mit Frequenzumrichter und Notstromversorgung. Spannungsversorgung und Signalübertragung erfolgen über einen Schleifring, der sich im Maschinenhaus befindet.

1.3 Maschinenhaus

Das Maschinenhaus beinhaltet wesentliche mechanische und elektrische Komponenten einer Windenergieanlage.

Die **Rotorwelle** überträgt die Drehbewegung des Rotors auf das Getriebe und ist im **Rotorlager** im Maschinenhaus gelagert. Im Rotorlagergehäuse ist eine Rotorarretierung integriert, mit welcher der Rotor zuverlässig mechanisch festgesetzt werden kann.

Mit der mechanischen **Rotorbremse** wird der Rotor während der Wartungsarbeiten festgesetzt. Der nötige Öldruck wird im Bedarfsfall durch die Hydraulikpumpe erzeugt.

Das **Getriebe** erhöht die Drehzahl des Rotors auf die für den Generator erforderliche Drehzahl. Die Getriebelager und die Verzahnung werden kontinuierlich mit Öl versorgt. Ein Kombi-Filterelement mit Grob-, Fein- und Feinstfilter hält Feststoffe zurück. Die Verschmutzung des Filterelementes wird durch die Steuerung überwacht. Das Getriebeöl übernimmt neben der Schmierung auch die Funktion der Kühlung des Getriebes. Die Getriebelager- und Öltemperaturen werden kontinuierlich überwacht. Ist die Betriebstemperatur noch nicht erreicht, führt ein Thermo-Bypass das Getriebeöl direkt zurück in das Getriebe. Erst wenn die Getriebeöltemperatur einen vorgegebenen Wert erreicht, wird das Getriebeöl über einen Öl/Wasser-Kühler, der sich direkt am Getriebe befindet, gekühlt. Dadurch wird die Getriebeöltemperatur im Betrieb in einem schmalen Temperaturbereich gehalten.

Die **Kupplung** stellt die kraftübertragende Verbindung zwischen dem Getriebe und dem Generator her.

Der **Generator** ist eine 6-polige, doppelt gespeiste Asynchronmaschine. Der Generator besitzt einen aufgebauten Luft-Wasser-Wärmetauscher und ist an den Kühlkreislauf angeschlossen.

Der **Umrichter** verbindet das elektrische Netz mit dem Generator, wodurch der Generator drehzahlvariabel arbeiten kann.

Der **Transformator** wandelt die Niederspannung des Generator-Umrichter-Systems in Mittelspannung des Windparknetzes um. Der Transformator wird durch den Anschluss an den Kühlkreislauf gekühlt.

Im **Schaltschrank** sind alle notwendigen elektrischen Bauteile für die Steuerung und Versorgung der Anlage untergebracht.

Das Kühlwasser wird durch einen **Passivkühler** auf dem Maschinenhausdach rückgekühlt.

Mit den **Azimutantrieben** wird das Maschinenhaus optimal in den Wind gedreht. Die Azimutantriebe befinden sich auf dem Maschinenträger im Maschinenhaus. Sie bestehen jeweils aus Elektromotor, mehrstufigem Planetengetriebe und Antriebsritzel. Die Antriebsritzel greifen in die Außenverzahnung der Azimutdrehverbindung ein. In ausgerichteter Position wird das Maschinenhaus mit den Azimutantrieben gehalten.

Alle Baugruppen im Maschinenhaus werden durch die **Maschinenhausverkleidung** vor den Einflüssen von Wind und Wetter geschützt.



Abb. 2: Schematische Darstellung Maschinenhaus

- | | | | |
|---|--------------------------|----|----------------|
| 1 | Passivkühler | 7 | Azimutantriebe |
| 2 | Schaltschrank | 8 | Rotorbremse |
| 3 | Getriebe | 9 | Kupplung |
| 4 | Rotorwelle | 10 | Transformator |
| 5 | Maschinenhausverkleidung | 11 | Generator |
| 6 | Rotorlager | 12 | Umrichter |

1.4 Hilfssysteme

1.4.1 Automatisches Schmiersystem

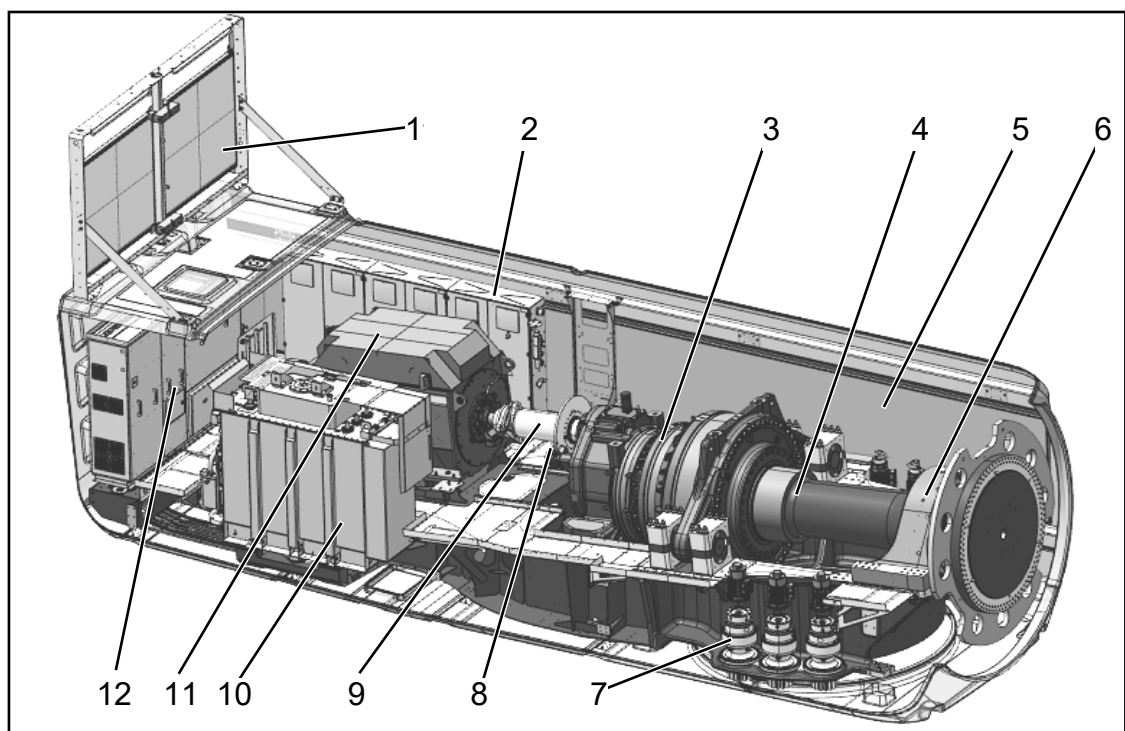
Generatorlager, Verzahnung der Pitchdrehverbindungen, Rotorlager und Verzahnung der Azimutdrehverbindung sind jeweils standardmäßig mit einem **automatischen Schmiersystem** ausgestattet.

1.4.2 Heizungen

Getriebe, Generator, der Kühlkreislauf und alle relevanten Schaltschränke sind mit **Heizungen** ausgestattet.

1.4.3 Elektrischer Kettenzug und Brückentraverse

Im Maschinenhaus dient ein fest installierter elektrischer **Kettenzug** zum Heben von Werkzeugen, Bauteilen und sonstigem Arbeitsmaterial vom Erdboden in das Maschinenhaus.

Eine Brückentraverse inklusive Schiebefahrwerk ist vorbereitet für die Verwendung eines Handkettenzug zum Bewegen der Materialien innerhalb des Maschinenhauses.

1.4.4 Kühlung

Zwei voneinander getrennte Kühlkreisläufe sorgen für eine Kühlung der Großkomponenten. Umrichter und Getriebe werden in einem und Generator und Transformator in dem anderen Kühlkreislauf gekühlt.

Beide Kühlkreisläufe sind mit Passivkühlern auf dem Maschinenhausdach verbunden, in denen das Wasser rückgekühlt wird.



Abb. 3: Schematische Darstellung Kühlkreislauf

2. Steuerung und elektrisches System

Die WEA arbeitet automatisch. Eine speicherprogrammierbare Steuerung (SPS) überwacht mit einer Vielzahl an Sensoren ständig die Betriebsparameter, vergleicht die Ist-Werte mit den entsprechenden Soll-Werten und erteilt an die Anlagenkomponenten die erforderlichen Steuerbefehle. Die Betriebsparameter werden von Nordex vorgegeben und sind auf den jeweiligen Standort abgestimmt. Die Steuerung befindet sich in einem Schaltschrank im Turmfuß.

Bei Windstille bleibt die WEA im Ruhezustand. Nur verschiedene Hilfssysteme, wie Heizungen, Getriebschmierung und die SPS, die die Daten der Windmessenrichtung überwacht, sind in Betrieb oder werden nach Bedarf zugeschaltet. Alle anderen Systeme sind ausgeschaltet und verbrauchen keine Energie. Der Rotor trudelt. Wird die Einschaltwindgeschwindigkeit erreicht, wechselt die WEA in den Zustand „Betriebsbereit“. Jetzt werden alle Systeme getestet, das Maschinenhaus nach dem Wind ausgerichtet und die Rotorblätter in den Wind gedreht. Ist eine bestimmte Drehzahl erreicht, wird der Generator ans Netz gekoppelt und die WEA produziert elektrische Energie.

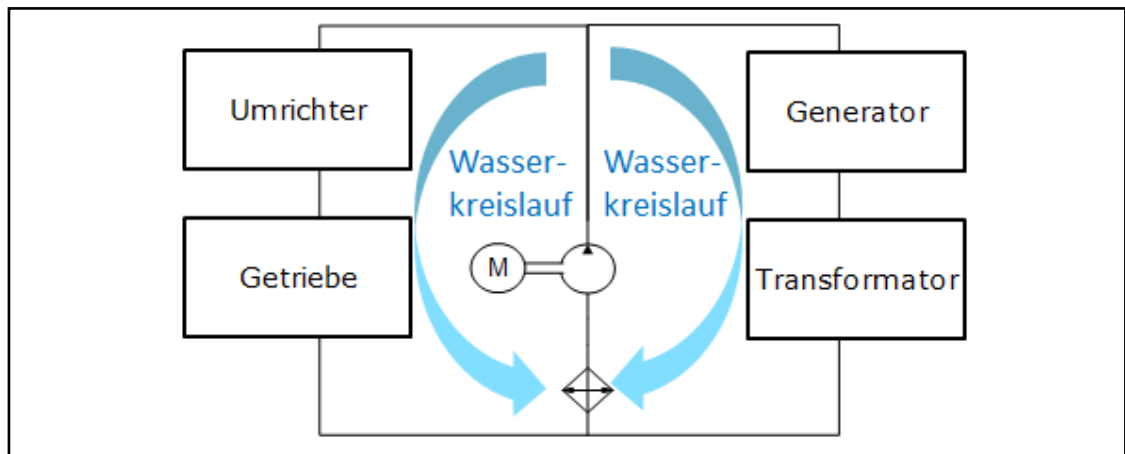
Bei niedrigen Windgeschwindigkeiten arbeitet die WEA im Teillastbetrieb. Dabei bleiben die Rotorblätter maximal in den Wind gedreht. Die von der WEA abgegebene Leistung hängt von der Windgeschwindigkeit ab.

Bei Erreichen der Nennwindgeschwindigkeit geht die WEA in den Nennlastbereich über. Erhöht sich die Windgeschwindigkeit weiter, bewirkt die Drehzahlregelung eine Änderung der Rotorblattwinkel, so dass im Ergebnis die Rotordrehzahl und damit die Leistungsabgabe der WEA konstant gehalten werden.

Das Azimutsystem sorgt dafür, dass sich das Maschinenhaus stets optimal im Wind ausrichtet. Dazu messen zwei getrennte Windmesssysteme auf dem Maschinenhaus die Windrichtung. Dabei wird für die Steuerung nur ein Windmesssystem herangezogen, während das zweite das erste überwacht und bei dessen Ausfall einspringt. Weicht die gemessene Windrichtung zu sehr von der Ausrichtung des Maschinenhauses ab, wird das Maschinenhaus aktiv nachgeführt.

Die Umwandlung der vom Rotor aufgenommenen Windenergie in elektrische Energie erfolgt mit einem doppelt gespeisten Asynchrongenerator mit Schleifringläufer. Sein Stator ist direkt und der Rotor über einen speziell gesteuerten Frequenzumrichter mit dem Mittelspannungstransformator verbunden, der die Anlage mit dem Netz verbindet. Dadurch muss nur ein Teil der Leistung über den Umrichter geführt werden, was geringe elektrische Systemverluste ermöglicht.

2.1 Sicherheitssysteme

Nordex-Windenergieanlagen sind mit technischen Ausrüstungen und Einrichtungen ausgestattet, die dem Personen- und Anlagenschutz dienen und einen dauerhaften Betrieb gewährleisten. Die gesamte Anlage ist entsprechend der Maschinenrichtlinie 2006/42/EG ausgelegt und nach IEC 61400 zertifiziert.

Die Überwachung sicherheitsrelevanter Parameter in der Anlagensteuerung erfolgt kontinuierlich. Dabei werden die Sensordaten der sicheren Sensoren über ein sicheres Bussystem zur Auswertung an die sichere Steuerung übermittelt. Bei Überschreitung festgelegter Parameter wird die Anlage über sichere Aktorik gestoppt und in einen sicheren Zustand gesetzt.

In Abhängigkeit von der Abschaltursache werden unterschiedliche Bremsprogramme ausgelöst. Bei äußeren Ursachen wie zu hoher Windgeschwindigkeit oder Unterschreitung der Betriebstemperatur wird die Anlage mittels Rotorblattverstellung sanft gebremst.

Weitere Sicherheitsfunktionen dienen dem sicheren Stillsetzen von Antrieben für Wartungsarbeiten.

2.2 Blitz-/Überspannungsschutz, Elektromagnetische Verträglichkeit (EMV)

Der Blitz-/Überspannungsschutz der Windenergieanlage basiert auf dem EMV-orientierten Blitzschutzkonzept, das aus der Ausführung von inneren und äußeren Blitz-/Überspannungsschutzmaßnahmen unter Berücksichtigung der Norm IEC 61400-24 besteht. Die Windenergieanlage ist nach Blitzschutzklasse I ausgelegt.

Die Windenergieanlage mit den elektrischen Betriebsmitteln, Verbrauchern, der Mess-, Steuer-, Regelungs-, Schutz-, Informations- und Telekommunikationstechnik erfüllt die EMV-Anforderungen entsprechend der IEC 61400-1.

2.3 Mittelspannungsanlage

Die Mittelspannungskomponenten dienen dem Anschluss einer WEA an das Mittelspannungsnetz im Windpark oder an das Netz des örtlichen Netzbetreibers. Im Turmfuß befindet sich die **MS-Schaltanlage**. Diese besteht aus einem Transformatorfeld mit Leistungsschalter und mindestens einem Ringkabelfeld als Standard oder bis zu drei Ringkabelfeldern als Option (abhängig von der Windpark-Konfiguration). Das Transformatorfeld setzt sich zusammen aus einem Vakuum-Leistungsschalter und dem Trennschalter mit Erdungsschalter. Das Ringkabelfeld besteht aus einem Lasttrennschalter mit Erdungsschalter. Die gesamte MS-Schaltanlage ist auf einem Bodenrahmen/Adapterrahmen montiert.

Weitere Eigenschaften der MS-Schaltanlage:

- Stückprüfungen jeder Schaltanlage gemäß IEC 62271-200
- Typgeprüft, SF6 isoliert
- Innenraumschaltanlage für abgeschlossene elektrische Betriebsstätten (min. IP2X)
- SF-6 Kessel: metallgeschottet, metallgekapselt (min. IP65), unabhängig gegenüber Umwelteinflüssen
- Angezeigte Schaltstellungen „Ein - Aus - Geerdet“
- Prüfklemmleiste für Sekundärprüfung
- Wartungsarm nach Klasse E2 (IEC 62271-100)

Der Anlagenschutz der MS-Schaltanlage wird durch folgende Punkte erreicht:

- Erhöhter Personen- und Anlagenschutz bei Störlichtbögen durch Typprüfung nach IEC 62271-200
- Wandlerstromversorgtes und einschaltstromstabilisiertes Schutzgerät als UMZ-Relais (Unabhängiger Maximalstromzeitschutz)
- Betätigungsöffnungen für Schaltgeräte sind funktional gegeneinander verriegelt und optional abschließbar
- Korrosionsschutz der Schaltzellen durch Feuerverzinkung und lackierte Oberflächen
- Druckentlastung durch Druckabsorberkanal im Falle eines Störlichtbogens. Alternativ kann für die USA ein Lichtbogenunterdrücker im Tank und im Kabelanschlussraum installiert sein.

Transformator und **Umrücker** sind im Maschinenhaus platziert. Der Transformator ist nach IEC 60076-16 spezifiziert.

Die Stahlbauteile am Transformator sind nach Korrosionsschutzklasse C3 (H) ausgelegt.

Weitere Schutzvorkehrungen:

- Geerdeter Kessel (Estertrafo)
- Übertemperaturschutz durch Temperaturfühler und -relais
- Hermetikschutz (Leckage) und Überdruckschutz bei Estertrafo

2.4 Niederspannungsnetzformen

Das **750-V-Niederspannungsnetz** ist die primäre energietechnische Niederspannungsanlage der Windenergieanlage. Als IT-Netzform und Dreiphasendrehstromnetz ist es von der Erde isoliert. Die Elemente der elektrischen Betriebs- und Messmittel dieses Netzes sind direkt oder über separate Schutzpotenzialausgleichsleitungen geerdet. Als weitere Schutzmaßnahme des Personen- und Anlagenschutzes im 750-V-IT-Netz ist eine zentrale Isolationsüberwachungseinrichtung installiert.

Das **400-V-/230-V-Niederspannungsnetz** ist die Niederspannungseigenbedarfsanlage der Windenergieanlage. Es ist als TN-S-Netzform und Dreiphasendrehstromnetz an den speisenden Netztransformatoren direkt sternpunktgeerdet. Der Schutzerdungsleiter PE und Neutralleiter sind separat vorhanden. Die Körper elektrischer Betriebsmittel und Verbraucher sind unter Einbeziehung des zusätzlichen Schutzpotenzialausgleichs direkt und unmittelbar über Schutzerdungsleiterverbindungen mit den Sternpunkten der speisenden Netztransformatoren verbunden.

2.5 Eigenbedarf der Windenergieanlage

Der Niederspannungseigenbedarf der Windenergieanlage im WEA-Stand-by-Betrieb und WEA-Einspeisebetrieb wird durch folgende Verbraucher angefordert:

- Anlagensteuerung inklusive Steuerung Hauptumrichter
- 400-V-/230-V-Eigenbedarf Hauptumrichter
- 230-V-AC-USV-Versorgung inklusive 24-V-DC-Versorgung
- Azimutsystem
- Pitchsystem
- Nebenantriebe wie Pumpen, Lüfter und Schmieranlagen
- Heizungen und Beleuchtung
- Hilffsysteme wie Befahranlage, Gefahrenfeuer

Langzeitmessungen zeigen, dass die durchschnittliche, auf das Jahr bezogene Grundlast der Niederspannungseigenbedarfsanlage im WEA-Einspeisebetrieb im mittleren 10 min-Mittelwert ca. 15 kW beträgt und der maximale 10 min-Mittelwert bis zu 25 kW/32kVA erreichen kann. Diese Werte sind bereits in den Leistungskurven enthalten.

Für Standorte mit einer mittleren Jahreswindgeschwindigkeit von 6,5 m/s fallen ca. 10 MWh Eigenverbrauch an, dieser Wert ist jedoch sehr standortabhängig.

Der Eigenverbrauch ist definiert als der Energiebezug der WEA aus dem Stromnetz für den Zeitraum, in dem die WEA keinen Strom in das Netz einspeist.

3. Optionen

Als zusätzliche Ausstattung für Nordex-Windenergieanlagen stehen verschiedene Optionen auf Anfrage zur Verfügung.

Die Möglichkeit der optionalen Ausstattung ist im Vorfeld mit Nordex abzustimmen.

4. Technische Daten

4.1 Technische Konzeption

Technische Konzeption	
Überlebenstemperatur	-40 °C bis +50 °C
Betriebstemperaturbereich Normal Climate Version	-20 °C bis +40 °C ¹⁾
Betriebstemperaturbereich Cold Climate Version	-30 °C bis +40 °C ¹⁾
Stopp	Standard: -20 °C, Wiederanlauf bei -18 °C CCV: -30 °C, Wiederanlauf bei -28 °C
Max. Höhe über N.N.	2000 m ¹⁾
Zertifikat	gemäß IEC 61400-22 und DIBt 2012
Typ	3-Blatt-Rotor mit horizontaler Achse Luv-Läufer
Leistungsregelung	aktive Einzelblattverstellung
Nennleistung	bis zu 5700 kW ¹⁾
Nennleistung ab Windgeschwindigkeit (bei einer Luftdichte von 1,225 kg/m ³)	ca. 12,5 m/s
Betriebsdrehzahlbereich des Rotors	6,0 min ⁻¹ bis 11,8 min ⁻¹
Nenndrehzahl	ca. 10,4 min ⁻¹
Einschaltwindgeschwindigkeit	3 m/s
Abschaltwindgeschwindigkeit	26 m/s ²⁾
Wiedereinschaltwindgeschwindigkeit	25,5 m/s ²⁾
Rechnerische Lebensdauer	≥ 20 Jahre

¹⁾ Nennleistung wird in Abhängigkeit vom Leistungsfaktor und der Aufstellhöhe bis zu definierten Temperaturbereichen erreicht.

²⁾ Die Abschaltwindgeschwindigkeit kann projektspezifisch zur Sicherstellung der Standsicherheit reduziert werden.

4.2 Türme

Türme	TS108-01	TS118-00	TS118-01	TC120N	TS148-00	TS159-00	TCS164
Nabenhöhe*	107,5 m	118,0 m	118,0 m	120,0 m	148,0 m	158,5 m	164,0 m
Turmtyp	Stahlrohrturm			Beton-turm	Stahlrohrturm		Hybrid-turm
Windklasse	IEC S	DIBt S/ IEC S	IEC S	IEC S	IEC S	IEC S	DIBt S/ IEC S
Anzahl Turm-sektionen	4	5	4	Beton-turm	6	7	3 Stahl-sektionen 1 Betonteil
Oberflächen-beschaffenheit	Farbsystembeschichtung			Sicht-beton	Farbsystem-beschichtung		**

* Beinhaltet Fundamenthöhe über Geländeoberkante

** Stahlsektion: Farbsystembeschichtung; Betonteil: Sichtbeton

4.3 Rotor und Rotorblätter

Rotor	
Rotordurchmesser	163,0 m
Überstrichene Fläche	20867 m ²
Nennleistung/Fläche	273 W/m ²
Neigungswinkel der Rotorwelle	5°
Konuswinkel der Rotorblätter	4,0°

Rotorblatt	
Material	glasfaser- und kohlenstofffaserverstärkter Kunststoff
Gesamtlänge	79,7 m

Rotornabe	
Material Rotornabengrundkörper	Gussteil
Material Spinner	glasfaserverstärkter Kunststoff

4.4 Maschinenhaus

Maschinenhaus	
Tragwerk	geschweisste Stahlkonstruktion
Verkleidung	glasfaserverstärkter Kunststoff
Maschinenträger	Gussteil
Generatorträger	geschweisste Stahlkonstruktion

4.4.1 Rotorwelle

Rotorwelle/Rotorlagerung	
Typ	geschmiedete Hohlwelle
Material	42CrMo4 oder 34CrNiMo6
Lagertyp	Pendelrollenlager
Schmierung	regelmäßig mit Schmierfett

4.4.2 Bremse und Getriebe

Mechanische Bremse	
Typ	aktive betätigte Scheibenbremse
Anordnung	auf der schnellen Welle
Anzahl der Bremskaliber	1
Material der Bremsbeläge	organisches Belagmaterial

Getriebe	
Typ	mehrstufiges Planetengetriebe + Stirnradstufe
Übersetzungsverhältnis	50 Hz: $i = 121,5$ 60 Hz: $i = 145,8$
Schmierung	Zwangsschmierung
Ölmenge inkl. Kühlkreislauf	max. 650 l
Öltyp	VG 320
Max. Öltemperatur	ca. 77 °C
Ölwechsel	Wechsel nach Bedarf

4.4.3 E-Kettenzug und Brückentraverse

E-Kettenzug und Brückenkrantaverse	
E-Kettenzug max. Last	min. 850 kg
Brückentraverse max. Last	Schiebefahrwerk zur Aufnahme eines Handkettenzugs 1000 kg

4.5 Elektrische Anlage

Elektrische Anlage	
Nennleistung P_{nG}	bis zu 5700* kW
Nennspannung	3 x AC 750 V \pm 10 % (Grid-Code-spezifisch)
Nennstrom bei voller Blindstromspeisung I_{nG} bei S_{nG}	4876 A
Nennscheinleistung S_{nG} bei P_{nG}	6334 kVA
Leistungsfaktor bei P_{nG}	1,00 als Standardeinstellung 0,90 untererregt (induktiv) bis 0,90 übererregt (kapazitiv) möglich
Frequenz	50 und 60 Hz

*) Alle Angaben sind Maximalwerte. Abhängig von der jeweiligen Bemessungsspannung, Bemessungsscheinleistung und WEA-Bemessungswirkleistung können die Werte variieren.

4.5.1 Transformator

Transformator*	50 Hz	60 Hz
Gesamtgewicht	ca. 9 t	
Isolationsmedium	Ester	
Bemessungsspannung U_S, U_r	750 V	
Bemessungsspannung U_{OS} , abhängig vom MS-Netz, U_r	20 kV / 30 kV / 34 kV	
Anzapfungen überspannungsseitig	20 kV und 30 kV: + 4 x 2,5 % 34 kV: + 4 x 0,5 kV	
Netzspannung U_{OS}	20; 20,5; 21; 21,5; 22 kV 30; 30,75; 31,5; 32,25; 33 kV 34; 34,5; 35; 35,5; 36 kV	
Bemessungsfrequenz f_r	50 Hz	60 Hz
Schaltgruppe	Dy5	
Aufstellungshöhe (NN)	bis 2000 m	
Bemessungsscheinleistung S_r	6350 kVA	
Kurzschlussspannung, U_z	8 bis 9 % \pm 10 % Toleranz	

Transformator*	50 Hz	60 Hz
Mindestwert des maximalen Wirkungsgrades η , (EU) 2019/1783, 548/2014	99,571 %	-
Einschaltstrom	$\leq 5,5 \times I_N$ (Scheitelwert)	
Verlustleistung ¹⁾		
Leerlaufverluste	2900 W	4000 W
Kurzschlussverluste	70000 W	71000 W

*) Angaben sind (sofern nicht anders angegeben) Maximalwerte. Abhängig von der jeweiligen Bemessungsspannung, Bemessungsscheinleistung und WEA-Bemessungswirkleistung können die Werte abweichen.

1) Richtwerte

4.5.2 Mittelspannungsschaltanlage

Mittelspannungsschaltanlage	
Bemessungsspannung (abhängig vom MS-Netz)	24, 36, 38 oder 40,5 kV
Bemessungsstrom	50 Hz: 630 A 60 Hz: 600 A
Bemessungskurzschlussdauer	1 s
Bemessungskurzschlussstrom	24 kV: 16 kA (20 kA optional) 36 / 40,5 kV: 20 kA (25 kA optional)
Minimale/Maximale Umgebungstemperatur im Betrieb	NCV: -25 °C bis +40 °C
	CCV: -30 °C bis +40 °C
Anschlußtyp	Außenkonus Typ C nach EN 50181 Für USA: Außenkonus Typ E nach IEEE 386
Leistungsschalter	
Schaltzahl mit Bemessungsstrom	E2
Schaltzahl mit Kurzschlussausschaltstrom	E2
Mechanische Schaltzahl	M1
Schalten kapazitiver Ströme	min. C1 - gering
Lasttrennschalter	
Schaltzahl mit Bemessungsstrom	E3
Schaltzahl mit Kurzschlussausschaltstrom	E3
Mechanische Schaltzahl	M1
Trennschalter	
Mechanische Schaltzahl	M0
Erdungsschalter	

Mittelspannungsschaltanlage

Schaltzahl mit Bemessungs-Kurzschlusseinschaltstrom	E2
Mechanische Schaltzahl	≥ 1000

4.5.3 Generator

Generator	
Typ	6-polig, doppelt gespeiste Asynchronmaschine
Schutzart	IP 54 (Schleifringkasten IP 23)
Nennspannung	750 V
Frequenz	50 und 60 Hz
Drehzahlbereich	50 Hz: 650 bis 1500 min ⁻¹ 60 Hz: 780 bis 1800 min ⁻¹
Pole	6
Gewicht	ca. 10,6 t

4.6 Kühlung

Kühlung	
Getriebe	
Typ	Ölkreislauf mit Öl/Wasser-Wärmetauscher und Thermobypass
Filter	Grobfilter 50 µm / Feinfilter 10 µm / Feinstfilter < 5 µm
Generator	
Typ	Wasserkreislauf mit Wasser/Luft-Wärmetauscher und Thermobypass
Kühlmittel	Wasser/Glykol basiertes Kühlmittel
Umrichter	
Typ	Wasserkreislauf mit Wasser/Luft-Wärmetauscher und Thermobypass
Kühlmittel	Wasser/Glykol basiertes Kühlmittel
Transformator	
Kühlungsmittel	Wasser/Glykol basiertes Kühlmittel
Kühlkreislauf	Esterkreislauf mit Ester/Wasser-Wärmetauscher

4.7 Pitchsystem

Pitchsystem	
Pitchdrehverbindung	2-reihiges 4-Punktlager
Schmierung Verzahnung/ Laufbahn	regelmäßige Schmierung mit Fett
Antrieb	Elektromotoren inkl. Federkraftbremse und mehrstufigem Planetengetriebe
Notstromversorgung	Akkumulatoren

4.8 Azimutsystem

Azimutsystem	
Azimutdrehverbindung	2-reihiges 4-Punktlager
Schmierung Verzahnung/Laufbahn	regelmäßige Schmierung mit Fett
Antrieb	Elektromotoren inkl. Federkraftbremse und vierstufigem Planetengetriebe
Anzahl der Antriebe	5-6
Nachführgeschwindigkeit	ca. 0,4 °/s

4.9 Korrosionsschutz

Korrosionsschutz*	Innen	Außen
Maschinenhaus	C3	C4
Nabe	C3	C4
Turm	C3	C4
Stahlsektionen Betonteile	Farbsystembeschichtung Sichtbeton	Farbsystembeschichtung Sichtbeton

* Kategorien des Korrosionsschutzes entsprechend ISO 12944-2

4.10 Automatisierungssysteme

Automatisierungssystem	
Feldbussystem	Profinet
Sicheres Feldbussystem	Profisafe via Profinet
Anlagensteuerung	Profinet-Anlagensteuerung
Sicherheitssteuerung	Integrierte Sicherheitsteuerung



Allgemeine Dokumentation

Technische Beschreibung Befahranlage

Rev. 07/01.04.2021

Dokumentennr.: NALL01_022693
Status: Released
Sprache: DE-Deutsch
Vertraulichkeit: Nordex Internal Purpose

- Originaldokument -
Dokument wird elektronisch verteilt.
Original mit Unterschriften bei Nordex Energy SE & Co. KG, Department Engineering.

Dieses Dokument, einschließlich jeglicher Darstellung des Dokuments im Ganzen oder in Teilen, ist geistiges Eigentum der Nordex Energy SE & Co. KG. Sämtliche in diesem Dokument enthaltenen Informationen sind ausschließlich für Mitarbeiter und Mitarbeiter von Partner- und Subunternehmen der Nordex Energy SE & Co. KG, der Nordex SE und ihrer im Sinne der §§15ff AktG verbundenen Unternehmen bestimmt und dürfen nicht (auch nicht in Auszügen) an Dritte weitergegeben werden.

Alle Rechte vorbehalten.

Jegliche Weitergabe, Vervielfältigung, Übersetzung oder sonstige Verwendung dieses Dokuments oder von Teilen desselben, gleich ob in gedruckter, handschriftlicher, elektronischer oder sonstiger Form, ohne ausdrückliche Zustimmung durch die Nordex Energy SE & Co. KG ist untersagt.

© 2021 Nordex Energy SE & Co. KG, Hamburg

Anschrift des Herstellers im Sinne der Maschinenrichtlinie:

Nordex Energy SE & Co. KG
Langenhorner Chaussee 600
22419 Hamburg
Deutschland

Tel: +49 (0)40 300 30 - 1000

Fax: +49 (0)40 300 30 - 1101

info@nordex-online.com

<http://www.nordex-online.com>

Gültigkeit

Anlagengeneration	Produktreihe	Produkt
Gamma	K08 Gamma	N90/2500, N100/2500, N117/2400
Delta	K08 Delta	N100/3300, N117/3000, N117/3000 controlled, N117/3600, N131/3000, N131/3000 controlled, N131/3300, N131/3600, N131/3900
Delta	Delta4000	N133/4.X, N149/4.X, N149/5.X, N163/5.X, N163/6.X

1.	Einführung	5
2.	Beschreibung der Befahranlage.....	5
3.	Technische Daten	7
4.	Sicherheitseinrichtungen	7
5.	Einbau und Bedienhinweise.....	8
6.	Inspektion und Wartung	8
7.	Sicherheitsbestimmungen	8
8.	Vorschriften und Zulassungsgrundlagen	8
9.	Lieferumfang.....	8

1. Einführung

Eine Befahranlage in Windenergieanlagen dient der vertikalen Beförderung von Personen und Material im Turm. Durch die Verwendung der Befahranlage wird die Personensicherheit in der Windenergieanlage erhöht und die Wirtschaftlichkeit über die gesamte Lebensdauer verbessert.

Eine Befahranlage kann in jede Nordex-Windkraftanlage installiert werden.

Diese technische Beschreibung erläutert die grundlegenden technischen Eigenschaften von Befahranlagen, die in Nordex-Windenergieanlagen eingesetzt werden können. Da Nordex die Befahranlagen nicht selbst fertigt, sind spezielle Details den Betriebs-, Montage- und Wartungsanleitungen der zugelassenen Hersteller zu entnehmen.

2. Beschreibung der Befahranlage

Die Befahranlage fährt geführt an der Steigleiter durch den Turm bis zur oberen Ausstiegsplattform. Die untere Halteposition befindet sich auf der Zugangsplattform. In der Position liegt der Einstieg in die Kabine ca. 30 cm über der Plattform. Die obere Halteposition befindet sich direkt unter der obersten, öldichten Turmplattform. Diese Plattform befindet sich 5,30 m unterhalb des Maschinenhauses (Turmoberkante). Alle beliebigen Zwischenpositionen und Plattformen können mit der Befahranlage erreicht werden. Die Fahrt der Befahranlage kann mit den Bedienelementen nach Bedarf gesteuert werden.

Der Betrieb der Befahranlage erfolgt mit einer Durchlaufwinde an einem Drahtseil (Tragseil), das an einem Träger im Turmkopf befestigt wird. Die Steigleiter dient zur Führung der Kabine im Turm. Die Leiterführung hat den Vorteil, dass im Notfall Personen aus der Kabine direkt an der Leiter sicher auf- bzw. absteigen können.

Die Kabine ist eine Aluminium- und/oder Stahlkonstruktion bestehend aus Tragrahmen und Verkleidungselementen und ist zum Schutz der Benutzer und gegen Absturz von Materialien allseitig geschlossen.

Die Zugangstür zur Kabine befindet sich auf der linken Seite mit Blickrichtung zur Steigleiter. Die Tür hat die Mindestabmessungen von 200 x 50 cm (Höhe x Breite). Die Kabine verfügt über Sichtfelder, so dass Bauteile außerhalb der Kabine während des Betriebs einsehbar sind.

Die Stromversorgung des Antriebs erfolgt über ein Kabel, welches in der Mitte des Turms angeschlossen und angehängt wird.

Für die Bedienung der Befahranlage bestehen zwei Möglichkeiten:

- Die Befahranlage kann manuell über die Bedienelemente in der Kabine bedient werden.
- Die Befahranlage verfügt über eine Automatikfunktion (Materialfahrt), die von außerhalb der Kabine bedient wird. An den beiden Haltepositionen oben und unten wird durch Endschalter an der Kabine die Automatikfahrt gestoppt.

Alle wesentlichen Steuerelemente sind gut zugänglich.



Abb. 1: Plattform Turmbefahranlage Turmgeneration 6 neu (A), 6 (B) und 5 (C)



Abb. 2: Beispielhafte Darstellung einer Befahranlage auf der Steigleiter, Ansicht von links (A) und rechts (B) [Quelle: Betriebsanleitung Zarges]

- | | |
|--|---|
| 1 Seitliche Einstiegstür | 6 Bedienelemente |
| 2 Steigleiter | 7 Bodentaster mit Klappe |
| 3 Kabelumlenkung | 8 Ballastgewichte |
| 4 Deckentaster geklappt | 9 Endschalterplatte Betriebsende, Notende |
| 5 Durchlaufseilwinde und Fangvorrichtung | 10 Deckentaster geschlossen |

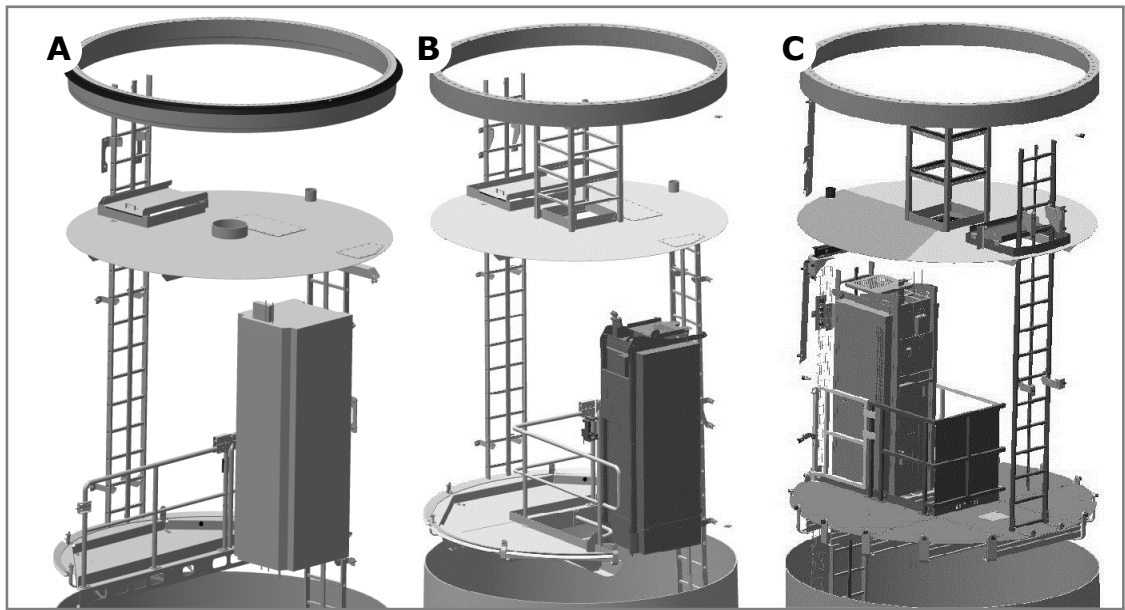
3. Technische Daten

Tab. 1: Technische Daten einer Befahranlage

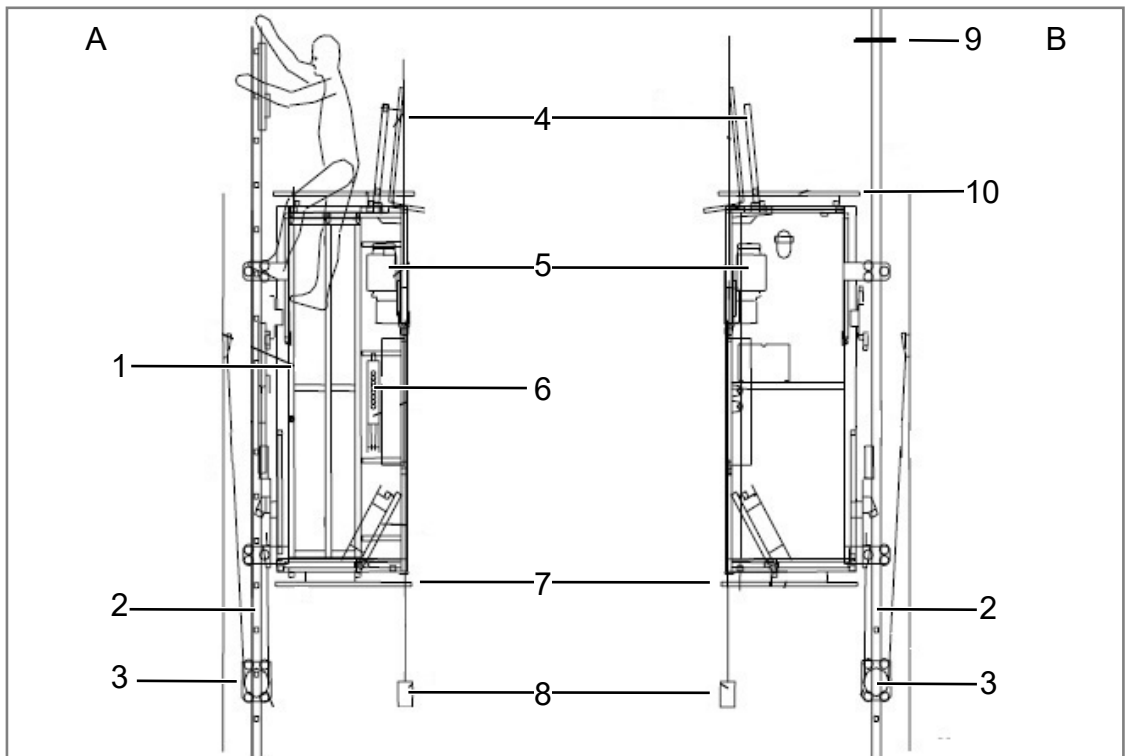
Parameter	Werte	
Nutzlast	250 kg	
Anzahl Personen	max. 2 Personen	
Winde	400 V, 50 Hz	USA: 400 V, 60 Hz
Betriebsgeschwindigkeit	18 m/min	USA: 22 m/min
Max. Hubhöhe	160 m	
Schutzart	Mindestens IP 43	
Äußere max. Abmessungen Kabine	1075 x 800 x 2700 mm (Tiefe ab Mitte Steigleiter x Breite x Höhe)	
Lebensdauer	20 Jahre Verschleißteile 250 h oder 5 Jahre (außer Trag- und Sicherheitsseil)	
Betriebsbedingungen	Temperaturbereiche: -20°C bis +55°C (Normal Climate Variante) -30°C bis +55°C (Cold Climate Variante, optional) Luftfeuchtigkeit: < 100 % rel. Feuchte	

4. Sicherheitseinrichtungen

Die Befahranlage ist mit umfangreichen Sicherheitseinrichtungen ausgestattet. Hierzu zählen:

- Bremse
- Not-Aus-Funktion
- Fangvorrichtung
- Überlastabschaltung
- Notablass
- Boden- und Deckentaster
- Endschalter

Die Kabine wird an einem zweiten Seil und der zugehörigen Fangvorrichtung gesichert. Die rechnerische Bruchkraft des Tragseils beträgt mindestens das 10-fache des zulässigen Gesamtgewichts der Kabine. Das Sicherheitsseil hat mindestens die gleiche Tragfähigkeit wie das Tragseil.

Innerhalb der Kabine befinden sich 2 farblich gekennzeichnete Anschlagpunkte zur Sicherung mit der persönlichen Schutzausrüstung.

Es gibt Notausstiegsmöglichkeiten aus der Kabine nach oben und nach unten. Über diese Funktion ist die Steigleiter bei nicht funktionsbereiter Befahranlage sicher zugänglich und weiter nutzbar. Die Kabine ist mit einer Akku gepufferten Not-Leuchte ausgerüstet (minimale Pufferung 2 Stunden).

5. Einbau und Bedienhinweise

Eine Vormontage der Befahranlage nach Herstellerinstruction erfolgt während der Ausrüstung der Turmsectionen beim Turmlieferanten. Die Fertigstellung der Montage der Befahranlage und ihre Inbetriebnahme erfolgt im Rahmen der Errichtung der Windenergieanlage.

Der Einbau der Befahranlage darf nur durch berechtigtes bzw. geschultes Fachpersonal vorgenommen werden. Der Einbau muss anschließend von entsprechend ausgebildetem Fachpersonal abgenommen werden.

Die Befahranlage darf nur von Personen in Betrieb genommen und benutzt werden, die das 18. Lebensjahr vollendet haben, mit der Bedienungsanweisung vertraut und in die Bedienung der Befahranlage eingewiesen sind. Des Weiteren müssen die Personen für Arbeiten in der Höhe entsprechend ausgebildet sein und es muss ein medizinischer Nachweis der Höhentauglichkeit vorliegen.

6. Inspektion und Wartung

Die Befahranlage ist mindestens einmal im Jahr vom Betreiber zu warten und durch eine befähigte Person auf arbeitssicheren Zustand zu prüfen. Zusätzlich sind die lokalen Vorschriften zum Betreiben der Befahranlage zu beachten.

7. Sicherheitsbestimmungen

Die Befahranlage dient ausschließlich zum Heben von Personen und Material. Weiterhin sind die Sicherheitsbestimmungen des Herstellers der Befahranlage zu beachten.

8. Vorschriften und Zulassungsgrundlagen

Befahranlagen sind ein Hebezeug, das mittels eines Lastträgers zur Personen- und Güterbeförderung zwischen festgelegten, starren Ebenen bestimmt ist.

Die Befahranlage genügt den gültigen Normen und Verordnungen des Landes, in dem sie in den Verkehr gebracht wird, grundsätzlich jedoch der:

- EN 1808
- EG-Maschinenrichtlinie 2006/42/EG

Für die Befahranlage liegen Test- und Inspektionszertifikate, die Werksabnahme sowie notwendige Konformitätserklärungen des jeweiligen Herstellers vor.

9. Lieferumfang

Der Lieferumfang umfasst die Befahranlage wie vorangehend beschrieben.

Die Dokumentation enthält die Montageanleitung, Betriebsanleitung, Wartungsanleitung und Prüfanleitungen.





3.3 Gliederung der Anlage in Anlagenteile und Betriebseinheiten - Übersicht

Hauptanlage

Errichtung und Betrieb von sieben WEA des Typs Nordex N163 mit einer Leistung von je 5,7 MW und einer Nabenhöhe von 164m.

1.6.2V

	AN A WEA 01 Typ N163, NH 164m, RD 163m 1.6.2V	AN A WEA 02 Typ N163, NH 164m, RD 163m 1.6.2V	AN A WEA 03 Typ N163, NH 164m, RD 163m 1.6.2V	AN A WEA 04 Typ N163, NH 164m, RD 163m 1.6.2V	AN A WEA 05 Typ N163, NH 164m, RD 163m 1.6.2V	AN A WEA 06 Typ N163, NH 164m, RD 163m 1.6.2V	AN A WEA 07 Typ N163, NH 164m, RD 163m 1.6.2V
BE	BE	BE	BE	BE	BE	BE	BE

3.5 Angaben zu gehandhabten Stoffen inklusive Abwasser und Abfall und deren Stoffströmen

Bezeichnung des Stoffes / Gemisches / Erzeugnisses	Gesamtmenge	Einheit	Zusammensetz. Anteil (Gew.-%)				Heizwert (MJ/kg)	AV-V-Nr.	Einsatzstoff	Zwischenprodukt	Produkt / Erzeugnis	Nebenprodukte	Entstehender Abfall	Abwasser	Emissionsrelevant	Störfallrelevant	Gefahrstoff	REACH-relevant	Klima-, Ozonschichtschädigend	Wassergefährdend	AZB relevant	Bemerkung
			Komponentenname	CAS-Nr.	Anteil (Gew.-%)																	
					Min.	Max.																
1	2	3	4	5	6	7	8	9	10	11	12	13	14	15	16	17	18	19	20	21	22	23
Varidos FSK 45	300	l							<input checked="" type="checkbox"/>	<input type="checkbox"/>	<input type="checkbox"/>	<input type="checkbox"/>	<input type="checkbox"/>	<input type="checkbox"/>	<input type="checkbox"/>	<input checked="" type="checkbox"/>	<input checked="" type="checkbox"/>	<input type="checkbox"/>	<input checked="" type="checkbox"/>	<input type="checkbox"/>	vgl.Kap. 3.5.1	
Varidos FSK 50	300	l							<input checked="" type="checkbox"/>	<input type="checkbox"/>	<input type="checkbox"/>	<input type="checkbox"/>	<input type="checkbox"/>	<input type="checkbox"/>	<input type="checkbox"/>	<input checked="" type="checkbox"/>	<input checked="" type="checkbox"/>	<input type="checkbox"/>	<input checked="" type="checkbox"/>	<input type="checkbox"/>	vgl.Kap. 3.5.1	
Antifrogen N44	300	l							<input checked="" type="checkbox"/>	<input type="checkbox"/>	<input type="checkbox"/>	<input type="checkbox"/>	<input type="checkbox"/>	<input type="checkbox"/>	<input type="checkbox"/>	<input type="checkbox"/>	<input checked="" type="checkbox"/>	<input type="checkbox"/>	<input checked="" type="checkbox"/>	<input type="checkbox"/>	vgl.Kap. 3.5.1	
Antifrogen N50	300	l							<input checked="" type="checkbox"/>	<input type="checkbox"/>	<input type="checkbox"/>	<input type="checkbox"/>	<input type="checkbox"/>	<input type="checkbox"/>	<input type="checkbox"/>	<input type="checkbox"/>	<input checked="" type="checkbox"/>	<input type="checkbox"/>	<input checked="" type="checkbox"/>	<input type="checkbox"/>	vgl.Kap. 3.5.1	
Klüberplex BEM 41-132	12	kg							<input checked="" type="checkbox"/>	<input type="checkbox"/>	<input type="checkbox"/>	<input type="checkbox"/>	<input type="checkbox"/>	<input type="checkbox"/>	<input type="checkbox"/>	<input type="checkbox"/>	<input checked="" type="checkbox"/>	<input type="checkbox"/>	<input checked="" type="checkbox"/>	<input type="checkbox"/>	vgl.Kap. 3.5.1	
Klüberplex BEM 41-141	60	kg							<input checked="" type="checkbox"/>	<input type="checkbox"/>	<input type="checkbox"/>	<input type="checkbox"/>	<input type="checkbox"/>	<input type="checkbox"/>	<input type="checkbox"/>	<input type="checkbox"/>	<input checked="" type="checkbox"/>	<input type="checkbox"/>	<input checked="" type="checkbox"/>	<input type="checkbox"/>	vgl.Kap. 3.5.1	
Klübergrease WT	60	kg							<input checked="" type="checkbox"/>	<input type="checkbox"/>	<input type="checkbox"/>	<input type="checkbox"/>	<input type="checkbox"/>	<input type="checkbox"/>	<input type="checkbox"/>	<input type="checkbox"/>	<input checked="" type="checkbox"/>	<input type="checkbox"/>	<input checked="" type="checkbox"/>	<input type="checkbox"/>	vgl.Kap. 3.5.1	
Fuchs RENOLIN UNISYN CLP 320	700	l							<input checked="" type="checkbox"/>	<input type="checkbox"/>	<input type="checkbox"/>	<input type="checkbox"/>	<input type="checkbox"/>	<input type="checkbox"/>	<input type="checkbox"/>	<input type="checkbox"/>	<input checked="" type="checkbox"/>	<input type="checkbox"/>	<input checked="" type="checkbox"/>	<input type="checkbox"/>	vgl.Kap. 3.5.1	
Shell Tellus S4 VX 32	5	l							<input checked="" type="checkbox"/>	<input type="checkbox"/>	<input type="checkbox"/>	<input type="checkbox"/>	<input type="checkbox"/>	<input type="checkbox"/>	<input type="checkbox"/>	<input type="checkbox"/>	<input checked="" type="checkbox"/>	<input type="checkbox"/>	<input checked="" type="checkbox"/>	<input type="checkbox"/>	vgl.Kap. 3.5.1	
Shell Omala S5 Wind 320	700	l							<input checked="" type="checkbox"/>	<input type="checkbox"/>	<input type="checkbox"/>	<input type="checkbox"/>	<input type="checkbox"/>	<input type="checkbox"/>	<input type="checkbox"/>	<input type="checkbox"/>	<input checked="" type="checkbox"/>	<input type="checkbox"/>	<input checked="" type="checkbox"/>	<input type="checkbox"/>	vgl.Kap. 3.5.1	
Shell Omala S4 GXV	165	l							<input checked="" type="checkbox"/>	<input type="checkbox"/>	<input type="checkbox"/>	<input type="checkbox"/>	<input type="checkbox"/>	<input type="checkbox"/>	<input type="checkbox"/>	<input type="checkbox"/>	<input checked="" type="checkbox"/>	<input type="checkbox"/>	<input checked="" type="checkbox"/>	<input type="checkbox"/>	vgl.Kap. 3.5.1	
Mobil SHC Grease 460WT	60	kg							<input checked="" type="checkbox"/>	<input type="checkbox"/>	<input type="checkbox"/>	<input type="checkbox"/>	<input type="checkbox"/>	<input type="checkbox"/>	<input type="checkbox"/>	<input type="checkbox"/>	<input checked="" type="checkbox"/>	<input type="checkbox"/>	<input checked="" type="checkbox"/>	<input type="checkbox"/>	vgl.Kap. 3.5.1	

Antragsteller: VOSS Energy GmbH

Aktenzeichen:

Erstelldatum: 03.06.2022 Version: 1 Erstellt mit: ELiA-2.7-b11

Bezeichnung des Stoffes / Gemisches / Erzeugnisses	Gesamtmenge	Einheit	Zusammensetz. Anteil (Gew.-%)				Heizwert (MJ/kg)	AV V-Nr.	Einsatzstoff	Zwischenprodukt	Produkt / Erzeugnis	Nebenprodukte	Entstehender Abfall	Abwasser	Emissionsrelevant	Störfallrelevant	Gefahrstoff	REACH-relevant	Klima-, Ozonschichtschädigend	Wassergefährdend	AZB relevant	Bemerkung
			Komponentenname	CAS-Nr.	Anteil (Gew.-%)																	
					Min.	Max.																
1	2	3	4	5	6	7	8	9	10	11	12	13	14	15	16	17	18	19	20	21	22	23
Fuchs Gleimo 585K (Plus)	33	kg							<input checked="" type="checkbox"/>	<input type="checkbox"/>	<input type="checkbox"/>	<input type="checkbox"/>	<input type="checkbox"/>	<input type="checkbox"/>	<input type="checkbox"/>	<input type="checkbox"/>	<input type="checkbox"/>	<input checked="" type="checkbox"/>	<input type="checkbox"/>	<input checked="" type="checkbox"/>	<input type="checkbox"/>	vgl.Kap. 3.5.1
Fuchs Ceplattyn BL white	10	kg							<input checked="" type="checkbox"/>	<input type="checkbox"/>	<input type="checkbox"/>	<input type="checkbox"/>	<input type="checkbox"/>	<input type="checkbox"/>	<input type="checkbox"/>	<input type="checkbox"/>	<input type="checkbox"/>	<input checked="" type="checkbox"/>	<input type="checkbox"/>	<input checked="" type="checkbox"/>	<input type="checkbox"/>	vgl.Kap. 3.5.1
Mobil SHC 629	165	l							<input checked="" type="checkbox"/>	<input type="checkbox"/>	<input type="checkbox"/>	<input type="checkbox"/>	<input type="checkbox"/>	<input type="checkbox"/>	<input type="checkbox"/>	<input type="checkbox"/>	<input type="checkbox"/>	<input checked="" type="checkbox"/>	<input type="checkbox"/>	<input checked="" type="checkbox"/>	<input type="checkbox"/>	vgl.Kap. 3.5.1
Mobil SHC Gear 320 WT	700	l							<input checked="" type="checkbox"/>	<input type="checkbox"/>	<input type="checkbox"/>	<input type="checkbox"/>	<input type="checkbox"/>	<input type="checkbox"/>	<input type="checkbox"/>	<input type="checkbox"/>	<input type="checkbox"/>	<input checked="" type="checkbox"/>	<input type="checkbox"/>	<input checked="" type="checkbox"/>	<input type="checkbox"/>	vgl.Kap. 3.5.1
Castrol Optigear Synthetic CT 320	700	l							<input checked="" type="checkbox"/>	<input type="checkbox"/>	<input type="checkbox"/>	<input type="checkbox"/>	<input type="checkbox"/>	<input type="checkbox"/>	<input type="checkbox"/>	<input type="checkbox"/>	<input type="checkbox"/>	<input checked="" type="checkbox"/>	<input type="checkbox"/>	<input checked="" type="checkbox"/>	<input type="checkbox"/>	vgl.Kap. 3.5.1
Midel 7131	2200	l							<input checked="" type="checkbox"/>	<input type="checkbox"/>	<input type="checkbox"/>	<input type="checkbox"/>	<input type="checkbox"/>	<input type="checkbox"/>	<input type="checkbox"/>	<input type="checkbox"/>	<input type="checkbox"/>	<input checked="" type="checkbox"/>	<input type="checkbox"/>	<input checked="" type="checkbox"/>	<input type="checkbox"/>	vgl.Kap. 3.5.1
Ölfilter (Hauptgetriebe)	10	kg						15-02-02	<input checked="" type="checkbox"/>	<input type="checkbox"/>	<input type="checkbox"/>	<input type="checkbox"/>	<input checked="" type="checkbox"/>	<input type="checkbox"/>	<input type="checkbox"/>	<input type="checkbox"/>	<input type="checkbox"/>	<input type="checkbox"/>	<input type="checkbox"/>	<input type="checkbox"/>	<input type="checkbox"/>	vgl.Kap. 9.5
Ölfilter (Hydraulik)	0,5	kg						15-02-02	<input checked="" type="checkbox"/>	<input type="checkbox"/>	<input type="checkbox"/>	<input type="checkbox"/>	<input checked="" type="checkbox"/>	<input type="checkbox"/>	<input type="checkbox"/>	<input type="checkbox"/>	<input type="checkbox"/>	<input type="checkbox"/>	<input type="checkbox"/>	<input type="checkbox"/>	<input type="checkbox"/>	vgl.Kap. 9.5
BelüftungsfILTER (Hauptgetriebe)	0,5	kg						15-02-03	<input checked="" type="checkbox"/>	<input type="checkbox"/>	<input type="checkbox"/>	<input type="checkbox"/>	<input checked="" type="checkbox"/>	<input type="checkbox"/>	<input type="checkbox"/>	<input type="checkbox"/>	<input type="checkbox"/>	<input type="checkbox"/>	<input type="checkbox"/>	<input type="checkbox"/>	<input type="checkbox"/>	vgl.Kap. 9.5
BelüftungsfILTER (Schaltschrank)	1	m3						15-02-03	<input checked="" type="checkbox"/>	<input type="checkbox"/>	<input type="checkbox"/>	<input type="checkbox"/>	<input checked="" type="checkbox"/>	<input type="checkbox"/>	<input type="checkbox"/>	<input type="checkbox"/>	<input type="checkbox"/>	<input type="checkbox"/>	<input type="checkbox"/>	<input type="checkbox"/>	<input type="checkbox"/>	vgl.Kap. 9.5
Kohlebürsten (Generator)	5	kg						16-01-16	<input checked="" type="checkbox"/>	<input type="checkbox"/>	<input type="checkbox"/>	<input type="checkbox"/>	<input checked="" type="checkbox"/>	<input type="checkbox"/>	<input type="checkbox"/>	<input type="checkbox"/>	<input type="checkbox"/>	<input type="checkbox"/>	<input type="checkbox"/>	<input type="checkbox"/>	<input type="checkbox"/>	vgl.Kap. 9.5
Kohlebürsten (Hauptlager)	3	kg						16-01-16	<input checked="" type="checkbox"/>	<input type="checkbox"/>	<input type="checkbox"/>	<input type="checkbox"/>	<input checked="" type="checkbox"/>	<input type="checkbox"/>	<input type="checkbox"/>	<input type="checkbox"/>	<input type="checkbox"/>	<input type="checkbox"/>	<input type="checkbox"/>	<input type="checkbox"/>	<input type="checkbox"/>	vgl.Kap. 9.5

Antragsteller: VOSS Energy GmbH

Aktenzeichen:

Erstelldatum: 03.06.2022 Version: 1 Erstellt mit: ELiA-2.7-b11

Bezeichnung des Stoffes / Gemisches / Erzeugnisses	Gesamtmenge	Einheit	Zusammensetz. Anteil (Gew.-%)				Heizwert (MJ/kg)	AV V-Nr.	Einsatzstoff	Zwischenprodukt	Produkt / Erzeugnis	Nebenprodukte	Entstehender Abfall	Abwasser	Emissionsrelevant	Störfallrelevant	Gefahrstoff	REACH-relevant	Klima-, Ozonschichtschädigend	Wassergefährdend	AZB relevant	Bemerkung
			Komponentenname	CAS-Nr.	Anteil (Gew.-%)																	
					Min.	Max.																
1	2	3	4	5	6	7	8	9	10	11	12	13	14	15	16	17	18	19	20	21	22	23
Bremsbeläge (Rotorbremsscheibe)	12	kg						16-02-12	<input checked="" type="checkbox"/>	<input type="checkbox"/>	<input type="checkbox"/>	<input type="checkbox"/>	<input checked="" type="checkbox"/>	<input type="checkbox"/>	<input type="checkbox"/>	<input type="checkbox"/>	<input type="checkbox"/>	<input type="checkbox"/>	<input type="checkbox"/>	<input type="checkbox"/>	<input type="checkbox"/>	vgl.Kap. 9.5
Kühlwasser (Maschinenhaus)	7	kg						16-03-05	<input checked="" type="checkbox"/>	<input type="checkbox"/>	<input type="checkbox"/>	<input type="checkbox"/>	<input checked="" type="checkbox"/>	<input type="checkbox"/>	<input type="checkbox"/>	<input type="checkbox"/>	<input checked="" type="checkbox"/>	<input type="checkbox"/>	<input type="checkbox"/>	<input type="checkbox"/>	<input type="checkbox"/>	vgl.Kap. 9.5
Kühlwasser (Maschinenhaus)	300	kg						16-03-05	<input checked="" type="checkbox"/>	<input type="checkbox"/>	<input type="checkbox"/>	<input type="checkbox"/>	<input checked="" type="checkbox"/>	<input type="checkbox"/>	<input type="checkbox"/>	<input type="checkbox"/>	<input checked="" type="checkbox"/>	<input type="checkbox"/>	<input type="checkbox"/>	<input type="checkbox"/>	<input type="checkbox"/>	vgl.Kap. 9.5
Akkumulatoren (Pitchsystem)	225	kg						16-06-01	<input checked="" type="checkbox"/>	<input type="checkbox"/>	<input type="checkbox"/>	<input type="checkbox"/>	<input checked="" type="checkbox"/>	<input type="checkbox"/>	<input type="checkbox"/>	<input type="checkbox"/>	<input type="checkbox"/>	<input type="checkbox"/>	<input type="checkbox"/>	<input type="checkbox"/>	<input type="checkbox"/>	vgl.Kap. 9.5
Fett (Maschinenhaus)	35	kg						12-01-12	<input checked="" type="checkbox"/>	<input type="checkbox"/>	<input type="checkbox"/>	<input type="checkbox"/>	<input checked="" type="checkbox"/>	<input type="checkbox"/>	<input type="checkbox"/>	<input type="checkbox"/>	<input type="checkbox"/>	<input type="checkbox"/>	<input type="checkbox"/>	<input type="checkbox"/>	<input type="checkbox"/>	vgl.Kap. 9.5
Öl (Hauptgetriebe)	0,75	m3						13-02-06	<input checked="" type="checkbox"/>	<input type="checkbox"/>	<input type="checkbox"/>	<input type="checkbox"/>	<input checked="" type="checkbox"/>	<input type="checkbox"/>	<input type="checkbox"/>	<input type="checkbox"/>	<input type="checkbox"/>	<input type="checkbox"/>	<input type="checkbox"/>	<input type="checkbox"/>	<input type="checkbox"/>	vgl.Kap. 9.5
Öl (Pitchgetriebe)	0,015	m3						13-02-06	<input checked="" type="checkbox"/>	<input type="checkbox"/>	<input type="checkbox"/>	<input type="checkbox"/>	<input checked="" type="checkbox"/>	<input type="checkbox"/>	<input type="checkbox"/>	<input type="checkbox"/>	<input type="checkbox"/>	<input type="checkbox"/>	<input type="checkbox"/>	<input type="checkbox"/>	<input type="checkbox"/>	vgl.Kap. 9.5
Öl (Azimutgetriebe)	0,132	m3						13-02-06	<input checked="" type="checkbox"/>	<input type="checkbox"/>	<input type="checkbox"/>	<input type="checkbox"/>	<input checked="" type="checkbox"/>	<input type="checkbox"/>	<input type="checkbox"/>	<input type="checkbox"/>	<input type="checkbox"/>	<input type="checkbox"/>	<input type="checkbox"/>	<input type="checkbox"/>	<input type="checkbox"/>	vgl.Kap. 9.5
Öl (Hydraulik)	0,025	m3						13-01-10	<input checked="" type="checkbox"/>	<input type="checkbox"/>	<input type="checkbox"/>	<input type="checkbox"/>	<input checked="" type="checkbox"/>	<input type="checkbox"/>	<input type="checkbox"/>	<input type="checkbox"/>	<input type="checkbox"/>	<input type="checkbox"/>	<input type="checkbox"/>	<input type="checkbox"/>	<input type="checkbox"/>	vgl.Kap. 9.5
Papiertücher	2	kg						15-02-02	<input checked="" type="checkbox"/>	<input type="checkbox"/>	<input type="checkbox"/>	<input type="checkbox"/>	<input checked="" type="checkbox"/>	<input type="checkbox"/>	<input type="checkbox"/>	<input type="checkbox"/>	<input type="checkbox"/>	<input type="checkbox"/>	<input type="checkbox"/>	<input type="checkbox"/>	<input type="checkbox"/>	vgl.Kap. 9.5
Putzlappen	25	kg						15-02-02	<input type="checkbox"/>	<input type="checkbox"/>	<input type="checkbox"/>	<input type="checkbox"/>	<input checked="" type="checkbox"/>	<input type="checkbox"/>	<input type="checkbox"/>	<input type="checkbox"/>	<input type="checkbox"/>	<input type="checkbox"/>	<input type="checkbox"/>	<input type="checkbox"/>	<input type="checkbox"/>	vgl.Kap. 9.5

Antragsteller: VOSS Energy GmbH

Aktenzeichen:

Erstelldatum: 03.06.2022 Version: 1 Erstellt mit: ELiA-2.7-b11

Bezeichnung des Stoffes / Gemisches / Erzeugnisses	Gesamtmenge	Einheit	Zusammensetz. Anteil (Gew.-%)				Heizwert (MJ/kg)	AV-V-Nr.	Einsatzstoff	Zwischenprodukt	Produkt / Erzeugnis	Nebenprodukte	Entstehender Abfall	Abwasser	Emissionsrelevant	Störfallrelevant	Gefahrstoff	REACH-relevant	Klima-, Ozonschichtschädigend	Wassergefährdend	AZB relevant	Bemerkung
			Komponentenname	CAS-Nr.	Anteil (Gew.-%)																	
					Min.	Max.																
1	2	3	4	5	6	7	8	9	10	11	12	13	14	15	16	17	18	19	20	21	22	23
Restmüll	10	kg						20-03-01	<input type="checkbox"/>	<input type="checkbox"/>	<input type="checkbox"/>	<input type="checkbox"/>	<input checked="" type="checkbox"/>	<input type="checkbox"/>	<input type="checkbox"/>	<input type="checkbox"/>	<input type="checkbox"/>	<input type="checkbox"/>	<input type="checkbox"/>	<input type="checkbox"/>	<input type="checkbox"/>	vgl. Kap. 9.5

Antragsteller: VOSS Energy GmbH

Aktenzeichen:

Erstelldatum: 03.06.2022 Version: 1 Erstellt mit: ELiA-2.7-b11

Allgemeine Dokumentation

Einsatz von Flüssigkeiten und Maßnahmen gegen unfallbedingtem Austritt

Rev. 06/01.04.2021

Dokumentennr.: E0003951248
Status: Released
Sprache: DE-Deutsch
Vertraulichkeit: Nordex Internal Purpose

- Originaldokument -

Dokument wird elektronisch verteilt.

Original mit Unterschriften bei Nordex Energy SE & Co. KG, Department Engineering.

Dieses Dokument, einschließlich jeglicher Darstellung des Dokuments im Ganzen oder in Teilen, ist geistiges Eigentum der Nordex Energy SE & Co. KG. Sämtliche in diesem Dokument enthaltenen Informationen sind ausschließlich für Mitarbeiter und Mitarbeiter von Partner- und Subunternehmen der Nordex Energy SE & Co. KG, der Nordex SE und ihrer im Sinne der §§15ff AktG verbundenen Unternehmen bestimmt und dürfen nicht (auch nicht in Auszügen) an Dritte weitergegeben werden.

Alle Rechte vorbehalten.

Jegliche Weitergabe, Vervielfältigung, Übersetzung oder sonstige Verwendung dieses Dokuments oder von Teilen desselben, gleich ob in gedruckter, handschriftlicher, elektronischer oder sonstiger Form, ohne ausdrückliche Zustimmung durch die Nordex Energy SE & Co. KG ist untersagt.

© 2021 Nordex Energy SE & Co. KG, Hamburg

Anschrift des Herstellers im Sinne der Maschinenrichtlinie:

Nordex Energy SE & Co. KG
Langenhorner Chaussee 600
22419 Hamburg
Deutschland

Tel: +49 (0)40 300 30 - 1000

Fax: +49 (0)40 300 30 - 1101

info@nordex-online.com

<http://www.nordex-online.com>

Gültigkeit

Anlagengeneration	Produktreihe	Produkt
Delta	Delta4000	N133/4.X, N149/4.X, N149/5.X, N163/5.X, N163/6.X

Inhalt

1.	Anwendungsorte von Schmierstoffen und Kühlflüssigkeiten	5
2.	Konstruktive Maßnahmen gegen Austritt von Schmierstoffen und Kühlflüssigkeiten	7
3.	Wartung	8
4.	Getriebeölwechsel	8
5.	Entsorgung	8

1. Anwendungsorte von Schmierstoffen und Kühlflüssigkeiten

In der Windenergieanlage werden in folgenden Baugruppen Schmierstoffe oder Kühlmittel eingesetzt:

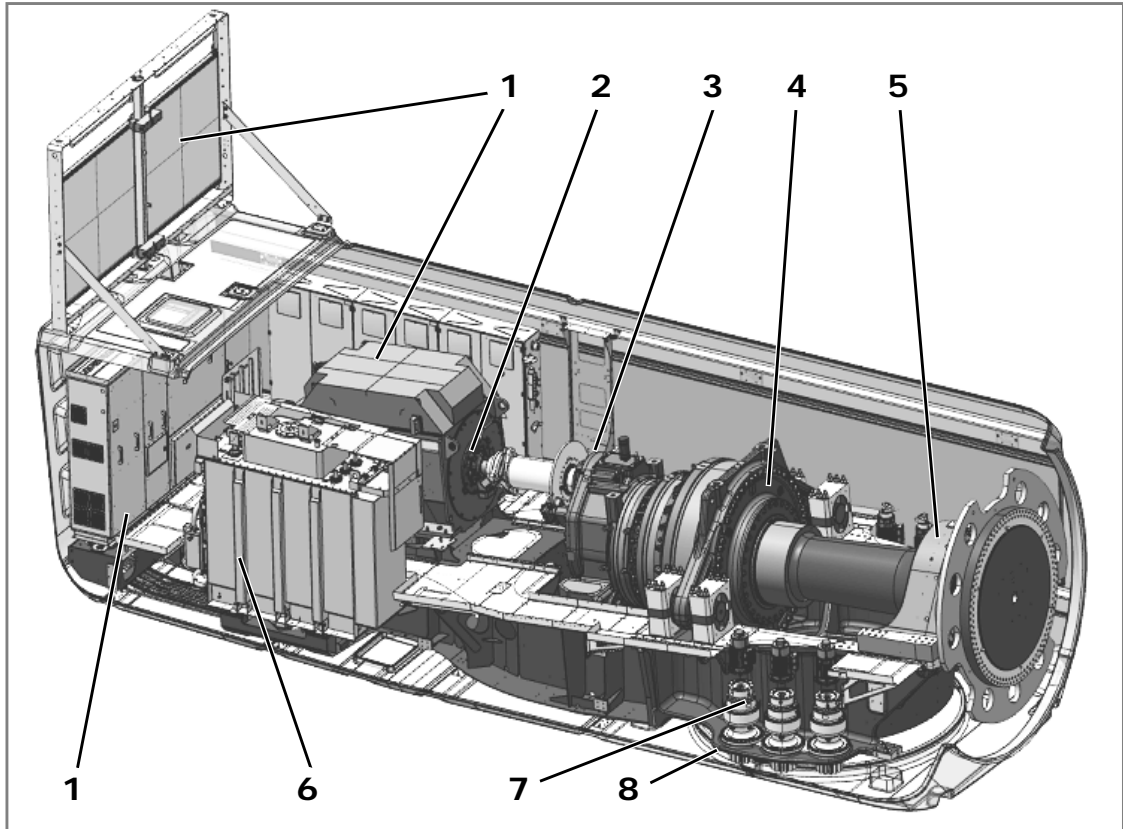

Anwendungsort	Bezeichnung	Flüssigkeit	Menge	WGK	GKS
1 Kühlsystem Maschinenhaus	Varidos FSK 45 Varidos FSK 50 ¹⁾ Antifrogen N44 Antifrogen N50 ¹⁾	Kühlflüssigkeit	ca. 300 l	1	Xn
				1	
				1	
				1	
2 Generatorlager	Klüberplex BEM 41-132	Fett	12 kg	1	- ²⁾
3 Hydrauliksystem	Shell Tellus S4 VX 32	mineralisches Öl	ca. 5 l	2	-
4 Getriebe inkl. Kühlkreislauf	Fuchs RENOLIN UNISYN CLP 320 Shell Omala S5 Wind 320 Mobil SHC Gear 320 WT Castrol Optigear Synthetic CT 320	synthetisches Öl	ca. 700 l	1	-
				1	
				1	
				1	
				1	
5 Rotorlager	Mobil SHC Grease 460WT Klüber BEM 41-141 Klübergrease WT	Fett	ca. 60 kg	2	-
				1	
				1	
6 Transformator	Midel 7131 oder gleichwertig	Transformatoröl	ca. 2200 l	awg ³⁾	-

	Anwendungsort	Bezeichnung	Flüssigkeit	Menge	WGK	GKS
7	Azimutgetriebe	Mobil SHC 629 Shell Omala S4 GXV	synthetisches Öl	6 x 22 l	2 1	–
8	Azimutdrehverbindung Laufbahn	Fuchs Gleitmo 585K oder 585K Plus	Fett	ca. 3 kg	1	–
	Verzahnung	Fuchs Ceplattyn BL white		ca. 5 kg	2	–
9	Pitchdrehverbindung Laufbahn	Fuchs Gleitmo 585K oder 585K Plus	Fett	ca. 30 kg	1	–
	Verzahnung	Fuchs Ceplattyn BL white		ca. 5 kg	2	–
–	Pitchgetriebe (nicht in Abbildung dargestellt)	Mobil SHC 629 Shell Omala S4 GXV	synthetisches Öl	3 x 11 l	2 1	–

WGK: Wassergefährdungsklasse

GKS: Gefahrstoffklasse

Xn: Gesundheitsschädlich

1) Kühlflüssigkeit für Cold Climate Variante (CCV)

2) EU-Kennzeichnung nicht erforderlich

3) allgemein wassergefährdend

Für alle Kühl- und Schmierstoffe stehen Sicherheitsdatenblätter gemäß Anhang II der REACH-Verordnung (EG) Nr. 1907/2006 zur Verfügung.

2. Konstruktive Maßnahmen gegen Austritt von Schmierstoffen und Kühlflüssigkeiten

Die **Pitchgetriebe** sind innerhalb der Rotornabe angeordnet und rotieren mit dem Rotor. Ein Austritt des Getriebeöls wird durch ein Dichtungssystem wirksam unterbunden. Bei einem unfallbedingten Ölaustritt bleibt das Öl in der Rotornabe, da es aufgrund der Rotornabenform und -neigung nicht durch die Einstiegsöffnung gelangen kann.

Die Laufbahnen und die Verzahnung der **Pitchdrehverbindung** werden mit Fett geschmiert. Durch das Dichtungssystem wird ein Austreten des Fettes wirksam verhindert. Bei einer Überfüllung tritt das Fett außen an der Pitchdrehverbindung in die Altfettflaschen aus und verbleibt dort.

Bei einem unfallbedingten Austritt verbleibt das Fett im Spinner.

Das **Rotorlager** ist mit berührenden Dichtungen ausgestattet. Fett tritt aus Bohrungen aus und wird über Leitungen direkt in einen Auffangbehälter geleitet. Dieser wird vom Service regelmäßig gereinigt.

Das **Getriebe** verfügt sowohl an der Antriebs- als auch der Abtriebswelle über nicht-schleifende, verschleißfreie Dichtungssysteme. Bei unfallbedingtem Ölaustritt am Getriebe wird das Öl in der Gondelverkleidung oder der öldichten Turmplattform aufgefangen. Zusätzlich wird der Getriebeölfüllstand im Getriebe überwacht.

Die **Generatorlager** sind fettgeschmiert und verfügen über ein hochwirksames Dichtungssystem. Damit wird wirkungsvoll verhindert, dass Schmierstoff austreten kann. Bei einem möglichen Versagen der Dichtung, verbleibt das Fett im Maschinenhaus und wird im Rahmen der Wartungsarbeiten fachgerecht entsorgt.

Die **Hydraulikeinheit** ist mit einem hocheffizienten Dichtungssystem ausgestattet, welches Ölaustritt verhindert. Falls dennoch ein Leck auftritt verbleibt das Öl innerhalb des Maschinenhauses.

Die **Azimuthgetriebe** (Windrichtungsnachführung) verfügen über ein Dichtungssystem, das ein Austreten des Öls wirkungsvoll verhindert. Bei Schäden an der Dichtung verbleibt das Öl innerhalb des Maschinenhauses.

Die Laufbahnen der **Azimuthdrehverbindung** werden mit Fett geschmiert. Durch das Dichtungssystem wird ein Austreten des Fettes wirksam verhindert. Bei einer Überfüllung tritt das Fett in Richtung der Verzahnung aus.

Die Außenverzahnung wird mit einem tropfenfreien Haftschmierstoff geschmiert, das sich nicht ablösen kann.

Unterhalb der Außenverzahnung wird evtl. abtropfendes Fett von der Verkleidung des Maschinenhauses aufgefangen, wo es entfernt werden kann.

Falls die vorgesehenen Auffangwannen die austretenden Flüssigkeiten nicht auffangen können, kann die **Maschinenhausverkleidung** die Flüssigkeiten auffangen. Die Teile der Bodenverkleidung sind als Wannen geformt. Alle Rohrleitungen sind über diesen Wannen verlegt.

Falls doch Flüssigkeiten aus dem Maschinenhaus im Bereich des Turmes austreten sollten, werden diese auf der obersten Turmplattform aufgefangen, da diese als öldichte Auffangwanne ausgebildet ist. Das Volumen der Auffangwanne beträgt mindestens 630 Liter.

Der **Transformator** befindet sich im Maschinenhaus und ist konstruktionsbedingt dicht, so dass im normalen Betrieb keine Kühlflüssigkeit austreten kann.

Die **Kühlsysteme** von Generator, Umrichter, Getriebe und Transformator werden im laufenden Betrieb ständig überwacht. Ein Druckabfall wird über die Betriebsführung sofort gemeldet, die Pumpen abgeschaltet und die Anlage gestoppt. Die Kühlflüssigkeit ist eine Mischung aus Frostschutzlösung und Wasser.

Sollte es trotzdem zu einem Austreten von Flüssigkeiten im Maschinenhaus kommen, wird die Flüssigkeit durch die Bauart der Maschinenhausverkleidung als Wannenform aufgefangen und kann nach einer Störungsmeldung aus dieser entsorgt werden.

3. **Wartung**

Die oben genannten Systeme, die Schmierstoffe bzw. Kühlflüssigkeiten enthalten, werden bei den periodischen Wartungen auf Dichtigkeit geprüft. Leckagen werden beseitigt. Alle Auffangwannen werden in regelmäßigen Abständen bei den Wartungen kontrolliert und nach Bedarf geleert.

4. **Getriebeölwechsel**

Im Rahmen der planmäßigen Wartung wird eine Ölprobe aus dem Getriebe entnommen und in einem Labor untersucht. Ein Ölwechsel erfolgt nur bei Bedarf, abhängig vom Ergebnis der Ölprobenuntersuchung oder wenn die maximale Betriebsdauer erreicht ist.

5. **Entsorgung**

Die Schmierstoffe und Kühlmittel werden gemäß der lokalen Richtlinien und Gesetze von dafür zugelassenen Entsorgungsfachbetrieben aus der Region gegen Nachweis entsorgt.





Allgemeine Dokumentation

Getriebeölwechsel an Nordex- Windenergieanlagen

Rev. 06/16.04.2021

Dokumentennr.: NALL01_008534
Status: Released
Sprache: DE-Deutsch
Vertraulichkeit: Nordex Internal
Purpose

- Originaldokument -
Dokument wird elektronisch verteilt.
Original mit Unterschriften bei Nordex Energy SE & Co. KG, Department Engineering.

Dieses Dokument, einschließlich jeglicher Darstellung des Dokuments im Ganzen oder in Teilen, ist geistiges Eigentum der Nordex Energy SE & Co. KG. Sämtliche in diesem Dokument enthaltenen Informationen sind ausschließlich für Mitarbeiter und Mitarbeiter von Partner- und Subunternehmen der Nordex Energy SE & Co. KG, der Nordex SE und ihrer im Sinne der §§15ff AktG verbundenen Unternehmen bestimmt und dürfen nicht (auch nicht in Auszügen) an Dritte weitergegeben werden.

Alle Rechte vorbehalten.

Jegliche Weitergabe, Vervielfältigung, Übersetzung oder sonstige Verwendung dieses Dokuments oder von Teilen desselben, gleich ob in gedruckter, handschriftlicher, elektronischer oder sonstiger Form, ohne ausdrückliche Zustimmung durch die Nordex Energy SE & Co. KG ist untersagt.

© 2021 Nordex Energy SE & Co. KG, Hamburg

Anschrift des Herstellers im Sinne der Maschinenrichtlinie:

Nordex Energy SE & Co. KG
Langenhorner Chaussee 600
22419 Hamburg
Deutschland

Tel: +49 (0)40 300 30 - 1000

Fax: +49 (0)40 300 30 - 1101

info@nordex-online.com

<http://www.nordex-online.com>

Gültigkeit

Anlagengeneration	Produktreihe	Produkt
Gamma	K08 Gamma	N90/2500, N100/2500, N117/2400
Delta	K08 Delta	N100/3300, N117/3000, N117/3000 controlled, N117/3600, N131/3000, N131/3000 controlled, N131/3300, N131/3600, N131/3900
Delta	Delta4000	N133/4.X, N149/4.X, N149/5.X, N163/5.X, N163/6.X

Inhalt

1.	Allgemeines	5
2.	Vorgehensweise	5
3.	Komponentenaufbau	5
4.	Besondere Leistungen und Vorteile	6

1. Allgemeines

Die Ölwechsel an allen Nordex-Windenergieanlagen (WEA) werden ausschließlich von hierfür zugelassenen, kompetenten Fachunternehmen durchgeführt. Diese Unternehmen werden in vorgeschriebenen Abständen zertifiziert.

2. Vorgehensweise

- Stoppen der WEA.
- Transport der benötigten Maschinen und Ausrüstungen ins Maschinenhaus in einer öldichten Tonne mit dem Bordkran.
- Anschließen des Saugschlauchs an das Ölablassventil.
- Die in der Tonne befindliche Ölpumpe drückt das Altöl über den Altölschlauch in den Altöltank, der sich auf einem für dieses Verfahren ausgerüsteten LKW befindet.
- Während des Herunterpumpens werden parallel die Filterelemente gewechselt.
- Nach dem Absaugen des Altöls wird das neue Öl über einen Frischölschlauch von unten nach oben gepumpt. Anschließend werden die Schläuche abgekuppelt, verschlossen, an der Tonne befestigt und zusammen mit dem Müll (Putzlappen, alte Ölfilter), der in Eimern gesammelt wird, zum LKW heruntergelassen.
- Bei einem unerwarteten Austreten von Öl am oberen Ende des Schlauches fungiert die Maschinenhausverkleidung als Auffangwanne.
- Im unwahrscheinlichen Fall des Ölaustretens wird umgehend Ölbindemittel eingesetzt.

Die Schläuche sind 4-fach überdruckfest, unterliegen einer gesetzlich vorgeschriebenen Kontrolle und werden maximal sechs Jahre verwendet.

Der Koffer des LKW ist als Wanne ausgeführt und kann somit eventuell austretendes Öl auffangen.

3. Komponentenaufbau

- Allrad-LKW mit isoliertem Kofferaufbau, Beheizung und Ladebordwand
Aufnahmekapazität von 6 × 1.000-l-Containern oder 16 Frischölfässern je 208 l oder einer Kombination aus beidem.
- Aufnahmetank für ca. 4500 l Altöl.
- Spezialschlauchtrommel für 5 Frischöle, 1 Altöl sowie ein 400-V-Kabel.
- Pumpe, Armaturen, Mengenmessung etc.
- Bordgenerator (400 V, 7,5 KW)
- Seilwinde (260 m Seil, 400 kg Hubkraft).
- Feinfiltration des Frischöls auf 10 µm.

4. **Besondere Leistungen und Vorteile**

- Eigenständiger Ölwechsel ohne unmittelbare Unterstützung.
- Bis zu 5 verschiedene Getriebeöle auf dem LKW verfügbar.
- Die Ölpumpe erlaubt komplettes Leersaugen von Getriebesumpf, Lager- und Zahnradtaschen.
- Bei Bedarf Hochdruckspülung von verschmutzten Getrieben.
- Feinfiltrierung des frischen Öls während der Neubefüllung.
- Sicherer Umgang mit Alt- und Frischöl durch große, abgedichtete Ölauffangwanne.
- Altölentsorgung mit Entsorgungsnachweis.
- Komplette Dokumentation der durchgeführten Arbeiten.





3.5.1 Sicherheitsdatenblätter der gehandhabten Stoffe

Anlagen:

- 08.3.10_SDS_KLUEBERPLEX_BEM_41-141_Nov2020.PDF
- 08.3.11_KLUEBERGREASE_WT_DE_Nov2020.PDF
- 08.3.12_MIDEL_7131_SDS_DE_Mrz2021.pdf
- 08.3.13_MOBIL_SHC_629_Dez2019.pdf
- 08.3.14_Shell_Omala_S4_GXV_150_DE_Mrz18.pdf
- 08.3.15_GLEITMO_585_K_Mai19.pdf
- 08.3.16_GLEITMO_585_K_PLUS_Mrz19.pdf
- 08.3.17_Fuchs_cepplattyn-bl-white_Okt16.pdf
- 08.3.1_NALCO_VARIDOS_FSK_DE_Feb18.pdf
- 08.3.2_Antifrogen_N_DE_Nov19.pdf
- 08.3.3_Klueberplex_BEM_41-132_Feb18.pdf
- 08.3.4_Shell Tellus S4 VX 32 DE_Jan 2021.pdf
- 08.3.5_FUCHS_RENOLIN_UNISYN_CLP_320_DE_Nov19.pdf
- 08.3.6_Shell Omala S5 Wind 320_Mrz20.pdf
- 08.3.7_Mobil SHC Gear 320 WT_Okt19.pdf
- 08.3.8_Optigear Synthetic CT 320_Juli19.pdf
- 08.3.9_MOBIL SHC GREASE 460 WT_Sep2018.pdf

Klüberplex BEM 41-141

Version	Überarbeitet am:	Datum der letzten Ausgabe: 22.07.2020	Druckdatum:
2.3	25.11.2020	Datum der ersten Ausgabe: 18.02.2014	25.11.2020

ABSCHNITT 1: Bezeichnung des Stoffs beziehungsweise des Gemischs und des Unternehmens

1.1 Produktidentifikator

Produktname : Klüberplex BEM 41-141

Artikel-Nr. : 020320

1.2 Relevante identifizierte Verwendungen des Stoffs oder Gemischs und Verwendungen, von denen abgeraten wird

Verwendung des Stoffs/des Gemisches : Schmierfett

Empfohlene Einschränkungen der Anwendung : Nur für gewerbliche Anwender.

1.3 Einzelheiten zum Lieferanten, der das Sicherheitsdatenblatt bereitstellt

Firma : Klüber Lubrication München
Geisenhausenerstr. 7
81379 München
Deutschland
Tel: +49 (0) 89 7876 0
Fax: +49 (0) 89 7876 333
info@klueber.com

E-Mailadresse der für SDB verantwortlichen Person : mcm@klueber.com
Material Compliance Management

Nationaler Kontakt : Klüber Lubrication Deutschland
Geisenhausenerstraße 7
81379 München
Deutschland
Tel.: +49 89 7876 0
Fax: +49 89 7876 565
customer.service.de@klueber.com
www.klueber.com

1.4 Notrufnummer

Notrufnummer : +49 89 7876 700 (24 hrs)

Klüberplex BEM 41-141

Version	Überarbeitet am:	Datum der letzten Ausgabe: 22.07.2020	Druckdatum:
2.3	25.11.2020	Datum der ersten Ausgabe: 18.02.2014	25.11.2020

ABSCHNITT 2: Mögliche Gefahren

2.1 Einstufung des Stoffs oder Gemischs

Einstufung (VERORDNUNG (EG) Nr. 1272/2008)

Keine gefährliche Substanz oder Mischung.

2.2 Kennzeichnungselemente

Kennzeichnung (VERORDNUNG (EG) Nr. 1272/2008)

Keine gefährliche Substanz oder Mischung.

Zusätzliche Kennzeichnung

EUH210 Sicherheitsdatenblatt auf Anfrage erhältlich.

2.3 Sonstige Gefahren

Dieser Stoff/diese Mischung enthält keine Komponenten in Konzentrationen von 0,1 % oder höher, die entweder als persistent, bioakkumulierbar und toxisch (PBT) oder sehr persistent und sehr bioakkumulierbar (vPvB) eingestuft sind.

ABSCHNITT 3: Zusammensetzung/Angaben zu Bestandteilen

3.2 Gemische

Chemische Charakterisierung : Synthetisches Kohlenwasserstoff-Öl
Mineralöl.
Lithium-Spezialseife

Inhaltsstoffe

Chemische Bezeichnung	CAS-Nr. EG-Nr. INDEX-Nr. Registrierungsnummer	Einstufung	Konzentrationsgrenzwerte M-Faktor Anmerkungen	Konzentration (% w/w)
Dilithiumazelat	38900-29-7 254-184-4 01-2120119814-57-XXXX 01-2120119814-57-XXXX 01-2120119814-57-XXXX 01-2120119814-57-XXXX	Acute Tox.4; H302		>= 1 - < 10
Molybdän, Bis(dibutylcarbamodithioato)di-	68412-26-0 270-180-5	Aquatic Chronic4; H413		>= 1 - < 2,5

Klüberplex BEM 41-141

Version 2.3 Überarbeitet am: 25.11.2020 Datum der letzten Ausgabe: 22.07.2020 Druckdatum: 25.11.2020
Datum der ersten Ausgabe: 18.02.2014

oxodioxodi-, sulfuriert	01-2120764792-44-XXXX			
Substanzen mit einem Arbeitsplatzexpositionsgrenzwert :				
Rückstandsöle (Erdöl), mit Wasserstoff behandelte	64742-57-0 265-160-8 649-470-00-4 01-2119489287-22-XXXX	Nicht klassifiziert	Anmerkung L	>= 30 - < 50

Die Erklärung der Abkürzungen finden Sie unter Abschnitt 16.

ABSCHNITT 4: Erste-Hilfe-Maßnahmen

4.1 Beschreibung der Erste-Hilfe-Maßnahmen

- Nach Einatmen : Opfer an die frische Luft bringen. Bei Anhalten der Anzeichen/Symptome, ärztliche Betreuung hinzuziehen. Betroffenen warm und ruhig lagern. Bei unregelmäßiger Atmung oder Atemstillstand künstliche Beatmung einleiten.
- Nach Hautkontakt : Verunreinigte Kleidung ausziehen. Bei Auftreten einer Reizung, ärztliche Betreuung aufsuchen. Mit Wasser und Seife abwaschen.
- Nach Augenkontakt : Sofort mindestens 10 Minuten mit viel Wasser abspülen, auch unter den Augenlidern. Bei anhaltender Augenreizung einen Facharzt aufsuchen.
- Nach Verschlucken : Betroffenen an die frische Luft bringen. Erbrechen nicht ohne ärztliche Anweisung herbeiführen.

4.2 Wichtigste akute und verzögert auftretende Symptome und Wirkungen

- Symptome : Keine Information verfügbar.
- Risiken : Keine bekannt.

4.3 Hinweise auf ärztliche Soforthilfe oder Spezialbehandlung

- Behandlung : Keine Information verfügbar.

ABSCHNITT 5: Maßnahmen zur Brandbekämpfung

5.1 Löschmittel

- Geeignete Löschmittel : Wassersprühnebel, alkoholbeständigen Schaum, Trockenlöschmittel oder Kohlendioxid verwenden.

Klüberplex BEM 41-141

Version	Überarbeitet am:	Datum der letzten Ausgabe: 22.07.2020	Druckdatum:
2.3	25.11.2020	Datum der ersten Ausgabe: 18.02.2014	25.11.2020

Ungeeignete Löschmittel : Wasservollstrahl

5.2 Besondere vom Stoff oder Gemisch ausgehende Gefahren

Gefährliche Verbrennungsprodukte : Kohlenstoffoxide
Schwefeloxide
Metalloxide

5.3 Hinweise für die Brandbekämpfung

Besondere Schutzausrüstung für die Brandbekämpfung : Im Brandfall umgebungsluftunabhängiges Atemschutzgerät tragen. Persönliche Schutzausrüstung verwenden. Das Einatmen von Zersetzungsprodukten kann Gesundheitsschäden verursachen.

Weitere Information : Übliche Maßnahmen bei Bränden mit Chemikalien.

ABSCHNITT 6: Maßnahmen bei unbeabsichtigter Freisetzung

6.1 Personenbezogene Vorsichtsmaßnahmen, Schutzausrüstungen und in Notfällen anzuwendende Verfahren

Personenbezogene Vorsichtsmaßnahmen : Personen in Sicherheit bringen.
Bei Überschreitung der arbeitsplatzbezogenen Grenzwerte und/oder bei Freisetzung (Staub) ist der angegebene Atemschutz zu verwenden.
Dampf/ Aerosol nicht einatmen.
Siehe Schutzmaßnahmen unter Punkt 7 und 8.

6.2 Umweltschutzmaßnahmen

Umweltschutzmaßnahmen : Das Eindringen des Materials in die Kanalisation oder in Wasserläufe möglichst verhindern.
Wenn größere Mengen verschütteten Materials nicht eingedämmt werden können, sollen die lokalen Behörden benachrichtigt werden.

6.3 Methoden und Material für Rückhaltung und Reinigung

Reinigungsverfahren : Schnell aufkehren oder aufsaugen.
Zur Entsorgung in geeignete und verschlossene Behälter geben.

6.4 Verweis auf andere Abschnitte

Persönliche Schutzausrüstung siehe unter Abschnitt 8.

ABSCHNITT 7: Handhabung und Lagerung

7.1 Schutzmaßnahmen zur sicheren Handhabung

Klüberplex BEM 41-141

Version	Überarbeitet am:	Datum der letzten Ausgabe: 22.07.2020	Druckdatum:
2.3	25.11.2020	Datum der ersten Ausgabe: 18.02.2014	25.11.2020

Hinweise zum sicheren Umgang : Persönliche Schutzausrüstung siehe unter Abschnitt 8.
Im Anwendungsbereich nicht essen, trinken oder rauchen.
Hände und Gesicht vor Pausen und sofort nach Handhabung des Produktes waschen.

Hygienemaßnahmen : Nach Gebrauch Gesicht, Hände und alle exponierten Hautstellen gründlich waschen.

7.2 Bedingungen zur sicheren Lagerung unter Berücksichtigung von Unverträglichkeiten

Anforderungen an Lager- räume und Behälter : Im Originalbehälter lagern. Behälter verschlossen halten, wenn dieser nicht in Gebrauch ist. Kühl und trocken, an einem gut belüfteten Ort aufbewahren. Geöffnete Behälter sorgfältig verschließen und aufrecht lagern um jegliches Auslaufen zu verhindern. In Übereinstimmung mit den besonderen nationalen gesetzlichen Vorschriften lagern. In korrekt beschrifteten Behältern aufbewahren.

Lagerklasse (TRGS 510) : 11, Brennbare Feststoffe

7.3 Spezifische Endanwendungen

Bestimmte Verwendung(en) : Spezifische Anweisungen sind nicht erforderlich.

ABSCHNITT 8: Begrenzung und Überwachung der Exposition/Persönliche Schutzausrüstungen

8.1 Zu überwachende Parameter

Arbeitsplatzgrenzwerte

Inhaltsstoffe	CAS-Nr.	Werttyp (Art der Exposition)	Zu überwachende Parameter	Grundlage
Rückstandsöle (Erdöl), mit Wasserstoff behandelte	64742-57-0	AGW (Dampf und Aerosole)	5 mg/m ³	DE TRGS 900 (2018-06-07)
Spitzenbegrenzung: Überschreitungsfaktor (Kategorie)	4;(II)			
Weitere Information	Ein Risiko der Fruchtschädigung braucht bei Einhaltung des Arbeitsplatzgrenzwertes und des biologischen Grenzwertes (BGW) nicht befürchtet zu werden			

Abgeleitete Expositionshöhe ohne Beeinträchtigung (DNEL) gemäß Verordnung (EG) Nr. 1907/2006:

Stoffname	Anwendungsbereich	Expositionswege	Mögliche Gesundheitsschäden	Wert
Rückstandsöle (Erdöl), mit Wasserstoff behandelte	Arbeitnehmer	Einatmung	Langzeit - systemische Effekte	2,7 mg/m ³

Klüberplex BEM 41-141

Version 2.3 Überarbeitet am: 25.11.2020 Datum der letzten Ausgabe: 22.07.2020 Druckdatum: 25.11.2020
Datum der ersten Ausgabe: 18.02.2014

	Arbeitnehmer	Einatmung	Akut - systemische Effekte	5,6 mg/m3
	Arbeitnehmer	Hautkontakt	Langzeit - systemische Effekte	1 mg/kg
Dilithiumazelat	Arbeitnehmer	Haut	Langzeit - systemische Effekte	13,5 mg/kg Körpergewicht/Tag
	Arbeitnehmer	Haut	Langzeit - lokale Effekte	0,172 mg/cm2
Molybdän, Bis(dibutylcarbamo-dithioato)di-μ-oxodioxodi-, sulfuriert	Arbeitnehmer	Hautkontakt	Langzeit - systemische Effekte	14 mg/kg
	Arbeitnehmer	Einatmung	Langzeit - systemische Effekte	49,3 mg/m3

Abgeschätzte Nicht-Effekt-Konzentration (PNEC) gemäß Verordnung (EG) Nr. 1907/2006:

Stoffname	Umweltkompartiment	Wert
Dilithiumazelat	Süßwasser	0,023 mg/l
	Meerwasser	0,002 mg/l
Molybdän, Bis(dibutylcarbamo-dithioato)di-μ-oxodioxodi-, sulfuriert	Süßwasser	0,1 mg/l
	Meerwasser	0,01 mg/l

8.2 Begrenzung und Überwachung der Exposition

Technische Schutzmaßnahmen

kein(e,er)

Persönliche Schutzausrüstung

Augenschutz : Schutzbrille mit Seitenschutz

Handschutz

Material : Nitrilkautschuk
Durchbruchzeit : > 10 min
Schutzindex : Klasse 1

Anmerkungen : Bei längerem oder wiederholtem Kontakt Handschuhe benutzen. Die Durchdringungszeit ist unter anderem abhängig von Material, Dichte und Ausführung des Handschuhs und muss daher im Einzelfall ermittelt werden.
Die ausgewählten Schutzhandschuhe müssen die Spezifikationen der EG-Richtlinie 2016/425 und die davon abgeleitete Norm EN 374 erfüllen.

Atemschutz : Nicht erforderlich; außer bei Aerosolbildung.

Filtertyp : Filtertyp P

Schutzmaßnahmen : Die Art der Schutzausrüstung muss je nach Konzentration und Menge des gefährlichen Stoffes am Arbeitsplatz ausge-

Klüberplex BEM 41-141

Version	Überarbeitet am:	Datum der letzten Ausgabe: 22.07.2020	Druckdatum:
2.3	25.11.2020	Datum der ersten Ausgabe: 18.02.2014	25.11.2020

wählt werden.
Körperschutz gemäß dessen Typ, gemäß Konzentration und Menge der gefährlichen Stoffe und gemäß jeweiligem Arbeitsplatz auswählen.

ABSCHNITT 9: Physikalische und chemische Eigenschaften

9.1 Angaben zu den grundlegenden physikalischen und chemischen Eigenschaften

Aussehen	:	Paste
Farbe	:	gelb
Geruch	:	charakteristisch
Geruchsschwelle	:	Keine Daten verfügbar
pH-Wert	:	Nicht anwendbar
Schmelzpunkt/Schmelzbereich	:	Keine Daten verfügbar
Siedepunkt/Siedebereich	:	Keine Daten verfügbar
Flammpunkt	:	Nicht anwendbar
Verdampfungsgeschwindigkeit	:	Keine Daten verfügbar
Entzündbarkeit (fest, gasförmig)	:	Brennbare Feststoffe
Obere Explosionsgrenze / Obere Entzündbarkeitsgrenze	:	Keine Daten verfügbar
Untere Explosionsgrenze / Untere Entzündbarkeitsgrenze	:	Keine Daten verfügbar
Dampfdruck	:	< 0,001 hPa (20 °C)
Relative Dampfdichte	:	Keine Daten verfügbar
Relative Dichte	:	0,88 (20 °C) Referenzsubstanz: Wasser Der Wert ist berechnet.
Dichte	:	0,88 g/cm ³ (20 °C)

Klüberplex BEM 41-141

Version	Überarbeitet am:	Datum der letzten Ausgabe:	Druckdatum:
2.3	25.11.2020	22.07.2020	25.11.2020
		Datum der ersten Ausgabe:	
		18.02.2014	

Schüttdichte : Keine Daten verfügbar

Löslichkeit(en)
Wasserlöslichkeit : unlöslich

Löslichkeit in anderen Lö- : Keine Daten verfügbar
sungsmitteln

Verteilungskoeffizient: n- : Keine Daten verfügbar
Octanol/Wasser

Selbstentzündungstemperatur : Keine Daten verfügbar

Zersetzungstemperatur : Keine Daten verfügbar

Viskosität
Viskosität, dynamisch : Keine Daten verfügbar

Viskosität, kinematisch : Nicht anwendbar

Explosive Eigenschaften : Nicht explosiv

Oxidierende Eigenschaften : Keine Daten verfügbar

9.2 Sonstige Angaben

Sublimationspunkt : Keine Daten verfügbar

Selbstentzündung : Keine Daten verfügbar

ABSCHNITT 10: Stabilität und Reaktivität

10.1 Reaktivität

Keine besonders zu erwähnenden Gefahren.

10.2 Chemische Stabilität

Stabil unter normalen Bedingungen.

10.3 Möglichkeit gefährlicher Reaktionen

Gefährliche Reaktionen : Keine gefährlichen Reaktionen bekannt bei bestimmungs-
gemäßem Umgang.

10.4 Zu vermeidende Bedingungen

Zu vermeidende Bedingungen : Keine besonders zu erwähnenden Bedingungen.

10.5 Unverträgliche Materialien

Zu vermeidende Stoffe : Keine besonders zu erwähnenden Stoffe.

Klüberplex BEM 41-141

Version	Überarbeitet am:	Datum der letzten Ausgabe: 22.07.2020	Druckdatum:
2.3	25.11.2020	Datum der ersten Ausgabe: 18.02.2014	25.11.2020

10.6 Gefährliche Zersetzungsprodukte

Keine Zersetzung bei bestimmungsgemäßer Lagerung und Anwendung.

ABSCHNITT 11: Toxikologische Angaben

11.1 Angaben zu toxikologischen Wirkungen

Akute Toxizität

Produkt:

Akute orale Toxizität : Schätzwert Akuter Toxizität: > 2.000 mg/kg
Methode: Rechenmethode

Akute inhalative Toxizität : Anmerkungen: Keine Informationen verfügbar.

Akute dermale Toxizität : Anmerkungen: Keine Informationen verfügbar.

Inhaltsstoffe:

Dilithiumazelat:

Akute orale Toxizität : LD50 (Ratte): > 300 mg/kg
Methode: OECD Prüfrichtlinie 420
GLP: ja

Akute dermale Toxizität : LD50 (Kaninchen): > 2.000 mg/kg
Bewertung: Der Stoff oder das Gemisch besitzt keine akute dermale Toxizität

Molybdän, Bis(dibutylcarbomodithioato)di- μ -oxodioxidi-, sulfuriert:

Akute orale Toxizität : LD50 (Ratte): > 2.000 mg/kg
Methode: OECD Prüfrichtlinie 420
GLP: ja
Bewertung: Der Stoff oder das Gemisch besitzt keine akute orale Toxizität

Akute inhalative Toxizität : LC50 (Ratte): > 34,4 mg/l
Expositionszeit: 4 h
Testatmosphäre: Staub/Nebel

Akute dermale Toxizität : LD50 (Kaninchen): > 10.000 mg/kg

Rückstandsöle (Erdöl), mit Wasserstoff behandelte:

Akute orale Toxizität : LD50 (Ratte): > 5.000 mg/kg
Methode: OECD Prüfrichtlinie 401

Akute dermale Toxizität : LD50 (Ratte): > 5.000 mg/kg
Methode: OECD Prüfrichtlinie 402

Klüberplex BEM 41-141

Version 2.3 Überarbeitet am: 25.11.2020 Datum der letzten Ausgabe: 22.07.2020 Druckdatum: 25.11.2020
Datum der ersten Ausgabe: 18.02.2014

Ätz-/Reizwirkung auf die Haut

Produkt:

Anmerkungen : Keine Informationen verfügbar.

Inhaltsstoffe:

Dilithiumazelat:

Bewertung : Keine Hautreizung
Ergebnis : Keine Hautreizung

Molybdän, Bis(dibutylcarbomodithioato)di- μ -oxodioxodi-, sulfuriert:

Bewertung : Keine Hautreizung
Methode : OECD Prüfrichtlinie 439
Ergebnis : Keine Hautreizung
GLP : ja

Rückstandsöle (Erdöl), mit Wasserstoff behandelte:

Spezies : Kaninchen
Bewertung : Keine Hautreizung
Methode : OECD Prüfrichtlinie 404
Ergebnis : Keine Hautreizung

Schwere Augenschädigung/-reizung

Produkt:

Anmerkungen : Keine Informationen verfügbar.

Inhaltsstoffe:

Dilithiumazelat:

Spezies : Kaninchen
Bewertung : Keine Augenreizung
Ergebnis : Keine Augenreizung

Molybdän, Bis(dibutylcarbomodithioato)di- μ -oxodioxodi-, sulfuriert:

Spezies : Kaninchen
Bewertung : Keine Augenreizung
Methode : OECD Prüfrichtlinie 405
Ergebnis : Keine Augenreizung
GLP : ja

Rückstandsöle (Erdöl), mit Wasserstoff behandelte:

Spezies : Kaninchen
Bewertung : Keine Augenreizung
Methode : OECD Prüfrichtlinie 405
Ergebnis : Keine Augenreizung

Klüberplex BEM 41-141

Version	Überarbeitet am:	Datum der letzten Ausgabe: 22.07.2020	Druckdatum:
2.3	25.11.2020	Datum der ersten Ausgabe: 18.02.2014	25.11.2020

Sensibilisierung der Atemwege/Haut

Produkt:

Anmerkungen : Keine Informationen verfügbar.

Inhaltsstoffe:

Dilithiumazelat:

Bewertung : Verursacht keine Hautsensibilisierung.
Ergebnis : Verursacht keine Hautsensibilisierung.

Molybdän, Bis(dibutylcarbomodithioato)di- μ -oxodioxodi-, sulfuriert:

Spezies : Maus
Bewertung : Verursacht keine Sensibilisierung bei Labortieren.
Methode : OECD Prüfrichtlinie 429
Ergebnis : Verursacht keine Sensibilisierung bei Labortieren.
GLP : ja

Rückstandsöle (Erdöl), mit Wasserstoff behandelte:

Spezies : Meerschweinchen
Bewertung : Verursacht keine Hautsensibilisierung.
Methode : OECD Prüfrichtlinie 406
Ergebnis : Verursacht keine Hautsensibilisierung.

Bewertung : Verursacht keine Atemwegssensibilisierung.
Ergebnis : Verursacht keine Atemwegssensibilisierung.

Keimzell-Mutagenität

Produkt:

Gentoxizität in vitro : Anmerkungen: Keine Daten verfügbar

Gentoxizität in vivo : Anmerkungen: Keine Daten verfügbar

Inhaltsstoffe:

Molybdän, Bis(dibutylcarbomodithioato)di- μ -oxodioxodi-, sulfuriert:

Keimzell-Mutagenität- Bewertung : Tests mit Bakterien- oder Säugetierzellkulturen ergaben keinen Hinweis auf mutagene Wirkung.

Karzinogenität

Produkt:

Anmerkungen : Keine Daten verfügbar

Inhaltsstoffe:

Rückstandsöle (Erdöl), mit Wasserstoff behandelte:

Klüberplex BEM 41-141

Version	Überarbeitet am:	Datum der letzten Ausgabe:	Druckdatum:
2.3	25.11.2020	22.07.2020 Datum der ersten Ausgabe: 18.02.2014	25.11.2020

Karzinogenität - Bewertung : Nicht als krebserzeugendes Produkt für den Menschen einstuftbar.

Reproduktionstoxizität

Produkt:

Wirkung auf die Fruchtbarkeit : Anmerkungen: Keine Daten verfügbar

Effekte auf die Fötusentwicklung : Anmerkungen: Keine Daten verfügbar

Inhaltsstoffe:

Molybdän, Bis(dibutylcarbomodithioato)di- μ -oxodioxidi-, sulfuriert:

Reproduktionstoxizität - Bewertung : Keine Reproduktionstoxizität

Spezifische Zielorgan-Toxizität bei einmaliger Exposition

Inhaltsstoffe:

Dilithiumazelat:

Bewertung : Der Stoff oder das Gemisch ist nicht als zielorgantoxisch, einmalige Exposition, eingestuft.

Spezifische Zielorgan-Toxizität bei wiederholter Exposition

Inhaltsstoffe:

Dilithiumazelat:

Bewertung : Der Stoff oder das Gemisch ist nicht als zielorgantoxisch, wiederholte Exposition, eingestuft.

Toxizität bei wiederholter Verabreichung

Produkt:

Anmerkungen : Keine Informationen verfügbar.

Aspirationstoxizität

Produkt:

Keine Informationen verfügbar.

Inhaltsstoffe:

Dilithiumazelat:

Keine Einstufung in Bezug auf Aspirationstoxizität

Klüberplex BEM 41-141

Version	Überarbeitet am:	Datum der letzten Ausgabe:	Druckdatum:
2.3	25.11.2020	22.07.2020 Datum der ersten Ausgabe: 18.02.2014	25.11.2020

Molybdän, Bis(dibutylcarbomodithioato)di- μ -oxodioxodi-, sulfuriert:

Keine Einstufung in Bezug auf Aspirationstoxizität

Rückstandsöle (Erdöl), mit Wasserstoff behandelte:

Keine Einstufung in Bezug auf Aspirationstoxizität

Weitere Information

Produkt:

Anmerkungen : Die gegebenen Informationen beruhen auf Daten, die von den Bestandteilen und der Toxizität ähnlicher Produkte stammen.

ABSCHNITT 12: Umweltbezogene Angaben

12.1 Toxizität

Produkt:

Toxizität gegenüber Fischen : Anmerkungen: Keine Daten verfügbar

Toxizität gegenüber Daphnien und anderen wirbellosen Wassertieren : Anmerkungen: Keine Daten verfügbar

Toxizität gegenüber Algen/Wasserpflanzen : Anmerkungen: Keine Daten verfügbar

Toxizität bei Mikroorganismen : Anmerkungen: Keine Daten verfügbar

Inhaltsstoffe:

Dilithiummazelat:

Toxizität gegenüber Fischen : LC50 (Oncorhynchus mykiss (Regenbogenforelle)): > 100 mg/l
Expositionszeit: 96 h

Toxizität gegenüber Daphnien und anderen wirbellosen Wassertieren : EC50 (Daphnia magna (Großer Wasserfloh)): > 100 mg/l
Expositionszeit: 48 h

Molybdän, Bis(dibutylcarbomodithioato)di- μ -oxodioxodi-, sulfuriert:

Toxizität gegenüber Daphnien und anderen wirbellosen Wassertieren : EC50 (Daphnia magna (Großer Wasserfloh)): > 100 mg/l
Expositionszeit: 48 h
Art des Testes: semistatischer Test

Toxizität gegenüber Algen/Wasserpflanzen : EC50 (Pseudokirchneriella subcapitata (Selenastrum capricornutum)): > 100 mg/l

Klüberplex BEM 41-141

Version	Überarbeitet am:	Datum der letzten Ausgabe:	Druckdatum:
2.3	25.11.2020	22.07.2020	25.11.2020
		Datum der ersten Ausgabe:	
		18.02.2014	

Expositionszeit: 72 h
Art des Testes: statischer Test

Beurteilung Ökotoxizität

Chronische aquatische Toxizität : Kann für Wasserorganismen schädlich sein, mit langfristiger Wirkung.

Rückstandsöle (Erdöl), mit Wasserstoff behandelte:

Toxizität gegenüber Fischen : LC50 (Pimephales promelas (fettköpfige Elritze)): > 100 mg/l
Expositionszeit: 96 h
Art des Testes: statischer Test

Toxizität gegenüber Daphnien und anderen wirbellosen Wassertieren : EC50 (Daphnia magna (Großer Wasserfloh)): > 10.000 mg/l
Expositionszeit: 48 h
Art des Testes: Immobilisierung

12.2 Persistenz und Abbaubarkeit

Produkt:

Biologische Abbaubarkeit : Anmerkungen: Keine Daten verfügbar

Physikalisch-chemische Beseitigung : Anmerkungen: Keine Daten verfügbar

Inhaltsstoffe:

Molybdän, Bis(dibutylcarbomodithioato)di- μ -oxodioxodi-, sulfuriert:

Biologische Abbaubarkeit : Ergebnis: Nicht leicht biologisch abbaubar.
Biologischer Abbau: 0 %
Expositionszeit: 28 d
Methode: OECD- Prüfrichtlinie 301
GLP: ja

Rückstandsöle (Erdöl), mit Wasserstoff behandelte:

Biologische Abbaubarkeit : Ergebnis: Nicht leicht biologisch abbaubar

12.3 Bioakkumulationspotenzial

Produkt:

Bioakkumulation : Anmerkungen: Diese Mischung enthält keine Substanzen, die persistent, bioakkumulierbar und toxisch sind (PBT).
Diese Mischung enthält keine Substanzen, die sehr persistent und sehr bioakkumulierbar sind (vPvB).

Inhaltsstoffe:

Dilithiumazelat:

Bioakkumulation : Biokonzentrationsfaktor (BCF): 3,0

Klüberplex BEM 41-141

Version	Überarbeitet am:	Datum der letzten Ausgabe: 22.07.2020	Druckdatum:
2.3	25.11.2020	Datum der ersten Ausgabe: 18.02.2014	25.11.2020

Verteilungskoeffizient: n-
Octanol/Wasser : log Pow: -3,56

Molybdän, Bis(dibutylcarbomodithioato)di- μ -oxodioxidi-, sulfuriert:

Verteilungskoeffizient: n-
Octanol/Wasser : log Pow: 6,24 - 7,28

12.4 Mobilität im Boden

Produkt:

Mobilität : Anmerkungen: Keine Daten verfügbar

Verteilung zwischen den
Umweltkompartimenten : Anmerkungen: Keine Daten verfügbar

12.5 Ergebnisse der PBT- und vPvB-Beurteilung

Produkt:

Bewertung : Dieser Stoff/diese Mischung enthält keine Komponenten in Konzentrationen von 0,1 % oder höher, die entweder als persistent, bioakkumulierbar und toxisch (PBT) oder sehr persistent und sehr bioakkumulierbar (vPvB) eingestuft sind..

12.6 Andere schädliche Wirkungen

Produkt:

Sonstige ökologische Hin-
weise : Angaben zur Ökologie liegen nicht vor.

ABSCHNITT 13: Hinweise zur Entsorgung

13.1 Verfahren der Abfallbehandlung

Produkt : Das Eindringen des Produkts in die Kanalisation, in Wasserläufe oder in den Erdboden soll verhindert werden.

Die Abfallschlüsselnummer soll vom Verbraucher, aufgrund des Verwendungszwecks des Produkts, festgelegt werden.

Verunreinigte Verpackungen : Nicht ordnungsgemäß entleerte Gebinde sind wie das ungebrauchte Produkt zu entsorgen.
Abfall oder verbrauchte Behälter gemäss örtlichen Vorschriften entsorgen.

Die folgenden Abfallschlüsselnummern sind nur als Empfehlung gedacht:

Abfallschlüssel-Nr. : gebrauchtes Produkt, nicht gebrauchtes Produkt

Klüberplex BEM 41-141

Version	Überarbeitet am:	Datum der letzten Ausgabe: 22.07.2020	Druckdatum:
2.3	25.11.2020	Datum der ersten Ausgabe: 18.02.2014	25.11.2020

12 01 12*, gebrauchte Wachse und Fette

ungereinigte Verpackung
15 01 10, Verpackungen, die Rückstände gefährlicher Stoffe
enthalten oder durch gefährliche Stoffe verunreinigt sind

ABSCHNITT 14: Angaben zum Transport

14.1 UN-Nummer

ADN	:	Nicht als Gefahrgut eingestuft
ADR	:	Nicht als Gefahrgut eingestuft
RID	:	Nicht als Gefahrgut eingestuft
IMDG	:	Nicht als Gefahrgut eingestuft
IATA	:	Nicht als Gefahrgut eingestuft

14.2 Ordnungsgemäße UN-Versandbezeichnung

ADN	:	Nicht als Gefahrgut eingestuft
ADR	:	Nicht als Gefahrgut eingestuft
RID	:	Nicht als Gefahrgut eingestuft
IMDG	:	Nicht als Gefahrgut eingestuft
IATA	:	Nicht als Gefahrgut eingestuft

14.3 Transportgefahrenklassen

ADN	:	Nicht als Gefahrgut eingestuft
ADR	:	Nicht als Gefahrgut eingestuft
RID	:	Nicht als Gefahrgut eingestuft
IMDG	:	Nicht als Gefahrgut eingestuft
IATA	:	Nicht als Gefahrgut eingestuft

14.4 Verpackungsgruppe

ADN	:	Nicht als Gefahrgut eingestuft
ADR	:	Nicht als Gefahrgut eingestuft
RID	:	Nicht als Gefahrgut eingestuft
IMDG	:	Nicht als Gefahrgut eingestuft
IATA (Fracht)	:	Nicht als Gefahrgut eingestuft
IATA (Passagier)	:	Nicht als Gefahrgut eingestuft

14.5 Umweltgefahren

ADN	:	Nicht als Gefahrgut eingestuft
-----	---	--------------------------------

Klüberplex BEM 41-141

Version	Überarbeitet am:	Datum der letzten Ausgabe: 22.07.2020	Druckdatum:
2.3	25.11.2020	Datum der ersten Ausgabe: 18.02.2014	25.11.2020

ADR : Nicht als Gefahrgut eingestuft
RID : Nicht als Gefahrgut eingestuft
IMDG : Nicht als Gefahrgut eingestuft
IATA (Passagier) : Nicht als Gefahrgut eingestuft
IATA (Fracht) : Nicht als Gefahrgut eingestuft

14.6 Besondere Vorsichtsmaßnahmen für den Verwender

Nicht anwendbar

14.7 Massengutbeförderung gemäß Anhang II des MARPOL-Übereinkommens und gemäß IBC-Code

Anmerkungen : Auf Produkt im Lieferzustand nicht zutreffend.

ABSCHNITT 15: Rechtsvorschriften

15.1 Vorschriften zu Sicherheit, Gesundheits- und Umweltschutz/spezifische Rechtsvorschriften für den Stoff oder das Gemisch

REACH - Liste der für eine Zulassung in Frage kommenden besonders besorgniserregenden Stoffe (Artikel 59). : Dieses Produkt enthält keine besonders besorgniserregenden Stoffe (REACH-Verordnung (EG) Nr. 1907/2006, Artikel 57).

REACH - Verzeichnis der zulassungspflichtigen Stoffe (Anhang XIV) : Nicht anwendbar

Verordnung (EG) Nr. 1005/2009 über Stoffe, die zum Abbau der Ozonschicht führen : Nicht anwendbar

Verordnung (EU) 2019/1021 über persistente organische Schadstoffe (Neufassung) : Nicht anwendbar

Verordnung (EG) Nr. 649/2012 des Europäischen Parlaments und des Rates über die Aus- und Einfuhr gefährlicher Chemikalien : Nicht anwendbar

REACH - Beschränkungen der Herstellung, des Inverkehrbringens und der Verwendung bestimmter gefährlicher Stoffe, Zubereitungen und Erzeugnisse (Anhang XVII) : Nicht anwendbar

Seveso III: Richtlinie 2012/18/EU des Europäischen Parlaments und des Rates zur Beherrschung der Gefahren schwerer Unfälle mit gefährlichen Stoffen.
Nicht anwendbar

Wassergefährdungsklasse : WGK 1 schwach wassergefährdend
Einstufung nach AwSV, Anlage 1 (5.2)

TA Luft : Gesamtstaub:
Sonstige: 13,38 %

Klüberplex BEM 41-141

Version	Überarbeitet am:	Datum der letzten Ausgabe: 22.07.2020	Druckdatum:
2.3	25.11.2020	Datum der ersten Ausgabe: 18.02.2014	25.11.2020

Staubförmige anorganische Stoffe:
Nicht anwendbar
Dampf- oder gasförmige anorganische Stoffe:
Nicht anwendbar
Organische Stoffe:
Anteil Klasse 1: < 0,01 %
Sonstige: 86,62 %

Krebserzeugende Stoffe:
Nicht anwendbar
Erbgutverändernd:
Nicht anwendbar
Reproduktionstoxisch:
Nicht anwendbar

Flüchtige organische Verbindungen : Richtlinie 2010/75/EU des Europäischen Parlaments und des Rates vom 24. November 2010 über Industrieemissionen (integrierte Vermeidung und Verminderung der Umweltverschmutzung)
Nicht anwendbar

15.2 Stoffsicherheitsbeurteilung

Keine Informationen verfügbar.

ABSCHNITT 16: Sonstige Angaben

Volltext der H-Sätze

H302 : Gesundheitsschädlich bei Verschlucken.
H413 : Kann für Wasserorganismen schädlich sein, mit langfristiger Wirkung.

Volltext anderer Abkürzungen

Anmerkung L : Die Einstufung als karzinogen ist nicht zwingend, wenn nachgewiesen werden kann, dass der Stoff weniger als 3 % DMSO-Extrakt, gemessen nach dem Verfahren IP 346 ("Bestimmung der polyzyklischen Aromate in nicht verwendeten Schmierölen und asphaltenfreien Erdölfraktionen - Dimethylsulfoxid-Extraktion-Brechungsindex- Methode", Institute of Petroleum, London), enthält. Diese Anmerkung gilt nur für bestimmte komplexe Ölderivate in Teil 3.

DE TRGS 900 : TRGS 900 - Arbeitsplatzgrenzwerte
DE TRGS 900 / AGW : Arbeitsplatzgrenzwert

ADN - Europäisches Übereinkommens über die internationale Beförderung gefährlicher Güter auf Binnenwasserstrassen; ADR - Europäisches Übereinkommens über die internationale Beförderung gefährlicher Güter auf der Straße; AICS - Australisches Verzeichnis chemischer Substanzen; ASTM - Amerikanische Gesellschaft für Werkstoffprüfung; bw - Körpergewicht; CLP - Ver-

Klüberplex BEM 41-141

Version	Überarbeitet am:	Datum der letzten Ausgabe: 22.07.2020	Druckdatum:
2.3	25.11.2020	Datum der ersten Ausgabe: 18.02.2014	25.11.2020

ordnung über die Einstufung, Kennzeichnung und Verpackung von Stoffen, Verordnung (EG) Nr 1272/2008; CMR - Karzinogener, mutagener oder reproduktiver Giftstoff; DIN - Norm des Deutschen Instituts für Normung; DSL - Liste heimischer Substanzen (Kanada); ECHA - Europäische Chemikalienbehörde; EC-Number - Nummer der Europäischen Gemeinschaft; ECx - Konzentration verbunden mit x % Reaktion; ELx - Beladungsrate verbunden mit x % Reaktion; EmS - Notfallplan; ENCS - Vorhandene und neue chemische Substanzen (Japan); ErCx - Konzentration verbunden mit x % Wachstumsgeschwindigkeit; GHS - Global harmonisiertes System; GLP - Gute Laborpraxis; IARC - Internationale Krebsforschungsagentur; IATA - Internationale Luftverkehrs-Vereinigung; IBC - Internationaler Code für den Bau und die Ausrüstung von Schiffen zur Beförderung gefährlicher Chemikalien als Massengut; IC50 - Halbmaximale Hemmstoffkonzentration; ICAO - Internationale Zivilluftfahrt-Organisation; IECSC - Verzeichnis der in China vorhandenen chemischen Substanzen; IMDG - Code – Internationaler Code für die Beförderung gefährlicher Güter mit Seeschiffen; IMO - Internationale Seeschiffahrtsorganisation; ISHL - Gesetz über Sicherheit und Gesundheitsschutz am Arbeitsplatz (Japan); ISO - Internationale Organisation für Normung; KECI - Verzeichnis der in Korea vorhandenen Chemikalien; LC50 - Lethale Konzentration für 50 % einer Versuchspopulation; LD50 - Lethale Dosis für 50 % einer Versuchspopulation (mittlere lethale Dosis); MARPOL - Internationales Übereinkommen zur Verhütung der Meeresverschmutzung durch Schiffe; n.o.s. - nicht anderweitig genannt; NO(A)EC - Konzentration, bei der keine (schädliche) Wirkung erkennbar ist; NO(A)EL - Dosis, bei der keine (schädliche) Wirkung erkennbar ist; NOELR - Keine erkennbare Effektladung; NZIoC - Neuseeländisches Chemikalienverzeichnis; OECD - Organisation für wirtschaftliche Zusammenarbeit und Entwicklung; OPPTS - Büro für chemische Sicherheit und Verschmutzungsverhütung (OSCPP); PBT - Persistente, bioakkumulierbare und toxische Substanzen; PICCS - Verzeichnis der auf den Philippinen vorhandenen Chemikalien und chemischen Substanzen; (Q)SAR - (Quantitative) Struktur-Wirkungsbeziehung; REACH - Verordnung (EG) Nr. 1907/2006 des Europäischen Parlaments und des Rats bezüglich der Registrierung, Bewertung, Genehmigung und Restriktion von Chemikalien; RID - Regelung zur internationalen Beförderung gefährlicher Güter im Schienenverkehr; SADT - Selbstbeschleunigende Zersetzungstemperatur; SDS - Sicherheitsdatenblatt; SVHC - besonders besorgniserregender Stoff; TCSI - Verzeichnis der in Taiwan vorhandenen chemischen Substanzen; TRGS - Technischen Regeln für Gefahrstoffe; TSCA - Gesetz zur Kontrolle giftiger Stoffe (Vereinigte Staaten); UN - Vereinte Nationen; vPvB - Sehr persistent und sehr bioakkumulierbar

Weitere Information

Dieses Sicherheitsdatenblatt gilt nur für original verpackte und bezeichnete Ware. Die enthaltenen Informationen dürfen ohne unsere ausdrückliche schriftliche Genehmigung nicht vervielfältigt oder verändert werden. Jegliche Weiterleitung dieses Dokuments ist nur in dem gesetzlich geforderten Ausmaß gestattet. Eine darüberhinausgehende, insbesondere öffentliche, Verbreitung unserer Sicherheitsdatenblätter (z.B. als Download im Internet) ist ohne unsere ausdrückliche schriftliche Genehmigung nicht gestattet. Wir stellen unseren Kunden entsprechend den gesetzlichen Regelungen geänderte Sicherheitsdatenblätter zur Verfügung. Es liegt in der Verantwortung des Kunden, Sicherheitsdatenblätter und eventuelle Änderungen daran gemäß den gesetzlichen Vorgaben an seine eigenen Kunden, Mitarbeiter und sonstige Verwender des Produktes weiterzugeben. Für die Aktualität der Sicherheitsdatenblätter, die Verwender von Dritten erhalten, übernehmen wir keine Gewähr. Alle Informationen und Anweisungen in diesem Sicherheitsdatenblatt wurden nach bestem Wissen erstellt und basieren auf dem Stand der Technik am Tage der Herausgabe. Die gemachten Angaben sollen das Produkt im Hinblick auf die erforderlichen Sicherheitsmaßnahmen beschreiben; sie stellen keine Zusicherung von Eigenschaften oder Garantie der Eignung des Produktes für den Einzelfall dar und begründen kein vertragliches Rechtsverhältnis. Das Vorhandensein eines Sicherheitsdatenblatts für einen bestimmten Rechtsraum bedeutet nicht zwangsläufig, dass die Einfuhr oder die Verwendung innerhalb dieses Rechtsraums

Klüberplex BEM 41-141

Version	Überarbeitet am:	Datum der letzten Ausgabe:	Druckdatum:
2.3	25.11.2020	22.07.2020 Datum der ersten Ausgabe: 18.02.2014	25.11.2020

mes gesetzlich zulässig ist. Bei Fragen wenden Sie sich bitte an Ihren zuständigen Vertriebskontakt oder den autorisierten Handelspartner.

Klübergrease WT

Version	Überarbeitet am:	Datum der letzten Ausgabe: 22.07.2020	Druckdatum:
2.3	25.11.2020	Datum der ersten Ausgabe: 18.02.2014	25.11.2020

ABSCHNITT 1: Bezeichnung des Stoffs beziehungsweise des Gemischs und des Unternehmens

1.1 Produktidentifikator

Produktname : Klübergrease WT

Artikel-Nr. : 020385

1.2 Relevante identifizierte Verwendungen des Stoffs oder Gemischs und Verwendungen, von denen abgeraten wird

Verwendung des Stoffs/des Gemisches : Schmierfett

Empfohlene Einschränkungen der Anwendung : Nur für gewerbliche Anwender.

1.3 Einzelheiten zum Lieferanten, der das Sicherheitsdatenblatt bereitstellt

Firma : Klüber Lubrication München
Geisenhausenerstr. 7
81379 München
Deutschland
Tel: +49 (0) 89 7876 0
Fax: +49 (0) 89 7876 333
info@klueber.com

E-Mailadresse der für SDB verantwortlichen Person : mcm@klueber.com
Material Compliance Management

Nationaler Kontakt : Klüber Lubrication Deutschland
Geisenhausenerstraße 7
81379 München
Deutschland
Tel.: +49 89 7876 0
Fax: +49 89 7876 565
customer.service.de@klueber.com
www.klueber.com

1.4 Notrufnummer

Notrufnummer : +49 89 7876 700 (24 hrs)

Klübergrease WT

Version	Überarbeitet am:	Datum der letzten Ausgabe: 22.07.2020	Druckdatum:
2.3	25.11.2020	Datum der ersten Ausgabe: 18.02.2014	25.11.2020

ABSCHNITT 2: Mögliche Gefahren

2.1 Einstufung des Stoffs oder Gemischs

Einstufung (VERORDNUNG (EG) Nr. 1272/2008)

Keine gefährliche Substanz oder Mischung.

2.2 Kennzeichnungselemente

Kennzeichnung (VERORDNUNG (EG) Nr. 1272/2008)

Keine gefährliche Substanz oder Mischung.

Zusätzliche Kennzeichnung

EUH210 Sicherheitsdatenblatt auf Anfrage erhältlich.

2.3 Sonstige Gefahren

Dieser Stoff/diese Mischung enthält keine Komponenten in Konzentrationen von 0,1 % oder höher, die entweder als persistent, bioakkumulierbar und toxisch (PBT) oder sehr persistent und sehr bioakkumulierbar (vPvB) eingestuft sind.

ABSCHNITT 3: Zusammensetzung/Angaben zu Bestandteilen

3.2 Gemische

Chemische Charakterisierung : Synthetisches Kohlenwasserstoff-Öl
Mineralöl.
Lithium-Spezialseife

Inhaltsstoffe

Chemische Bezeichnung	CAS-Nr. EG-Nr. INDEX-Nr. Registrierungsnummer	Einstufung	Konzentrationsgrenzwerte M-Faktor Anmerkungen	Konzentration (% w/w)
Dilithiumazelat	38900-29-7 254-184-4 01-2120119814-57-XXXX 01-2120119814-57-XXXX 01-2120119814-57-XXXX 01-2120119814-57-XXXX	Acute Tox.4; H302		>= 1 - < 10
Molybdän, Bis(dibutylcarbamodithioato)di-	68412-26-0 270-180-5	Aquatic Chronic4; H413		>= 1 - < 2,5

Klübergrease WT

Version 2.3 Überarbeitet am: 25.11.2020 Datum der letzten Ausgabe: 22.07.2020 Druckdatum: 25.11.2020
Datum der ersten Ausgabe: 18.02.2014

oxodioxodi-, sulfuriert	01-2120764792-44-XXXX			
Substanzen mit einem Arbeitsplatzexpositionsgrenzwert :				
Rückstandsöle (Erdöl), mit Wasserstoff behandelte	64742-57-0 265-160-8 649-470-00-4 01-2119489287-22-XXXX	Nicht klassifiziert	Anmerkung L	>= 30 - < 50

Die Erklärung der Abkürzungen finden Sie unter Abschnitt 16.

ABSCHNITT 4: Erste-Hilfe-Maßnahmen

4.1 Beschreibung der Erste-Hilfe-Maßnahmen

- Nach Einatmen : Opfer an die frische Luft bringen. Bei Anhalten der Anzeichen/Symptome, ärztliche Betreuung hinzuziehen. Betroffenen warm und ruhig lagern. Bei unregelmäßiger Atmung oder Atemstillstand künstliche Beatmung einleiten.
- Nach Hautkontakt : Verunreinigte Kleidung ausziehen. Bei Auftreten einer Reizung, ärztliche Betreuung aufsuchen. Mit Wasser und Seife abwaschen.
- Nach Augenkontakt : Sofort mindestens 10 Minuten mit viel Wasser abspülen, auch unter den Augenlidern. Bei anhaltender Augenreizung einen Facharzt aufsuchen.
- Nach Verschlucken : Betroffenen an die frische Luft bringen. Erbrechen nicht ohne ärztliche Anweisung herbeiführen.

4.2 Wichtigste akute und verzögert auftretende Symptome und Wirkungen

- Symptome : Keine Information verfügbar.
- Risiken : Keine bekannt.

4.3 Hinweise auf ärztliche Soforthilfe oder Spezialbehandlung

- Behandlung : Keine Information verfügbar.

ABSCHNITT 5: Maßnahmen zur Brandbekämpfung

5.1 Löschmittel

- Geeignete Löschmittel : Wassersprühnebel, alkoholbeständigen Schaum, Trockenlöschmittel oder Kohlendioxid verwenden.

Klübergrease WT

Version	Überarbeitet am:	Datum der letzten Ausgabe:	Druckdatum:
2.3	25.11.2020	22.07.2020	25.11.2020
		Datum der ersten Ausgabe:	
		18.02.2014	

Ungeeignete Löschmittel : Wasservollstrahl

5.2 Besondere vom Stoff oder Gemisch ausgehende Gefahren

Gefährliche Verbrennungsprodukte : Kohlenstoffoxide
Schwefeloxide
Metalloxide

5.3 Hinweise für die Brandbekämpfung

Besondere Schutzausrüstung für die Brandbekämpfung : Im Brandfall umgebungsluftunabhängiges Atemschutzgerät tragen. Persönliche Schutzausrüstung verwenden. Das Einatmen von Zersetzungsprodukten kann Gesundheitsschäden verursachen.

Weitere Information : Übliche Maßnahmen bei Bränden mit Chemikalien.

ABSCHNITT 6: Maßnahmen bei unbeabsichtigter Freisetzung

6.1 Personenbezogene Vorsichtsmaßnahmen, Schutzausrüstungen und in Notfällen anzuwendende Verfahren

Personenbezogene Vorsichtsmaßnahmen : Personen in Sicherheit bringen.
Bei Überschreitung der arbeitsplatzbezogenen Grenzwerte und/oder bei Freisetzung (Staub) ist der angegebene Atemschutz zu verwenden.
Dampf/ Aerosol nicht einatmen.
Siehe Schutzmaßnahmen unter Punkt 7 und 8.

6.2 Umweltschutzmaßnahmen

Umweltschutzmaßnahmen : Das Eindringen des Materials in die Kanalisation oder in Wasserläufe möglichst verhindern.
Wenn größere Mengen verschütteten Materials nicht eingedämmt werden können, sollen die lokalen Behörden benachrichtigt werden.

6.3 Methoden und Material für Rückhaltung und Reinigung

Reinigungsverfahren : Schnell aufkehren oder aufsaugen.
Zur Entsorgung in geeignete und verschlossene Behälter geben.

6.4 Verweis auf andere Abschnitte

Persönliche Schutzausrüstung siehe unter Abschnitt 8.

ABSCHNITT 7: Handhabung und Lagerung

7.1 Schutzmaßnahmen zur sicheren Handhabung

Klübergrease WT

Version 2.3	Überarbeitet am: 25.11.2020	Datum der letzten Ausgabe: 22.07.2020 Datum der ersten Ausgabe: 18.02.2014	Druckdatum: 25.11.2020
----------------	--------------------------------	---	---------------------------

Hinweise zum sicheren Umgang : Persönliche Schutzausrüstung siehe unter Abschnitt 8.
Im Anwendungsbereich nicht essen, trinken oder rauchen.
Hände und Gesicht vor Pausen und sofort nach Handhabung des Produktes waschen.

Hygienemaßnahmen : Nach Gebrauch Gesicht, Hände und alle exponierten Hautstellen gründlich waschen.

7.2 Bedingungen zur sicheren Lagerung unter Berücksichtigung von Unverträglichkeiten

Anforderungen an Lager- räume und Behälter : Im Originalbehälter lagern. Behälter verschlossen halten, wenn dieser nicht in Gebrauch ist. Kühl und trocken, an einem gut belüfteten Ort aufbewahren. Geöffnete Behälter sorgfältig verschließen und aufrecht lagern um jegliches Auslaufen zu verhindern. In Übereinstimmung mit den besonderen nationalen gesetzlichen Vorschriften lagern. In korrekt beschrifteten Behältern aufbewahren.

Lagerklasse (TRGS 510) : 11, Brennbare Feststoffe

7.3 Spezifische Endanwendungen

Bestimmte Verwendung(en) : Spezifische Anweisungen sind nicht erforderlich.

ABSCHNITT 8: Begrenzung und Überwachung der Exposition/Persönliche Schutzausrüstungen

8.1 Zu überwachende Parameter

Arbeitsplatzgrenzwerte

Inhaltsstoffe	CAS-Nr.	Werttyp (Art der Exposition)	Zu überwachende Parameter	Grundlage
Rückstandsöle (Erdöl), mit Wasserstoff behandelte	64742-57-0	AGW (Dampf und Aerosole)	5 mg/m ³	DE TRGS 900 (2018-06-07)
Spitzenbegrenzung: Überschreitungsfaktor (Kategorie)	4;(II)			
Weitere Information	Ein Risiko der Fruchtschädigung braucht bei Einhaltung des Arbeitsplatzgrenzwertes und des biologischen Grenzwertes (BGW) nicht befürchtet zu werden			

Abgeleitete Expositionshöhe ohne Beeinträchtigung (DNEL) gemäß Verordnung (EG) Nr. 1907/2006:

Stoffname	Anwendungsbereich	Expositionswege	Mögliche Gesundheitsschäden	Wert
Rückstandsöle (Erdöl), mit Wasserstoff behandelte	Arbeitnehmer	Einatmung	Langzeit - systemische Effekte	2,7 mg/m ³

Klübergrease WT

Version 2.3 Überarbeitet am: 25.11.2020 Datum der letzten Ausgabe: 22.07.2020 Druckdatum: 25.11.2020
Datum der ersten Ausgabe: 18.02.2014

	Arbeitnehmer	Einatmung	Akut - systemische Effekte	5,6 mg/m3
	Arbeitnehmer	Hautkontakt	Langzeit - systemische Effekte	1 mg/kg
Dilithiumazelat	Arbeitnehmer	Haut	Langzeit - systemische Effekte	13,5 mg/kg Körpergewicht/Tag
	Arbeitnehmer	Haut	Langzeit - lokale Effekte	0,172 mg/cm2
Molybdän, Bis(dibutylcarbamo-dithioato)di-μ-oxodioxodi-, sulfuriert	Arbeitnehmer	Hautkontakt	Langzeit - systemische Effekte	14 mg/kg
	Arbeitnehmer	Einatmung	Langzeit - systemische Effekte	49,3 mg/m3

Abgeschätzte Nicht-Effekt-Konzentration (PNEC) gemäß Verordnung (EG) Nr. 1907/2006:

Stoffname	Umweltkompartiment	Wert
Dilithiumazelat	Süßwasser	0,023 mg/l
	Meerwasser	0,002 mg/l
Molybdän, Bis(dibutylcarbamo-dithioato)di-μ-oxodioxodi-, sulfuriert	Süßwasser	0,1 mg/l
	Meerwasser	0,01 mg/l

8.2 Begrenzung und Überwachung der Exposition

Technische Schutzmaßnahmen

kein(e,er)

Persönliche Schutzausrüstung

Augenschutz : Schutzbrille mit Seitenschutz

Handschutz

Material : Nitrilkautschuk
Durchbruchzeit : > 10 min
Schutzindex : Klasse 1

Anmerkungen : Bei längerem oder wiederholtem Kontakt Handschuhe benutzen. Die Durchdringungszeit ist unter anderem abhängig von Material, Dichte und Ausführung des Handschuhs und muss daher im Einzelfall ermittelt werden.
Die ausgewählten Schutzhandschuhe müssen die Spezifikationen der EG-Richtlinie 2016/425 und die davon abgeleitete Norm EN 374 erfüllen.

Atemschutz : Nicht erforderlich; außer bei Aerosolbildung.

Filtertyp : Filtertyp P

Schutzmaßnahmen : Die Art der Schutzausrüstung muss je nach Konzentration und Menge des gefährlichen Stoffes am Arbeitsplatz ausge-

Klübergrease WT

Version	Überarbeitet am:	Datum der letzten Ausgabe: 22.07.2020	Druckdatum:
2.3	25.11.2020	Datum der ersten Ausgabe: 18.02.2014	25.11.2020

wählt werden.
Körperschutz gemäß dessen Typ, gemäß Konzentration und Menge der gefährlichen Stoffe und gemäß jeweiligem Arbeitsplatz auswählen.

ABSCHNITT 9: Physikalische und chemische Eigenschaften

9.1 Angaben zu den grundlegenden physikalischen und chemischen Eigenschaften

Aussehen	:	Paste
Farbe	:	gelb
Geruch	:	charakteristisch
Geruchsschwelle	:	Keine Daten verfügbar
pH-Wert	:	Nicht anwendbar
Schmelzpunkt/Schmelzbereich	:	Keine Daten verfügbar
Siedepunkt/Siedebereich	:	Keine Daten verfügbar
Flammpunkt	:	Nicht anwendbar
Verdampfungsgeschwindigkeit	:	Keine Daten verfügbar
Entzündbarkeit (fest, gasförmig)	:	Brennbare Feststoffe
Obere Explosionsgrenze / Obere Entzündbarkeitsgrenze	:	Keine Daten verfügbar
Untere Explosionsgrenze / Untere Entzündbarkeitsgrenze	:	Keine Daten verfügbar
Dampfdruck	:	< 0,001 hPa (20 °C)
Relative Dampfdichte	:	Keine Daten verfügbar
Relative Dichte	:	0,88 (20 °C) Referenzsubstanz: Wasser Der Wert ist berechnet.
Dichte	:	0,88 g/cm ³ (20 °C)

Klübergrease WT

Version	Überarbeitet am:	Datum der letzten Ausgabe:	Druckdatum:
2.3	25.11.2020	22.07.2020	25.11.2020
		Datum der ersten Ausgabe:	
		18.02.2014	

Schüttdichte : Keine Daten verfügbar

Löslichkeit(en)
Wasserlöslichkeit : unlöslich

Löslichkeit in anderen Lö-
sungsmitteln : Keine Daten verfügbar

Verteilungskoeffizient: n-
Octanol/Wasser : Keine Daten verfügbar

Selbstentzündungstemperatur : Keine Daten verfügbar

Zersetzungstemperatur : Keine Daten verfügbar

Viskosität
Viskosität, dynamisch : Keine Daten verfügbar

Viskosität, kinematisch : Nicht anwendbar

Explosive Eigenschaften : Nicht explosiv

Oxidierende Eigenschaften : Keine Daten verfügbar

9.2 Sonstige Angaben

Sublimationspunkt : Keine Daten verfügbar

Selbstentzündung : Keine Daten verfügbar

ABSCHNITT 10: Stabilität und Reaktivität

10.1 Reaktivität

Keine besonders zu erwähnenden Gefahren.

10.2 Chemische Stabilität

Stabil unter normalen Bedingungen.

10.3 Möglichkeit gefährlicher Reaktionen

Gefährliche Reaktionen : Keine gefährlichen Reaktionen bekannt bei bestimmungsgemäßem Umgang.

10.4 Zu vermeidende Bedingungen

Zu vermeidende Bedingungen : Keine besonders zu erwähnenden Bedingungen.

10.5 Unverträgliche Materialien

Zu vermeidende Stoffe : Keine besonders zu erwähnenden Stoffe.

Klübergrease WT

Version	Überarbeitet am:	Datum der letzten Ausgabe:	Druckdatum:
2.3	25.11.2020	22.07.2020 Datum der ersten Ausgabe: 18.02.2014	25.11.2020

10.6 Gefährliche Zersetzungsprodukte

Keine Zersetzung bei bestimmungsgemäßer Lagerung und Anwendung.

ABSCHNITT 11: Toxikologische Angaben

11.1 Angaben zu toxikologischen Wirkungen

Akute Toxizität

Produkt:

Akute orale Toxizität : Schätzwert Akuter Toxizität: > 2.000 mg/kg
Methode: Rechenmethode

Akute inhalative Toxizität : Anmerkungen: Keine Informationen verfügbar.

Akute dermale Toxizität : Anmerkungen: Keine Informationen verfügbar.

Inhaltsstoffe:

Dilithiumazelat:

Akute orale Toxizität : LD50 (Ratte): > 300 mg/kg
Methode: OECD Prüfrichtlinie 420
GLP: ja

Akute dermale Toxizität : LD50 (Kaninchen): > 2.000 mg/kg
Bewertung: Der Stoff oder das Gemisch besitzt keine akute dermale Toxizität

Molybdän, Bis(dibutylcarbomodithioato)di- μ -oxodioxidi-, sulfuriert:

Akute orale Toxizität : LD50 (Ratte): > 2.000 mg/kg
Methode: OECD Prüfrichtlinie 420
GLP: ja
Bewertung: Der Stoff oder das Gemisch besitzt keine akute orale Toxizität

Akute inhalative Toxizität : LC50 (Ratte): > 34,4 mg/l
Expositionszeit: 4 h
Testatmosphäre: Staub/Nebel

Akute dermale Toxizität : LD50 (Kaninchen): > 10.000 mg/kg

Rückstandsöle (Erdöl), mit Wasserstoff behandelte:

Akute orale Toxizität : LD50 (Ratte): > 5.000 mg/kg
Methode: OECD Prüfrichtlinie 401

Akute dermale Toxizität : LD50 (Ratte): > 5.000 mg/kg
Methode: OECD Prüfrichtlinie 402

Klübergrease WT

Version 2.3 Überarbeitet am: 25.11.2020 Datum der letzten Ausgabe: 22.07.2020 Druckdatum: 25.11.2020
Datum der ersten Ausgabe: 18.02.2014

Ätz-/Reizwirkung auf die Haut

Produkt:

Anmerkungen : Keine Informationen verfügbar.

Inhaltsstoffe:

Dilithiumazelat:

Bewertung : Keine Hautreizung
Ergebnis : Keine Hautreizung

Molybdän, Bis(dibutylcarbomodithioato)di- μ -oxodioxodi-, sulfuriert:

Bewertung : Keine Hautreizung
Methode : OECD Prüfrichtlinie 439
Ergebnis : Keine Hautreizung
GLP : ja

Rückstandsöle (Erdöl), mit Wasserstoff behandelte:

Spezies : Kaninchen
Bewertung : Keine Hautreizung
Methode : OECD Prüfrichtlinie 404
Ergebnis : Keine Hautreizung

Schwere Augenschädigung/-reizung

Produkt:

Anmerkungen : Keine Informationen verfügbar.

Inhaltsstoffe:

Dilithiumazelat:

Spezies : Kaninchen
Bewertung : Keine Augenreizung
Ergebnis : Keine Augenreizung

Molybdän, Bis(dibutylcarbomodithioato)di- μ -oxodioxodi-, sulfuriert:

Spezies : Kaninchen
Bewertung : Keine Augenreizung
Methode : OECD Prüfrichtlinie 405
Ergebnis : Keine Augenreizung
GLP : ja

Rückstandsöle (Erdöl), mit Wasserstoff behandelte:

Spezies : Kaninchen
Bewertung : Keine Augenreizung
Methode : OECD Prüfrichtlinie 405
Ergebnis : Keine Augenreizung

Klübergrease WT

Version 2.3 Überarbeitet am: 25.11.2020 Datum der letzten Ausgabe: 22.07.2020 Druckdatum: 25.11.2020
Datum der ersten Ausgabe: 18.02.2014

Sensibilisierung der Atemwege/Haut

Produkt:

Anmerkungen : Keine Informationen verfügbar.

Inhaltsstoffe:

Dilithiumazelat:

Bewertung : Verursacht keine Hautsensibilisierung.
Ergebnis : Verursacht keine Hautsensibilisierung.

Molybdän, Bis(dibutylcarbomodithioato)di- μ -oxodioxidi-, sulfuriert:

Spezies : Maus
Bewertung : Verursacht keine Sensibilisierung bei Labortieren.
Methode : OECD Prüfrichtlinie 429
Ergebnis : Verursacht keine Sensibilisierung bei Labortieren.
GLP : ja

Rückstandsöle (Erdöl), mit Wasserstoff behandelte:

Spezies : Meerschweinchen
Bewertung : Verursacht keine Hautsensibilisierung.
Methode : OECD Prüfrichtlinie 406
Ergebnis : Verursacht keine Hautsensibilisierung.

Bewertung : Verursacht keine Atemwegssensibilisierung.
Ergebnis : Verursacht keine Atemwegssensibilisierung.

Keimzell-Mutagenität

Produkt:

Gentoxizität in vitro : Anmerkungen: Keine Daten verfügbar

Gentoxizität in vivo : Anmerkungen: Keine Daten verfügbar

Inhaltsstoffe:

Molybdän, Bis(dibutylcarbomodithioato)di- μ -oxodioxidi-, sulfuriert:

Keimzell-Mutagenität- Bewertung : Tests mit Bakterien- oder Säugetierzellkulturen ergaben keinen Hinweis auf mutagene Wirkung.

Karzinogenität

Produkt:

Anmerkungen : Keine Daten verfügbar

Inhaltsstoffe:

Rückstandsöle (Erdöl), mit Wasserstoff behandelte:

Klübergrease WT

Version	Überarbeitet am:	Datum der letzten Ausgabe:	Druckdatum:
2.3	25.11.2020	22.07.2020	25.11.2020
		Datum der ersten Ausgabe:	
		18.02.2014	

Karzinogenität - Bewertung : Nicht als krebserzeugendes Produkt für den Menschen einstuftbar.

Reproduktionstoxizität

Produkt:

Wirkung auf die Fruchtbarkeit : Anmerkungen: Keine Daten verfügbar

Effekte auf die Fötusentwicklung : Anmerkungen: Keine Daten verfügbar

Inhaltsstoffe:

Molybdän, Bis(dibutylcarbomodithioato)di- μ -oxodioxidi-, sulfuriert:

Reproduktionstoxizität - Bewertung : Keine Reproduktionstoxizität

Spezifische Zielorgan-Toxizität bei einmaliger Exposition

Inhaltsstoffe:

Dilithiumazelat:

Bewertung : Der Stoff oder das Gemisch ist nicht als zielorgantoxisch, einmalige Exposition, eingestuft.

Spezifische Zielorgan-Toxizität bei wiederholter Exposition

Inhaltsstoffe:

Dilithiumazelat:

Bewertung : Der Stoff oder das Gemisch ist nicht als zielorgantoxisch, wiederholte Exposition, eingestuft.

Toxizität bei wiederholter Verabreichung

Produkt:

Anmerkungen : Keine Informationen verfügbar.

Aspirationstoxizität

Produkt:

Keine Informationen verfügbar.

Inhaltsstoffe:

Dilithiumazelat:

Keine Einstufung in Bezug auf Aspirationstoxizität

Klübergrease WT

Version	Überarbeitet am:	Datum der letzten Ausgabe: 22.07.2020	Druckdatum:
2.3	25.11.2020	Datum der ersten Ausgabe: 18.02.2014	25.11.2020

Molybdän, Bis(dibutylcarbomodithioato)di- μ -oxodioxodi-, sulfuriert:

Keine Einstufung in Bezug auf Aspirationstoxizität

Rückstandsöle (Erdöl), mit Wasserstoff behandelte:

Keine Einstufung in Bezug auf Aspirationstoxizität

Weitere Information

Produkt:

Anmerkungen : Die gegebenen Informationen beruhen auf Daten, die von den Bestandteilen und der Toxizität ähnlicher Produkte stammen.

ABSCHNITT 12: Umweltbezogene Angaben

12.1 Toxizität

Produkt:

Toxizität gegenüber Fischen : Anmerkungen: Keine Daten verfügbar

Toxizität gegenüber Daphnien und anderen wirbellosen Wassertieren : Anmerkungen: Keine Daten verfügbar

Toxizität gegenüber Algen/Wasserpflanzen : Anmerkungen: Keine Daten verfügbar

Toxizität bei Mikroorganismen : Anmerkungen: Keine Daten verfügbar

Inhaltsstoffe:

Dilithiummazelat:

Toxizität gegenüber Fischen : LC50 (Oncorhynchus mykiss (Regenbogenforelle)): > 100 mg/l
Expositionszeit: 96 h

Toxizität gegenüber Daphnien und anderen wirbellosen Wassertieren : EC50 (Daphnia magna (Großer Wasserfloh)): > 100 mg/l
Expositionszeit: 48 h

Molybdän, Bis(dibutylcarbomodithioato)di- μ -oxodioxodi-, sulfuriert:

Toxizität gegenüber Daphnien und anderen wirbellosen Wassertieren : EC50 (Daphnia magna (Großer Wasserfloh)): > 100 mg/l
Expositionszeit: 48 h
Art des Testes: semistatischer Test

Toxizität gegenüber Algen/Wasserpflanzen : EC50 (Pseudokirchneriella subcapitata (Selenastrum capricornutum)): > 100 mg/l

Klübergrease WT

Version 2.3	Überarbeitet am: 25.11.2020	Datum der letzten Ausgabe: 22.07.2020 Datum der ersten Ausgabe: 18.02.2014	Druckdatum: 25.11.2020
----------------	--------------------------------	---	---------------------------

Expositionszeit: 72 h
Art des Testes: statischer Test

Beurteilung Ökotoxizität

Chronische aquatische Toxizität : Kann für Wasserorganismen schädlich sein, mit langfristiger Wirkung.

Rückstandsöle (Erdöl), mit Wasserstoff behandelte:

Toxizität gegenüber Fischen : LC50 (Pimephales promelas (fettköpfige Elritze)): > 100 mg/l
Expositionszeit: 96 h
Art des Testes: statischer Test

Toxizität gegenüber Daphnien und anderen wirbellosen Wassertieren : EC50 (Daphnia magna (Großer Wasserfloh)): > 10.000 mg/l
Expositionszeit: 48 h
Art des Testes: Immobilisierung

12.2 Persistenz und Abbaubarkeit

Produkt:

Biologische Abbaubarkeit : Anmerkungen: Keine Daten verfügbar

Physikalisch-chemische Beseitigung : Anmerkungen: Keine Daten verfügbar

Inhaltsstoffe:

Molybdän, Bis(dibutylcarbomodithioato)di- μ -oxodioxodi-, sulfuriert:

Biologische Abbaubarkeit : Ergebnis: Nicht leicht biologisch abbaubar.
Biologischer Abbau: 0 %
Expositionszeit: 28 d
Methode: OECD- Prüfrichtlinie 301
GLP: ja

Rückstandsöle (Erdöl), mit Wasserstoff behandelte:

Biologische Abbaubarkeit : Ergebnis: Nicht leicht biologisch abbaubar

12.3 Bioakkumulationspotenzial

Produkt:

Bioakkumulation : Anmerkungen: Diese Mischung enthält keine Substanzen, die persistent, bioakkumulierbar und toxisch sind (PBT).
Diese Mischung enthält keine Substanzen, die sehr persistent und sehr bioakkumulierbar sind (vPvB).

Inhaltsstoffe:

Dilithiumazelat:

Bioakkumulation : Biokonzentrationsfaktor (BCF): 3,0

Klübergrease WT

Version	Überarbeitet am:	Datum der letzten Ausgabe:	Druckdatum:
2.3	25.11.2020	22.07.2020	25.11.2020
		Datum der ersten Ausgabe:	
		18.02.2014	

Verteilungskoeffizient: n-
Octanol/Wasser : log Pow: -3,56

Molybdän, Bis(dibutylcarbomodithioato)di- μ -oxodioxidi-, sulfuriert:

Verteilungskoeffizient: n-
Octanol/Wasser : log Pow: 6,24 - 7,28

12.4 Mobilität im Boden

Produkt:

Mobilität : Anmerkungen: Keine Daten verfügbar

Verteilung zwischen den
Umweltkompartimenten : Anmerkungen: Keine Daten verfügbar

12.5 Ergebnisse der PBT- und vPvB-Beurteilung

Produkt:

Bewertung : Dieser Stoff/diese Mischung enthält keine Komponenten in Konzentrationen von 0,1 % oder höher, die entweder als persistent, bioakkumulierbar und toxisch (PBT) oder sehr persistent und sehr bioakkumulierbar (vPvB) eingestuft sind..

12.6 Andere schädliche Wirkungen

Produkt:

Sonstige ökologische Hin-
weise : Angaben zur Ökologie liegen nicht vor.

ABSCHNITT 13: Hinweise zur Entsorgung

13.1 Verfahren der Abfallbehandlung

Produkt : Das Eindringen des Produkts in die Kanalisation, in Wasserläufe oder in den Erdboden soll verhindert werden.

Die Abfallschlüsselnummer soll vom Verbraucher, aufgrund des Verwendungszwecks des Produkts, festgelegt werden.

Verunreinigte Verpackungen : Nicht ordnungsgemäß entleerte Gebinde sind wie das ungebrauchte Produkt zu entsorgen.
Abfall oder verbrauchte Behälter gemäss örtlichen Vorschriften entsorgen.

Die folgenden Abfallschlüsselnummern sind nur als Empfehlung gedacht:

Abfallschlüssel-Nr. : gebrauchtes Produkt, nicht gebrauchtes Produkt

Klübergrease WT

Version	Überarbeitet am:	Datum der letzten Ausgabe: 22.07.2020	Druckdatum:
2.3	25.11.2020	Datum der ersten Ausgabe: 18.02.2014	25.11.2020

12 01 12*, gebrauchte Wachse und Fette

ungereinigte Verpackung
15 01 10, Verpackungen, die Rückstände gefährlicher Stoffe
enthalten oder durch gefährliche Stoffe verunreinigt sind

ABSCHNITT 14: Angaben zum Transport

14.1 UN-Nummer

ADN	:	Nicht als Gefahrgut eingestuft
ADR	:	Nicht als Gefahrgut eingestuft
RID	:	Nicht als Gefahrgut eingestuft
IMDG	:	Nicht als Gefahrgut eingestuft
IATA	:	Nicht als Gefahrgut eingestuft

14.2 Ordnungsgemäße UN-Versandbezeichnung

ADN	:	Nicht als Gefahrgut eingestuft
ADR	:	Nicht als Gefahrgut eingestuft
RID	:	Nicht als Gefahrgut eingestuft
IMDG	:	Nicht als Gefahrgut eingestuft
IATA	:	Nicht als Gefahrgut eingestuft

14.3 Transportgefahrenklassen

ADN	:	Nicht als Gefahrgut eingestuft
ADR	:	Nicht als Gefahrgut eingestuft
RID	:	Nicht als Gefahrgut eingestuft
IMDG	:	Nicht als Gefahrgut eingestuft
IATA	:	Nicht als Gefahrgut eingestuft

14.4 Verpackungsgruppe

ADN	:	Nicht als Gefahrgut eingestuft
ADR	:	Nicht als Gefahrgut eingestuft
RID	:	Nicht als Gefahrgut eingestuft
IMDG	:	Nicht als Gefahrgut eingestuft
IATA (Fracht)	:	Nicht als Gefahrgut eingestuft
IATA (Passagier)	:	Nicht als Gefahrgut eingestuft

14.5 Umweltgefahren

ADN	:	Nicht als Gefahrgut eingestuft
-----	---	--------------------------------

Klübergrease WT

Version	Überarbeitet am:	Datum der letzten Ausgabe: 22.07.2020	Druckdatum:
2.3	25.11.2020	Datum der ersten Ausgabe: 18.02.2014	25.11.2020

ADR : Nicht als Gefahrgut eingestuft
RID : Nicht als Gefahrgut eingestuft
IMDG : Nicht als Gefahrgut eingestuft
IATA (Passagier) : Nicht als Gefahrgut eingestuft
IATA (Fracht) : Nicht als Gefahrgut eingestuft

14.6 Besondere Vorsichtsmaßnahmen für den Verwender

Nicht anwendbar

14.7 Massengutbeförderung gemäß Anhang II des MARPOL-Übereinkommens und gemäß IBC-Code

Anmerkungen : Auf Produkt im Lieferzustand nicht zutreffend.

ABSCHNITT 15: Rechtsvorschriften

15.1 Vorschriften zu Sicherheit, Gesundheits- und Umweltschutz/spezifische Rechtsvorschriften für den Stoff oder das Gemisch

REACH - Liste der für eine Zulassung in Frage kommenden besonders besorgniserregenden Stoffe (Artikel 59). : Dieses Produkt enthält keine besonders besorgniserregenden Stoffe (REACH-Verordnung (EG) Nr. 1907/2006, Artikel 57).

REACH - Verzeichnis der zulassungspflichtigen Stoffe (Anhang XIV) : Nicht anwendbar

Verordnung (EG) Nr. 1005/2009 über Stoffe, die zum Abbau der Ozonschicht führen : Nicht anwendbar

Verordnung (EU) 2019/1021 über persistente organische Schadstoffe (Neufassung) : Nicht anwendbar

Verordnung (EG) Nr. 649/2012 des Europäischen Parlaments und des Rates über die Aus- und Einfuhr gefährlicher Chemikalien : Nicht anwendbar

REACH - Beschränkungen der Herstellung, des Inverkehrbringens und der Verwendung bestimmter gefährlicher Stoffe, Zubereitungen und Erzeugnisse (Anhang XVII) : Nicht anwendbar

Seveso III: Richtlinie 2012/18/EU des Europäischen Parlaments und des Rates zur Beherrschung der Gefahren schwerer Unfälle mit gefährlichen Stoffen.
Nicht anwendbar

Wassergefährdungsklasse : WGK 1 schwach wassergefährdend
Einstufung nach AwSV, Anlage 1 (5.2)

TA Luft : Gesamtstaub:
Sonstige: 13,38 %

Klübergrease WT

Version	Überarbeitet am:	Datum der letzten Ausgabe: 22.07.2020	Druckdatum:
2.3	25.11.2020	Datum der ersten Ausgabe: 18.02.2014	25.11.2020

Staubförmige anorganische Stoffe:
Nicht anwendbar
Dampf- oder gasförmige anorganische Stoffe:
Nicht anwendbar
Organische Stoffe:
Anteil Klasse 1: < 0,01 %
Sonstige: 86,62 %

Krebserzeugende Stoffe:
Nicht anwendbar
Erbgutverändernd:
Nicht anwendbar
Reproduktionstoxisch:
Nicht anwendbar

Flüchtige organische Verbindungen : Richtlinie 2010/75/EU des Europäischen Parlaments und des Rates vom 24. November 2010 über Industrieemissionen (integrierte Vermeidung und Verminderung der Umweltverschmutzung)
Nicht anwendbar

15.2 Stoffsicherheitsbeurteilung

Keine Informationen verfügbar.

ABSCHNITT 16: Sonstige Angaben

Volltext der H-Sätze

H302 : Gesundheitsschädlich bei Verschlucken.
H413 : Kann für Wasserorganismen schädlich sein, mit langfristiger Wirkung.

Volltext anderer Abkürzungen

Anmerkung L : Die Einstufung als karzinogen ist nicht zwingend, wenn nachgewiesen werden kann, dass der Stoff weniger als 3 % DMSO-Extrakt, gemessen nach dem Verfahren IP 346 ("Bestimmung der polyzyklischen Aromate in nicht verwendeten Schmierölen und asphaltenfreien Erdölfraktionen - Dimethylsulfoxid-Extraktion-Brechungsindex- Methode", Institute of Petroleum, London), enthält. Diese Anmerkung gilt nur für bestimmte komplexe Ölderivate in Teil 3.

DE TRGS 900 : TRGS 900 - Arbeitsplatzgrenzwerte
DE TRGS 900 / AGW : Arbeitsplatzgrenzwert

ADN - Europäisches Übereinkommens über die internationale Beförderung gefährlicher Güter auf Binnenwasserstrassen; ADR - Europäisches Übereinkommens über die internationale Beförderung gefährlicher Güter auf der Straße; AICS - Australisches Verzeichnis chemischer Substanzen; ASTM - Amerikanische Gesellschaft für Werkstoffprüfung; bw - Körpergewicht; CLP - Ver-

Klübergrease WT

Version	Überarbeitet am:	Datum der letzten Ausgabe: 22.07.2020	Druckdatum:
2.3	25.11.2020	Datum der ersten Ausgabe: 18.02.2014	25.11.2020

ordnung über die Einstufung, Kennzeichnung und Verpackung von Stoffen, Verordnung (EG) Nr 1272/2008; CMR - Karzinogener, mutagener oder reproduktiver Giftstoff; DIN - Norm des Deutschen Instituts für Normung; DSL - Liste heimischer Substanzen (Kanada); ECHA - Europäische Chemikalienbehörde; EC-Number - Nummer der Europäischen Gemeinschaft; ECx - Konzentration verbunden mit x % Reaktion; ELx - Beladungsrate verbunden mit x % Reaktion; EmS - Notfallplan; ENCS - Vorhandene und neue chemische Substanzen (Japan); ErCx - Konzentration verbunden mit x % Wachstumsgeschwindigkeit; GHS - Global harmonisiertes System; GLP - Gute Laborpraxis; IARC - Internationale Krebsforschungsagentur; IATA - Internationale Luftverkehrs-Vereinigung; IBC - Internationaler Code für den Bau und die Ausrüstung von Schiffen zur Beförderung gefährlicher Chemikalien als Massengut; IC50 - Halbmaximale Hemmstoffkonzentration; ICAO - Internationale Zivilluftfahrt-Organisation; IECSC - Verzeichnis der in China vorhandenen chemischen Substanzen; IMDG - Code - Internationaler Code für die Beförderung gefährlicher Güter mit Seeschiffen; IMO - Internationale Seeschiffahrtsorganisation; ISHL - Gesetz über Sicherheit und Gesundheitsschutz am Arbeitsplatz (Japan); ISO - Internationale Organisation für Normung; KECI - Verzeichnis der in Korea vorhandenen Chemikalien; LC50 - Lethale Konzentration für 50 % einer Versuchspopulation; LD50 - Lethale Dosis für 50 % einer Versuchspopulation (mittlere lethale Dosis); MARPOL - Internationales Übereinkommen zur Verhütung der Meeresverschmutzung durch Schiffe; n.o.s. - nicht anderweitig genannt; NO(A)EC - Konzentration, bei der keine (schädliche) Wirkung erkennbar ist; NO(A)EL - Dosis, bei der keine (schädliche) Wirkung erkennbar ist; NOELR - Keine erkennbare Effektladung; NZIoC - Neuseeländisches Chemikalienverzeichnis; OECD - Organisation für wirtschaftliche Zusammenarbeit und Entwicklung; OPPTS - Büro für chemische Sicherheit und Verschmutzungsverhütung (OSCPPP); PBT - Persistente, bioakkumulierbare und toxische Substanzen; PICCS - Verzeichnis der auf den Philippinen vorhandenen Chemikalien und chemischen Substanzen; (Q)SAR - (Quantitative) Struktur-Wirkungsbeziehung; REACH - Verordnung (EG) Nr. 1907/2006 des Europäischen Parlaments und des Rats bezüglich der Registrierung, Bewertung, Genehmigung und Restriktion von Chemikalien; RID - Regelung zur internationalen Beförderung gefährlicher Güter im Schienenverkehr; SADT - Selbstbeschleunigende Zersetzungstemperatur; SDS - Sicherheitsdatenblatt; SVHC - besonders besorgniserregender Stoff; TCSI - Verzeichnis der in Taiwan vorhandenen chemischen Substanzen; TRGS - Technischen Regeln für Gefahrstoffe; TSCA - Gesetz zur Kontrolle giftiger Stoffe (Vereinigte Staaten); UN - Vereinte Nationen; vPvB - Sehr persistent und sehr bioakkumulierbar

Weitere Information

Dieses Sicherheitsdatenblatt gilt nur für original verpackte und bezeichnete Ware. Die enthaltenen Informationen dürfen ohne unsere ausdrückliche schriftliche Genehmigung nicht vervielfältigt oder verändert werden. Jegliche Weiterleitung dieses Dokuments ist nur in dem gesetzlich geforderten Ausmaß gestattet. Eine darüberhinausgehende, insbesondere öffentliche, Verbreitung unserer Sicherheitsdatenblätter (z.B. als Download im Internet) ist ohne unsere ausdrückliche schriftliche Genehmigung nicht gestattet. Wir stellen unseren Kunden entsprechend den gesetzlichen Regelungen geänderte Sicherheitsdatenblätter zur Verfügung. Es liegt in der Verantwortung des Kunden, Sicherheitsdatenblätter und eventuelle Änderungen daran gemäß den gesetzlichen Vorgaben an seine eigenen Kunden, Mitarbeiter und sonstige Verwender des Produktes weiterzugeben. Für die Aktualität der Sicherheitsdatenblätter, die Verwender von Dritten erhalten, übernehmen wir keine Gewähr. Alle Informationen und Anweisungen in diesem Sicherheitsdatenblatt wurden nach bestem Wissen erstellt und basieren auf dem Stand der Technik am Tage der Herausgabe. Die gemachten Angaben sollen das Produkt im Hinblick auf die erforderlichen Sicherheitsmaßnahmen beschreiben; sie stellen keine Zusicherung von Eigenschaften oder Garantie der Eignung des Produktes für den Einzelfall dar und begründen kein vertragliches Rechtsverhältnis. Das Vorhandensein eines Sicherheitsdatenblatts für einen bestimmten Rechtsraum bedeutet nicht zwangsläufig, dass die Einfuhr oder die Verwendung innerhalb dieses Rechtsraums

Klübergrease WT

Version	Überarbeitet am:	Datum der letzten Ausgabe: 22.07.2020	Druckdatum:
2.3	25.11.2020	Datum der ersten Ausgabe: 18.02.2014	25.11.2020

mes gesetzlich zulässig ist. Bei Fragen wenden Sie sich bitte an Ihren zuständigen Vertriebskontakt oder den autorisierten Handelspartner.

Sicherheitsdatenblatt

März 2021

Seite 1 von 5

1. Bezeichnung des Stoffes bzw. des Gemischs und Firmenbezeichnung

1.1 Bezeichnung des Stoffes

Materialname: MIDEL 7131.
EU REACH-Nr.: 01-2120104110-86-0000.

1.2 Identifizierte Verwendungen des Stoffes oder der Zubereitung und Verwendungen, von denen abgeraten wird

Verwendung des Produkts: Dielektrische Isolierflüssigkeit
Verwendungen, von denen abgeraten wird: Keine

1.3 Angaben zum Hersteller des Stoffes bzw. des Gemischs

Hersteller/Händler: M&I Materials Ltd., Hibernia Way, Trafford Park, Manchester, M32 0ZD, GB.
Tel.: +44 (0)161 864 5411.
Notrufnummer: +44 (0)161 864 5439.
E-Mail: mideltech@mimaterials.com.

2. Mögliche Gefahren

Dieses Produkt ist nicht als gefährlich eingestuft und dieses Dokument wurde zu Informationszwecken in Übereinstimmung mit der Verordnung 1907 / EC / 2006, Anhang II, in der geänderten Fassung der Verordnung (EU) Nr. 2015/830, und der OSHA-Gefahrenkommunikationsrichtlinien erstellt.

2.1 Einstufung des Stoffes oder des Gemischs

Verordnung (EG) Nr. 1272/2008 (CLP): Nicht eingestuft.

2.2 Kennzeichnungselemente

Verordnung (EG) Nr. 1272/2008 (CLP): Kein Symbol oder Signalwort.

2.3 Sonstige Gefahren

Keine

3. Zusammensetzung/Angaben zu Bestandteilen

3 Stoff

CAS-Nr.: 68424-31-7.

Beschreibung: Fettsäuren, C5-10 (linear und verzweigt-kettig), gemischte Ester mit Pentaerythritol.

Zusammensetzung:

Bestandteil	CAS-Nummer	Inhalt
Fettsäuretetraester	68424-31-7	>99.5%
Leistungssteigernde Additive	Proprietär	<0.5%

Alle Bestandteile sind im TSCA-Bestandsverzeichnis aufgelistet. Die in diesem Produkt verwendeten Additive sind ein Handelsgeheimnis, führen jedoch zu keiner Einstufung des Stoffes als gefährlich.

4. Erste-Hilfe-Maßnahmen

4.1 Beschreibung der Erste-Hilfe-Maßnahmen

Einatmen: Aufgrund des geringen Dampfdrucks des Stoffes nicht zu erwarten.
Haut: Mit Wasser und Seife abwaschen. Bei Reizungen einen Arzt aufsuchen.
Augen: Mit reichlich Wasser ausspülen. Bei Reizungen einen Arzt aufsuchen.
Verschlucken: Kein Erbrechen herbeiführen; einen Arzt aufsuchen.

4.2 Wichtigste akute und verzögert eintretende Symptome und Wirkungen,

Keine Nebenwirkungen zu erwarten.

Sicherheitsdatenblatt

März 2021

Seite 2 von 5

5. Maßnahmen zur Brandbekämpfung

4.3 Hinweise auf ärztliche Soforthilfe oder Spezialbehandlung

Keine besondere Behandlung erforderlich.

5.1 Löschmittel

Kohlendioxid, Trockenpulver, ABF-Schaum oder Wasserdampf. Verwenden Sie keine Wasserstrahlen.

5.2 Besondere Gefährdung durch den Stoff oder das Gemisch selbst, seine Verbrennungsprodukte oder entstehende Gase

Keine

5.3 Empfehlungen zur Brandbekämpfung

Unter Umständen muss ein umgebungsluftunabhängiges Atemschutzgerät getragen werden.

6. Maßnahmen bei unbeabsichtigter Freisetzung

6.1 Personenbezogene Vorsichtsmaßnahmen, Schutzausrüstung und Maßnahmen im Notfall

Verschüttetes Produkt stellt eine Rutschgefahr dar. Kontakt mit Augen und Haut vermeiden.

6.2 Umweltschutzmaßnahmen

Keine Seen, fließende Gewässer, Teiche, Grundwasser oder Böden verunreinigen. Nicht in den Abfluss entleeren. Werden große Mengen des Stoffes verschüttet, das Produkt so weit wie möglich eindämmen und gemäß den örtlichen Vorschriften entsorgen.

6.3 Verfahren und Material zur Eindämmung und Reinigung

Verschüttetes Material mit hygroskopischem Granulat aufsaugen und entsorgen.

7. Handhabung und Lagerung

7.1 Hinweise zur sicheren Handhabung

Kontakt mit Augen und längeren Hautkontakt vermeiden.

7.2 Spezifische Anforderungen zur sicheren Lagerung unter Berücksichtigung von Unverträglichkeiten

Keine besondere Behandlung erforderlich.

7.3 Spezifische Endnutzungen

Möglichst wenig der Luft aussetzen. Geöffnete Behälter müssen ordnungsgemäß wiederversiegelt werden.

8. Expositionsgrenzwerte/ Persönliche Schutzausrüstungen

8.1 Kontrollparameter

Keine relevanten Kontrollparameter.

8.2 Expositionsgrenzwerte

Für den Notfall sollten Augenspülungen vorhanden sein.

Atemschutz: Bei normalem Gebrauch nicht erforderlich.

Hautschutz: Overall tragen.

Handschutz: Hände nach dem Gebrauch waschen. Für längeren oder wiederholten Hautkontakt werden Handschuhe empfohlen.

Augenschutz: Wenn Spritzer auftreten könnten, eine Schutzbrille tragen.

Sicherheitsdatenblatt

März 2021

Seite 3 von 5

9. Physikalische und chemische Eigenschaften

9.1 Informationen zu physikalischen und chemischen Haupteigenschaften

Aussehen: Blassgelbe Flüssigkeit.
Geruch: Leicht süßlich.
pH: Nicht zutreffend.
Gefrierpunkt: -56°C.
Siedepunkt/-bereich: >300°C.
Flammpunkt: 260°C (geschlossener Tiegel).
Entflammbarkeit (Feststoff, Gas): Nicht entflammbar.
Oberer/unterer Brennpunkt oder Explosionsgrenzen: Keine Angaben verfügbar.
Dampfdruck: <0,001Pa bei 20°C.
Dampfdichte: Nicht zutreffend.
Relative Dichte: 0,97 bei 20°C.
Wasserlöslichkeit: <1 mg/l.
Löslichkeit: Nicht zutreffend.
Verteilungskoeffizient: log P_{ow}: >10.
Selbstentzündungstemperatur: Keine Selbstentzündung zu erwarten.
Zersetzungstemperatur: Keine Angaben verfügbar.
Viskosität: 29mm²/s bei 40°C.
Explosive Eigenschaften: Nicht explosiv.
Oxidierende Eigenschaften: Nicht oxidierend.

9.2 Sonstige Angaben

Nicht zutreffend.

10. Stabilität und Reaktivität

10.1 Reaktivität

Stabil unter normalen Gebrauchsbedingungen.

10.2 Chemische Stabilität

Stabil unter normalen Gebrauchsbedingungen.

10.3 Möglichkeit gefährlicher Reaktionen

Keine Angaben verfügbar.

10.4 Zu vermeidende Bedingungen

Temperaturen >250°C.

10.5 Zu vermeidende Stoffe

Starke Oxidationsmittel.

10.6 Gefährliche Zersetzungsprodukte

Keine.

11. Toxikologische Angaben

11.1 Angaben zu toxikologischen Wirkungen

Wahrscheinliche Expositionswege: Die Haut und Augen sind die wahrscheinlichsten Expositionswege. Versehentliches Verschlucken ist möglich. Einatmen ist nicht als wesentlicher Expositionsweg anzusehen.

Akute orale Toxizität: Geringe Toxizität: LD50 >2000mg/kg, OECD 401.

Akute dermale Toxizität: Geringe Toxizität zu erwarten: LD50 >2000mg/kg, OECD 402.

Akute Toxizität bei Einatmen: Aufgrund der geringen Flüchtigkeit ist ein Einatmen

Sicherheitsdatenblatt

März 2021

Seite 4 von 5

12. Umweltbezogene Angaben

unwahrscheinlich.

Hautätzende Wirkung/Reizung: Nicht hautreizend, OECD 404.

Augenkorrosion/Reizung: Keine Augenreizung, OECD 405.

Reizung oder Sensibilisierung der Haut: Nicht hautsensibilisierend, OECD 406.

Aspirationsgefahr: Nicht als Aspirationsgefahr anzusehen.

Krebserzeugende/erbgutverändernde Wirkung: Nicht als erbgutverändernd oder karzinogen anzusehen. Dieses Produkt wird gemäß IARC, ACGIH, NTP oder OSHA nicht als karzinogen angesehen.

Bei ordnungsgemäßigem Gebrauch und Entsorgung ist keine Umweltbelastung zu erwarten. Ökotoxikologische Wirkungen basieren auf der Kenntnis ähnlicher Stoffe.

12.1 Toxizität

Salmo Gairdneri LC50 (96h), OECD 203: >1000mg/l.

Daphnia Magna EI50 (48h), OECD 202: >1000mg/l.

12.2 Persistenz und Abbaubarkeit

Leicht biologisch abbaubar.

12.3 Bioakkumulationspotenzial

Kein Bioakkumulationspotenzial.

12.4 Mobilität im Boden

Geringe Mobilität im Boden.

12.5 Ergebnisse der PBT- und vPvB-Beurteilung

Dieses Produkt entspricht nicht den Toxizitätskriterien, dies muss ausführlicher geprüft werden. Es wird nicht als PBT- oder vPvB-Stoff angesehen.

12.6 Andere schädliche Wirkungen

Keine anderen schädlichen Wirkungen zu erwarten.

13. Hinweise zur Entsorgung

13.1 Verfahren zur Abfallbehandlung

Produkt und Verpackung müssen gemäß lokalen und nationalen Vorschriften entsorgt werden. Kann verbrannt werden. Nicht verbrauchtes Produkt kann zur Rückgewinnung zurückgegeben werden.

14. Angaben zum Transport

Nicht als gefährlich eingestuft gemäß Vorschriften für den Luft- (ICAO/IATA), See- (IMDG), Straßen- (ADR) oder Schienenverkehr (RID)

14.1 UN-Nummer

Nicht relevant.

14.2 Ordnungsgemäße UN-Versandbezeichnung.

Nicht relevant.

14.3 Transportgefahrenklasse

Nicht relevant.

14.4 Verpackungsgruppe

Nicht relevant.

Sicherheitsdatenblatt

März 2021

Seite 5 von 5

15. Rechtsvorschriften

14.5 Umweltgefährdung

Nicht relevant.

14.6 Besondere Vorsichtsmaßnahmen für den Verwender

Nicht relevant.

15.1 Vorschriften zu Sicherheit, Gesundheits- und Umweltschutz/spezifische Rechtsvorschriften für den Stoff oder das Gemisch

Das Produkt ist nicht genehmigungspflichtig gemäß REACH.

Alle Bestandteile werden im TSCA Inventory (TSCA-Bestandsverzeichnis) aufgeführt. Dieses Produkt ist als allgemein wassergefährdend (awg) bewertet, gemäß der Verordnung über Anlagen zum Umgang mit wassergefährdenden Stoffen (AwSV), April 2017.

15.2 Stoffsicherheitsbeurteilung

Für diesen Stoff wurde eine chemische Sicherheitsbeurteilung durchgeführt.

16. Sonstige Angaben

Erstellt nach Verordnung (EG) Nr. 1907/2006 Anhang II, geändert durch Verordnung (EG) Nr. 2015/830 und den OSHA-Gefahrenkommunikationsnormen.

16.1 Änderungen seit der letzten Ausgabe:

Abschnitte 2 und 16: Aktualisierung der Vorschriften, auf die verwiesen wird.

Die in diesem Sicherheitsdatenblatt enthaltenen Angaben sind nach unserem besten Wissen und Informationsstand bei Drucklegung korrekt. Das Sicherheitsdatenblatt soll das Produkt nur in Bezug auf die Arbeitsschutz- und Umweltaanforderungen beschreiben und sollte nicht als Gewährleistung spezifischer Produktmerkmale angesehen werden.

Produktbezeichnung: MOBIL SHC 629
Überarbeitet am: 19. Dezember 2019
Revisionsnummer: 1.09
Seite 1 von 15

EG-SICHERHEITSDATENBLATT

ABSCHNITT 1	BEZEICHNUNG DES STOFFES BZW. DES GEMISCHES UND DES UNTERNEHMENS
--------------------	--

Dieses Sicherheitsdatenblatt entspricht den gesetzlichen Bestimmungen in Deutschland.

1.1. PRODUKTIDENTIFIKATOR

Produktbezeichnung: MOBIL SHC 629
Produktbeschreibung: Synthesegrundstoffe und Additive
Produktschlüssel: 201560500540, 400008, 602946-60

1.2. RELEVANTE IDENTIFIZIERTE VERWENDUNGEN DES STOFFES ODER DES GEMISCHES UND VERWENDUNGEN, VON DENEN ABGERATEN WIRD

Vorgesehene Verwendung: Getriebeöl

Verwendungen, von denen abgeraten wird: Keine, wenn nicht an anderer Stelle in diesem Sicherheitsdatenblatt angegeben.

1.3. ANGABEN DES LIEFERANTEN DES SICHERHEITSDATENBLATTS

Lieferant: ExxonMobil Petroleum & Chemical BVBA
POLDERDIJKWEG
B-2030 Antwerpen
Belgien

Produkttechnische Information (ESSO Deutschland GmbH als inländische Kontaktperson der EMPC):	0800 7522584
Telefonnummer des Lieferanten:	0800 7522584
Sicherheitsdatenblatt Internetadresse:	www.msds.exxonmobil.com
E-Mail (Kontakt für MSDS):	SDS.DE@EXXONMOBIL.COM
Lieferant/ Registrant:	(BE) +32 3 790 3111

1.4. NOTRUFNUMMER

24-Stunden-Notruf: + (49)-69643580409 (CHEMTREC)
Toxzentrum: 030-30686 790 (Giftnotruf Berlin)

ABSCHNITT 2	MÖGLICHE GEFAHREN
--------------------	--------------------------

Produktbezeichnung: MOBIL SHC 629
 Überarbeitet am: 19. Dezember 2019
 Revisionsnummer: 1.09
 Seite 2 von 15

2.1. EINSTUFUNG DES STOFFES ODER GEMISCHES

Einstufung gemäß Verordnung (EG) Nr. 1272/2008

Nicht eingestuft

2.2. KENNZEICHNUNGSELEMENTE

Keine Kennzeichnungselemente nach Verordnung (EG) Nr. 1272/2008

2.3. ANDERE GEFAHREN

Physikalische-chemische Gefahren:

Keine bedeutenden Gefahren.

Gesundheitsgefahren:

Injektion unter die Haut mit hohem Druck kann schwere Schäden verursachen. Übermäßige Exposition kann zu Reizungen der Augen, Haut oder Atemwege führen.

Umweltgefahren:

Keine bedeutenden Gefahren. Das Produkt erfüllt nicht die PBT- oder vPvB-Kriterien gemäß Anhang XIII der REACH-Verordnung.

ABSCHNITT 3	ZUSAMMENSETZUNG / ANGABEN ZU BESTANDTEILEN
--------------------	---

3.1. STOFFE Nicht anwendbar. Das Produkt ist als Gemisch eingestuft.

3.2. GEMISCHE

Das Produkt ist als Gemisch eingestuft.

Meldepflichtige gefährliche Stoffe, die die Einstufungskriterien und/oder eine Expositionsgrenze (OEL) erfüllen

Name	CAS#	EG Nr.	Registrierung#	Konzentration *	GHS/CLP Einstufung
Dec-1-ene, homopolymer, hydrogenated Dec-1-ene, oligomers, hydrogenated	68037-01-4	500-183-1	01-2119486452-34	30 - < 40%	Asp. Tox. 1 H304
REAKTIONSMASSE AUS 3-METHYLPHENYL DIPHENYL PHOSPHAT, 4-METHYLPHENYL DIPHENYL PHOSPHAT, BIS(3-METHYLPHENYL) PHENYL PHOSPHAT, 3-METHYLPHENYL 4-METHYLPHENYL PHENYL PHOSPHAT AND TRIPHENYL PHOSPHAT		945-730-9	01-2119511174-52	0.1 - < 1%	Aquatic Acute 1 H400 (M factor 1), Aquatic Chronic 3 H412
Naphthalin, Reaktionsprodukte mit Tetradecen	132983-41-6	410-190-0	01-2119847896-17	10 - < 20%	Aquatic Chronic 4 H413, Eye Irrit. 2 H319

Hinweis - jede Einstufung in Klammern ist ein GHS-Modul, das von der EU in der CLP-Verordnung (Nr. 1272/2008) nicht

Produktbezeichnung: MOBIL SHC 629

Überarbeitet am: 19. Dezember 2019

Revisionsnummer: 1.09

Seite 3 von 15

angenommen wurde und demnach in der EU oder in nicht EU-Ländern, die die CLP-Verordnung eingeführt haben, nicht anwendbar ist, und nur zu Informationszwecken gezeigt wird.

* Alle Konzentrationen sind als Gewichtsprozent angegeben, wenn das Produkt kein Gas ist. Gaskonzentrationen werden in Volumenprozent angegeben.

Hinweis: Siehe Abschnitt 16 im Sicherheitsdatenblatt für den vollständigen Wortlaut der Gefahrenbezeichnungen.

ABSCHNITT 4 ERSTE-HILFE-MASSNAHMEN

4.1. BESCHREIBUNG DER ERSTE-HILFE-MASSNAHMEN

INHALATION

Aus dem Kontaktbereich entfernen. Helfer müssen Belastungen für sich selbst und andere vermeiden. Geeigneten Atemschutz tragen. Bei Reizung der Atemwege, Schwindelgefühlen, Übelkeit oder Bewusstlosigkeit sofort ärztliche Hilfe herbeiziehen. Bei Atemstillstand die Atmung durch ein Beatmungsgerät oder durch Mund zu Mund Beatmung unterstützen.

HAUTKONTAKT

Kontaktstellen mit Wasser und Seife waschen. Wenn das Produkt in oder unter die Haut oder in einen Körperteil injiziert wurde, sollte die Person unabhängig vom Aussehen oder der Größe der Wunde sofort von einem Arzt als chirurgischer Notfall begutachtet werden. Obwohl Symptome durch Injektion bei hohem Druck zunächst minimal oder nicht vorhanden sein können, kann die frühe chirurgische Behandlung innerhalb der ersten Stunden den endgültigen Umfang der Verletzung beträchtlich verringern.

AUGENKONTAKT

Gründlich mit Wasser spülen. Wenn Reizungen auftreten, ärztliche Hilfe herbeiziehen.

EINNAHME

Erste Hilfe ist normalerweise nicht erforderlich. Bei Unwohlsein medizinische Hilfe in Anspruch nehmen.

4.2. WICHTIGSTE AKUT UND VERZÖGERT AUFTRETENDE SYMPTOME UND AUSWIRKUNGEN

Lokale Nekrose, durch verzögertes Auftreten von Schmerzen und Gewebeschädigung ein paar Stunden nach der Injektion belegt.

4.3. INDIKATION FÜR SOFORTIGE ÄRZTLICHE VERSORGUNG UND ERFORDERLICHE SPEZIELLE BEHANDLUNG

Es ist nicht notwendig und wird nicht erwartet, dass bestimmte Mittel zur speziellen und sofortigen medizinischen Behandlung am Arbeitsplatz vorhanden sind.

ABSCHNITT 5 MASSNAHMEN ZUR BRANDBEKÄMPFUNG

5.1. LÖSCHMITTEL

Geeignete Löschmittel: Zum Löschen Wassernebel, Schaum, Pulver- oder Kohlendioxid-Feuerlöscher verwenden

Produktbezeichnung: MOBIL SHC 629
Überarbeitet am: 19. Dezember 2019
Revisionsnummer: 1.09
Seite 4 von 15

Ungeeignete Löschmittel: Direkter Wasserstrahl

5.2. BESONDERE VOM STOFF ODER GEMISCH AUSGEHENDE GEFAHREN

Gefährliche Verbrennungsprodukte: Aldehyde, Produkte unvollständiger Verbrennung, Kohlenstoffoxide, Rauch, Dunst, Schwefeloxide

5.3. HINWEISE FÜR DIE BRANDBEKÄMPFUNG

Anleitungen zur Brandbekämpfung: Das Gebiet evakuieren. Abfließende Feuerlöschmaterialien oder deren Verdünnungen nicht in Gewässer, Abwasserkanäle oder Trinkwasserreservoir gelangen lassen. Feuerwehrleute müssen eine Standardschutzausrüstung verwenden, einschliesslich, Helme mit Gesichtsschutz und umluftunabhängige Atemschutzgeräte (SCBA). Mit einem Wassernebel dem Feuer ausgesetzte Oberflächen kühlen und Arbeiter schützen.

ENTFLAMMBARKEITSEIGENSCHAFTEN

Flammpunkt [Verfahren]: >210°C (410°F) [ASTM D-92]

Obere/Untere Flammparitätsgrenzen (Vol.-% in Luft ca.): Obere Expl. Grenze: 7.0 Untere Expl. Grenze: 0.9 [Geschätzt]

Selbstentzündungstemperatur: Keine Daten vorhanden

ABSCHNITT 6

MASSNAHMEN BEI UNBEABSICHTIGTER FREISETZUNG

6.1. PERSÖNLICHE VORSICHTSMASSNAHMEN, SCHUTZAUSRÜSTUNG UND SICHERHEITSMASSNAHMEN

BENACHRICHTIGUNGSVERFAHREN

Im Fall eines Austretens oder von unbeabsichtigtem Freisetzen benachrichtigen Sie die zuständigen Behörden gemäß aller zutreffenden Bestimmungen.

SCHUTZMASSNAHMEN

Kontakt mit dem ausgetretenen Material vermeiden. Siehe Abschnitt 5 für Informationen zur Feuerabwehr. Bei signifikanten Gefahren siehe den Abschnitt Mögliche Gefahren. Für Ratschläge zur Ersten Hilfe siehe Abschnitt 4. Für Ratschläge zu minimalen Anforderungen an die persönliche Schutzausrüstung siehe Abschnitt 8. Zusätzliche Schutzmaßnahmen können abhängig von den spezifischen Bedingungen und/oder der Expertenbeurteilung des Ersthelfers notwendig sein.

6.2. UMWELTSCHUTZMASSNAHMEN

Große Mengen ausgetretenen Materials: Weit von der Flüssigkeitsaustrittsstelle entfernt eindämmen und später aufsaugen und entsorgen. Eindringen in Wasserläufe, Abwasserkanäle, Keller oder geschlossene Bereiche verhindern.

6.3. METHODEN UND MATERIALIEN FÜR EINDÄMMUNG UND REINIGUNG

Freisetzung zu Land: Die Austrittsstelle abdichten, soweit dies ohne Gefahr möglich ist. Durch Pumpen oder mit einem geeigneten Absorptionsmittel beseitigen.

Freisetzung in Wasser: Die Austrittsstelle abdichten, soweit dies ohne Gefahr möglich ist. Das verschüttete Material sofort mit Sperren eindämmen. Anderen Schiffsverkehr warnen. Von der Oberfläche durch Abschöpfen oder mit einem geeigneten Absorptionsmittel entfernen. Vor dem Einsatz von Dispersionsmitteln den Rat eines Fachmanns einholen.

Produktbezeichnung: MOBIL SHC 629
 Überarbeitet am: 19. Dezember 2019
 Revisionsnummer: 1.09
 Seite 5 von 15

Empfehlungen beim Austritt im Wasser oder auf dem Land beruhen auf den wahrscheinlichsten Unfallszenarien für diese Substanz. Geographische Bedingungen, Wind, Temperatur (und im Fall von Austritten im Wasser) Wellen und Strömungsrichtung und -geschwindigkeit können die zu ergreifenden Maßnahmen wesentlich beeinflussen. Daher sollten örtliche Experten zu Rate gezogen werden. Hinweis: Örtliche Richtlinien können zu ergreifende Maßnahmen vorschreiben oder begrenzen.

6.4. VERWEIS AUF ANDERE ABSCHNITTE
 siehe Abschnitte 8 und 13

ABSCHNITT 7 HANDHABUNG UND LAGERUNG

7.1. VORSICHTSMASSNAHMEN ZUR SICHEREN HANDHABUNG

Kleine Austritte und Lecks verhindern, um Rutschgefahr zu vermeiden. Das Material kann statische Ladungen ansammeln, die einen elektrischen Funken (Zündquelle) verursachen können. Bei der Handhabung loser Mengen kann ein elektrischer Funken entflammbare Dämpfe von Flüssigkeiten oder Rückständen, die vorhanden sein können, entzünden (z.B. während Switch-Loading Vorgängen). Vorschriften und Verfahren zur sorgfältigen Erdung/Verbindung anwenden. Trotzdem kann Erdung/Verbindung die Gefahr einer statischen Aufladung nicht ausschliessen. Die örtlichen Standards als Richtlinien anwenden. Zusätzliche Hinweise sind enthalten im 'American Petroleum Institute 2003' (Protection Against Ignitions Arising out of Static, Lightning and Stray Currents) oder im 'National Fire Protection Agency 77' (Recommended Practice on Static Electricity) oder im 'CENELEC CLC/TR 50404' (Electrostatics - Code of practice for the avoidance of hazards due to static electricity).

Statischer Akkumulator: Dieses Material ist ein statischer Akkumulator.

7.2. BEDINGUNGEN ZUR SICHEREN LAGERUNG UNTER BERÜCKSICHTIGUNG VON UNVERTRÄGLICHKEITEN

Die Art der Behälter, die zur Lagerung des Materials verwendet wird, kann Auswirkungen auf die statische Aufladung und Ableitung (Dissipation) haben. Nicht in offenen oder unbeschrifteten Behältern lagern.

7.3. SPEZIFISCHE ENDANWENDUNGEN

Abschnitt 1 informiert über identifizierte Verwendungen. Keine branchen- oder sektorspezifischen Leitlinien verfügbar.

ABSCHNITT 8 EXPOSITIONSBEGRENZUNG UND PERSÖNLICHE SCHUTZAUSRÜSTUNG

8.1. STEUERPARAMETER

EXPOSITIONSGRENZWERTE

Expositionsgrenzwerte / Richtwerte (Anmerkung: Expositionsgrenzwerte sind absolut)

Substanzbezeichnung	Form	Grenzwert / Norm			Hinweis	Quelle
Dec-1-ene, homopolymer, hydrogenated Dec-1-ene, oligomers, hydrogenated	Aerosol (thorakale Fraktion)	8 Std.Mw.	5 mg/m ³			ExxonMobil

Produktbezeichnung: MOBIL SHC 629
 Überarbeitet am: 19. Dezember 2019
 Revisionsnummer: 1.09
 Seite 6 von 15

Expositionsgrenzwerte / Richtwerte für Stoffe, die beim Umgang mit diesem Produkt entstehen können:

Wenn das Auftreten von Nebeln / Aerosolen möglich ist, wird Folgendes empfohlen:

5 mg/m³ - ACGIH TLV; 10 mg/m³ - ACGIH STEL (einatembare Fraktion)

Hinweis: Informationen über empfohlene Überwachungsverfahren können von den zuständigen Ämtern und Instituten eingeholt werden:

 Berufsgenossenschaftliches Institut für Arbeitssicherheit (BGIA)

ABGELEITETE EXPOSITIONSHÖHE OHNE BEEINTRÄCHTIGUNG (DNEL, DERIVED NO EFFECT LEVEL)/ABGELEITETE EXPOSITIONSHÖHE MIT MINIMALER BEEINTRÄCHTIGUNG (DMEL, DERIVED MINIMAL EFFECT LEVEL)

Arbeiter

Substanzbezeichnung	Dermal	Inhalierung
Naphthalin, Reaktionsprodukte mit Tetradecen	NA	10 mg/m ³ DNEL, chronisch Exposition, Systemisch Wirkungen

Verbraucher

Substanzbezeichnung	Dermal	Inhalierung	Oral
Naphthalin, Reaktionsprodukte mit Tetradecen	NA	NA	0.85 mg/kg bw/day DNEL, chronisch Exposition, Systemisch Wirkungen

Hinweis: Die abgeleitete Expositionshöhe ohne Beeinträchtigung (DNEL, Derived No Effect Level) ist ein geschätzter Sicherheitswert bezüglich der Exposition, der sich von Toxizitätsdaten ableitet, die mit den speziellen Leitlinien innerhalb der Europäischen REACH-Verordnung übereinstimmen. Der DNEL und die Maximale Arbeitsplatzkonzentration (OEL) können für die gleiche Chemikalie unterschiedliche Werte haben. Die OELs können durch eine spezielle Firma, eine staatliche Regulierungsbehörde oder eine Sachverständigenorganisation empfohlen worden sein, bspw. das Scientific Committee for Occupational Exposure Limits (SCOEL) oder die American Conference of Governmental Industrial Hygienists (ACGIH). OELs gelten als sichere Expositionsgrenzen für einen typischen Arbeiter am Arbeitsplatz bei einer 8-Stunden-Schicht, 40-Stundenwoche, als zeitgewichteter Mittelwert (TWA) oder einen 15-minütigen Kurzzeitgrenzwert (STEL). Während diese auch als Schutz für die Gesundheit gelten, leiten sich die OELs von einem Verfahren ab, das sich von dem für REACH unterscheidet.

ABGESCHÄTZTE NICHT-EFFEKT-KONZENTRATION (PNEC, predicted no effect concentration)

Substanzbezeichnung	Wasser (Süßwasser)	Wasser (Meerwasser)	Wasser (intermittierende Freisetzung)	Kläranlage	Sediment	Boden	Oral (sekundäre Vergiftung)
Naphthalin, Reaktionsprodukte mit Tetradecen	NA	NA	NA	NA	NA	NA	NA

Produktbezeichnung: MOBIL SHC 629
Überarbeitet am: 19. Dezember 2019
Revisionsnummer: 1.09
Seite 7 von 15

Für Kohlenwasserstoffe – UVCBs wird kein einzelner PNEC Wert für die gesamte Substanz aufgeführt oder wie in Berechnungen zur Risikobewertung verwendet. Daher werden keine PNEC Werte in der Liste angegeben. Für weitere Informationen wenden Sie sich bitte an ExxonMobil.

8.2. EXPOSITIONSBEGRENZUNG

TECHNISCHE SCHUTZEINRICHTUNGEN

Das notwendige Schutzausmaß und die Art der technischen Maßnahmen hängen von den potentiellen Expositionsbedingungen ab. Mögliche technische Maßnahmen:

Keine besonderen Anforderungen unter normalen Anwendungsbedingungen und bei ausreichender Lüftung.

PERSÖNLICHE SCHUTZAUSRÜSTUNG

Die Wahl der persönlichen Schutzausrüstung hängt von den potentiellen Expositionsbedingungen ab, z.B. Verfahren, Handhabungsart, Konzentration und Lüftung. Die unten aufgeführten Informationen über die Wahl der Schutzausrüstung beim Gebrauch dieses Materials gehen von beabsichtigtem normalem Gebrauch aus.

Atemschutz: Wenn durch technische Maßnahmen die Schadstoffkonzentration in der Luft nicht auf einem für die Gesundheit der Arbeitskräfte hinreichenden Stand gehalten werden kann, kann ein zugelassener Atemschutz angebracht sein. Soweit zutreffend, müssen Wahl, Gebrauch und Wartung des Atemschutzes den Vorschriften entsprechen. Zu den für diese Substanz geeigneten Atemschutzgeräten gehören:

Keine besonderen Anforderungen unter normalen Anwendungsbedingungen und bei ausreichender Lüftung.

Verwenden Sie bei hohen Konzentrationen in der Luft ein zugelassenes Druckschlauchgerät. Schlauchgeräte mit einem Selbstretter können angebracht sein bei zu geringem Sauerstoffgehalt, wenn gefährliche Schadstoffkonzentrationen nicht wahrgenommen werden können, oder die Kapazität / Zulassung von Filtergeräten nicht ausreichend ist.

Handschutz: Spezielle Informationen über Handschuhe basieren auf der veröffentlichten Literatur und den Daten der Handschuhhersteller. Die Angemessenheit der Handschuhe und die Durchdringungszeiten können aufgrund der besonderen Anwendungsbedingungen unterschiedlich sein. Für besondere Hinweise zur Auswahl der Handschuhe und den Durchdringungszeiten wenden Sie sich bitte an den Handschuhhersteller. Die Handschuhe sollten geprüft und ersetzt werden, wenn sie Verschleiß zeigen oder beschädigt sind. Zu den für diese Substanz geeigneten Handschuhstypen gehören:

Unter gewöhnlichen Anwendungsbedingungen ist normalerweise kein Schutz erforderlich.

Augenschutz: Wenn Kontakt wahrscheinlich ist, wird eine Schutzbrille mit Seitenschutz empfohlen.

Haut- und Körperschutz: Spezielle Informationen über Kleidung beruhen auf der veröffentlichten Literatur und den Daten der Hersteller. Zu den für dieses Material geeigneten Schutzkleidungen gehören:

Unter gewöhnlichen Anwendungsbedingungen ist normalerweise kein Hautschutz erforderlich. In Übereinstimmung mit guten Arbeitshygienemaßnahmen, sollten Vorkehrungen zur Vermeidung von Hautkontakt ergriffen werden.

Spezifische Hygienemaßnahmen: Immer gute persönliche Hygiene einhalten, wie das Waschen nach dem Umgang mit dem Material sowie vor dem Essen, Trinken und/oder Rauchen. Arbeitskleidung und Schutzausrüstung regelmäßig reinigen, um Verunreinigungen zu entfernen. Kontaminierte Kleidung und

Produktbezeichnung: MOBIL SHC 629
Überarbeitet am: 19. Dezember 2019
Revisionsnummer: 1.09
Seite 8 von 15

Fußbekleidung, die nicht gesäubert werden kann, entsorgen. Für Ordnung und Sauberkeit sorgen.

BEGRENZUNG UND ÜBERWACHUNG DER UMWELTEXPOSITION

Die geltenden Umweltrichtlinien einhalten, die die Einleitung in Luft, Wasser und Boden begrenzen. Zum Schutz der Umwelt geeignete Schutzmaßnahmen anwenden, um Emissionen zu begrenzen oder zu verhindern.

ABSCHNITT 9 PHYSIKALISCH-CHEMISCHE EIGENSCHAFTEN

Hinweis: Physikalisch-chemische Eigenschaften werden nur aus Gründen der Sicherheit, Gesundheit und Umwelt angegeben und können die Produktspezifikationen nicht vollständig repräsentieren. Für zusätzliche Informationen wenden Sie sich bitte an den Lieferanten.

9.1. INFORMATION AUF BASIS DER PHYSIKALISCHEN UND CHEMISCHEN EIGENSCHAFTEN

Aggregatzustand: flüssig
Farbe: Orange
Geruch: charakteristisch
Geruchsschwelle: Keine Daten vorhanden
pH-Wert: Technisch nicht durchführbar
Schmelzpunkt: Technisch nicht durchführbar
Erstarrungspunkt: Keine Daten vorhanden
Siedebeginn / und Siedebereich: > 260°C (500°F) [Geschätzt]
Flammpunkt [Verfahren]: >210°C (410°F) [ASTM D-92]
Verdunstungsgeschwindigkeit (n-Butylacetat = 1): Keine Daten vorhanden
Entflammbarkeit (Feststoff, Gas): Technisch nicht durchführbar
Obere/Untere Flammpunktsgrenzen (Vol.-% in Luft ca.): Obere Expl. Grenze: 7.0 Untere Expl. Grenze: 0.9 [Geschätzt]
Dampfdruck: < 0.013 kPa (0.1 mm Hg) bei 20°C [Geschätzt]
Dampfdichte (Luft = 1): > 2 bei 101 kPa [Geschätzt]
Relative Dichte (bei 15 °C): 0.852 [ASTM D4052]
Löslichkeit(en): Wasser Vernachlässigbar
Verteilungskoeffizient (n-Oktan/Wasser-Verteilungskoeffizient): > 3.5 [Geschätzt]
Selbstentzündungstemperatur: Keine Daten vorhanden
Zersetzungstemperatur: Keine Daten vorhanden
Viskosität: 150 cSt (150 mm²/sec) bei 40°C | 20.8 cSt (20.8 mm²/sec) bei 100°C [ASTM D 445]
Explosionsfähigkeit: Keine
Oxidierende Eigenschaften: Keine

9.2. SONSTIGE ANGABEN

Pourpoint: -39°C (-38°F) [ASTM D5950]

Produktbezeichnung: MOBIL SHC 629
 Überarbeitet am: 19. Dezember 2019
 Revisionsnummer: 1.09
 Seite 9 von 15

ABSCHNITT 10	STABILITÄT UND REAKTIVITÄT
---------------------	-----------------------------------

- 10.1. REAKTIVITÄT:** Siehe nachfolgende Unterabschnitte.
- 10.2. CHEMISCHE STABILITÄT:** Das Material ist unter normalen Bedingungen stabil.
- 10.3. MÖGLICHKEIT GEFÄHRLICHER REAKTIONEN:** Gefährliche Polymerisation wird nicht auftreten.
- 10.4. ZU VERMEIDENDE BEDINGUNGEN:** Übermäßige Hitze. Hochenergetische Zündquellen.
- 10.5. UNVERTRÄGLICHE MATERIALIEN:** Starke Oxidationsmittel
- 10.6. GEFÄHRLICHE ZERSETZUNGSPRODUKTE:** Dieses Produkt zersetzt sich nicht bei Umgebungstemperaturen.

ABSCHNITT 11	ANGABEN ZUR TOXIKOLOGIE
---------------------	--------------------------------

11.1. ANGABEN ÜBER TOXIKOLOGISCHE AUSWIRKUNGEN

Gefahrenklasse	Schlussfolgerung/Anmerkungen
Inhalierung	
Akute Toxizität: Keine Daten zu den Endpunkten für das Material.	Geringfügig toxisch. Basierend auf einer Beurteilung der Komponenten.
Reizung: Keine Daten zu den Endpunkten für das Material.	Unbedeutende Gefahr bei normalen Handhabungs- bzw. Außentemperaturen.
Einnahme	
Akute Toxizität: Keine Daten zu den Endpunkten für das Material.	Geringfügig toxisch. Basierend auf einer Beurteilung der Komponenten.
Haut	
Akute Toxizität: Keine Daten zu den Endpunkten für das Material.	Geringfügig toxisch. Basierend auf einer Beurteilung der Komponenten.
Hautätzung/Reizung: Keine Daten zu den Endpunkten für das Material.	Unbedeutende Hautreizungen bei Außentemperatur. Basierend auf einer Beurteilung der Komponenten.
Augen	
Schwere Augenschädigung/Reizung: Keine Daten zu den Endpunkten für das Material.	Kann leichte kurzfristige Augenbeschwerden hervorrufen. Basierend auf einer Beurteilung der Komponenten.
Sensibilisierung	
Sensibilisierung der Atemwege: Für das Material sind keine Daten zu Endpunkten verfügbar.	Ist nicht als Sensibilisator der Atemwege bekannt.
Hautsensibilisierung: Für das Material sind keine Daten zu Endpunkten verfügbar.	Ist nicht als Hautsensibilisator bekannt. Basierend auf einer Beurteilung der Komponenten.
Einsaugen: Daten verfügbar.	Wird nicht als Aspirationsgefahr erachtet. Basierend auf physikalisch-chemischen Eigenschaften des Materials.
Keimzell-Mutagenität: Für das Material sind keine Daten zu Endpunkten verfügbar.	Ist nicht als Keimzellen-Mutagen bekannt. Basierend auf einer Beurteilung der Komponenten.
Karzinogenität: Für das Material sind keine Daten zu Endpunkten verfügbar.	Ist nicht als krebserzeugend bekannt. Basierend auf einer Beurteilung der Komponenten.
Reproduktive Toxizität: Für das Material sind keine Daten zu Endpunkten verfügbar.	Ist nicht als reproduktionstoxisch bekannt. Basierend auf einer Beurteilung der Komponenten.

Produktbezeichnung: MOBIL SHC 629

Überarbeitet am: 19. Dezember 2019

Revisionsnummer: 1.09

Seite 10 von 15

Laktation (Stillen): Für das Material sind keine Daten zu Endpunkten verfügbar.	Keine schädigende Wirkung auf Säuglinge über die Muttermilch bekannt.
Spezifische Zielorgan-Toxizität (STOT, specific target organ toxicity)	
Einmalige Exposition: Für das Material sind keine Daten zu Endpunkten verfügbar.	Keine schädigende Wirkung auf Organe bei einer einmaligen Exposition bekannt.
Wiederholte Exposition: Für das Material sind keine Daten zu Endpunkten verfügbar.	Keine schädigende Wirkung auf Organe bei längerer oder wiederholter Exposition bekannt. Basierend auf einer Beurteilung der Komponenten.

SONSTIGE ANGABEN

Vom Produkt:

Wiederholte und/oder längere Belastung kann Haut- und Augenreizungen sowie Reizungen der Atemwege verursachen.

Enthält:

Ausgangsöle, synthetisch:

Basierend auf Laborstudien mit dem gleichen Produkt oder ähnlichen Produkten werden - bei normalem Gebrauch - keine signifikanten Auswirkungen auf die Gesundheit erwartet. Nicht mutationsauslösend oder genotoxisch. Nicht sensibilisierend bei Versuchstieren und Menschen.

ABSCHNITT 12 ANGABEN ZUR ÖKOLOGIE

Die Informationen basieren auf Daten, die für das Produkt, die Bestandteile des Produktes sowie für ähnliche Produkte durch die Anwendung von Übertragungsgrundsätzen (Bridging Principles) zur Verfügung stehen.

12.1. TOXIZITÄT

Produkt -- Wird nicht als schädlich für Wasserorganismen angesehen.

Produkt -- Wird vermutlich gegenüber Wasserorganismen keine chronische Toxizität zeigen.

12.2. PERSISTENZ UND ABBAUBARKEIT Nicht bestimmt.

12.3. BIOAKKUMULATIVES POTENTIAL Nicht bestimmt.

12.4. MOBILITÄT IM ERDREICH

Grundölbestandteil -- Dieses Material hat eine geringe Löslichkeit und schwimmt. Es geht wahrscheinlich vom Wasser auf das Land über. Es kann eine Verteilung auf die Sedimentschicht und Abwasserfeststoffe erwartet werden.

12.5. PERSISTENZ, BIOAKKUMULATION UND TOXIZITÄT EINER/VON SUBSTANZ(EN)

Das Produkt erfüllt nicht die PBT- oder vPvB-Kriterien gemäß Anhang XIII der REACH-Verordnung.

12.6. ANDERE SCHÄDLICHE WIRKUNGEN

Es werden keine Beeinträchtigungen erwartet.

Produktbezeichnung: MOBIL SHC 629
 Überarbeitet am: 19. Dezember 2019
 Revisionsnummer: 1.09
 Seite 11 von 15

UMWELTDATEN

Ökotoxizität

Test	Dauer	Organismenart	Testergebnisse
Wasser- - Akute Toxizität	96 Stunde(n)	Oncorhynchus mykiss	LL50 1003 mg/l: Daten für ähnliche Materialien.
Wasser- - Chronische Toxizität	21 Tag(e)	Daphnia magna	NOELR 1 mg/l: Daten für ähnliche Materialien.

ABSCHNITT 13 HINWEISE ZUR ENTSORGUNG

Empfehlungen zur Entsorgung auf Grundlage der gelieferten Substanz. Die Entsorgung muss in Übereinstimmung mit den zum Zeitpunkt der Entsorgung zutreffenden Gesetzen und Richtlinien und den Produkteigenschaften erfolgen.

13.1. ABFALLBEHANDLUNGSMETHODEN

Das Produkt ist zum Verbrennen in einem geschlossenen, kontrollierten Brennofen zum Brennstoffwert geeignet, oder zur Entsorgung durch kontrolliertes Verbrennen bei sehr hohen Temperaturen, bei denen die Bildung unerwünschter entzündlicher Produkte vermieden wird. Die Umwelt schützen. Entsorgung von Altöl bei bestimmten Annahmestellen. Den Kontakt mit der Haut auf ein Minimum beschränken. Altöl nicht mit Lösemitteln, Brems- oder Kühlfüssigkeiten mischen.

Europäischer Abfallschlüssel: 13 02 06*

Hinweis: Diese Abfallschlüsselnummer wurde auf Grundlage der häufigsten Anwendungen dieser Substanz zugewiesen und erwähnt u.U. durch den tatsächlichen Gebrauch entstehende Schadstoffe nicht. Abfallerzeuger müssen den tatsächlichen Prozess beurteilen, bei dem Abfälle und Schadstoffe entstehen, um die zutreffenden Abfallbeseitigungscodes zuzuweisen.

Dieses Produkt gilt entsprechend der Richtlinie 91/689/EEC als gefährlicher Abfall, und unterliegt dieser Richtlinie, wenn nicht Artikel 1(5) dieser Richtlinie gilt.

Warnung für leere Behälter: Warnung für leere Behälter (soweit zutreffend): Leere Behälter können Rückstände enthalten und gefährlich sein. Behälter nicht ohne genaue Anweisungen auffüllen oder säubern. Leere Fässer müssen völlig entleert und sicher aufbewahrt werden bis sie auf geeignete Weise wiederverwendet oder entsorgt werden können. Leere Behälter müssen über qualifizierte oder zugelassene Unternehmen gemäß der geltenden Bestimmungen recycelt, wiederverwendet oder entsorgt werden. BEHÄLTER NICHT UNTER DRUCK SETZEN, SCHNEIDEN, SCHWEISSEN, HARTLÖTEN, LÖTEN, BOHREN, SCHLEIFEN ODER HITZE, FLAMMEN, FUNKEN, STATISCHER ELEKTRIZITÄT ODER ANDEREN ZÜNDQUELLEN AUSSETZEN. SIE KÖNNEN EXPLODIEREN UND ZU VERLETZUNGEN ODER TOD FÜHREN.

ABSCHNITT 14 ANGABEN ZUM TRANSPORT

Produktbezeichnung: MOBIL SHC 629
 Überarbeitet am: 19. Dezember 2019
 Revisionsnummer: 1.09
 Seite 12 von 15

LANDWEG (ADR/RID): 14.1-14.6 Dieses Produkt unterliegt nicht den ADR/RID Bestimmungen für Strassen-/Schienentransport.

BINNENGEWÄSSER (ADN): 14.1-14.6 Dieses Produkt unterliegt nicht den ADN Bestimmungen für den Binnenschifftransport.

SEEWEG (IMDG): 14.1-14.6 Dieses Produkt unterliegt nicht den Bestimmungen des IMDG-Codes für den Seeschifftransport.

SEEWEG (MARPOL-Übereinkommen 73/78 - Anhang II):
14.7. Transport in loser Schüttung gemäß Anhang II von MARPOL 73/78 und dem IBC-Code
 Nicht eingestuft gemäß Anhang II

LUFTWEG (IATA): 14.1-14.6 Dieses Produkt unterliegt nicht den IATA-DGR Bestimmungen für den Lufttransport.

ABSCHNITT 15	VORSCHRIFTEN
---------------------	---------------------

RECHTLICHER STATUS UND GELTENDE GESETZE UND BESTIMMUNGEN

Aufgeführt oder befreit von der Auflistung / Meldung in den folgenden chemischen Verzeichnissen. (Kann Substanzen enthalten, für die vor dem Import in die USA eine Meldepflicht an die EPA Active TSCA Inventory besteht): AICS, DSL, KECI, PICCS, TCSI, TSCA
Besondere Fälle:

Verzeichnis	Status
ENCS	Beschränkung bei Anwendung
IECSC	Beschränkung bei Anwendung

15.1. VORSCHRIFTEN ZU SICHERHEIT, GESUNDHEIT UND UMWELTSCHUTZ/SPEZIFISCHE RECHTSVORSCHRIFTEN FÜR DEN STOFF ODER DAS GEMISCH

Geltende EU-Richtlinien und -Vorschriften:

1907/2006 [...zur Registrierung, Bewertung, Zulassung und Beschränkung chemischer Stoffe ... und Änderungen dazu]
 1272/2008 [über die Einstufung, Kennzeichnung und Verpackung von Stoffen und Gemischen ... und Änderungen hierzu]

Produktbezeichnung: MOBIL SHC 629
Überarbeitet am: 19. Dezember 2019
Revisionsnummer: 1.09
Seite 13 von 15

Im Land geltende Gesetze und Bestimmungen:
Für weitere Gebrauchshinweise wird auf die Unfallverhütungsvorschriften (BGV) und Unfallverhütungsvorschriften für Sicherheit und Gesundheit am Arbeitsplatz (BGR) verwiesen.

Wassergefährdungsklasse (WGK): 2: deutlich wassergefährdend (gem. AwSV - Verordnung über Anlagen zum Umgang mit wassergefährdenden Stoffen)

Störfallverordnung: Unterliegt nicht den Bestimmungen der deutschen Störfall-Verordnung.

Weitere deutsche Bestimmungen: Die Bestimmungen der AwSV, sowie gegebenenfalls die Anlagenverordnung (VAWS) der Länder, sind beim Umgang mit wassergefährdenden Stoffen zu beachten.

Technische Anleitung - Luft (TA-Luft): Dieses Produkt enthält Stoffe, die Nummer 5.2.5 unterliegen.

15.2. STOFFSICHERHEITSBEURTEILUNG

REACH Information: Eine Stoffsicherheitsbeurteilung wurde für eine oder mehrere Substanzen, die in dem Material enthalten sind, durchgeführt.

ABSCHNITT 16 SONSTIGE ANGABEN

REFERENZEN: Die folgenden Informationsquellen wurden bei der Erstellung des Sicherheitsdatenblattes verwendet: Ergebnisse aus eigenen Toxikologiestudien oder vom Lieferanten, CONCAWE Produktdossiers, Veröffentlichungen von anderen Industrieverbänden wie dem europäischen Verband der Hersteller von Kohlenwasserstofflösemitteln, U.S. HPV Program Robust Summaries, EU IUCLID Data Base, U.S. NTP Veröffentlichungen und andere geeignete Quellen.

Liste der Abkürzungen und Akronyme, die in diesem Sicherheitsdatenblatt möglicherweise verwendet werden (aber nicht notwendigerweise verwendet werden):

Akronym	Volltext
na	Nicht anwendbar
nicht bestimmt	Nicht bestimmt
NB	Nicht bestimmt
VOC (Flüchtige organische Verbindung)	Flüchtige Organische Verbindungen
AICS	Australisches Verzeichnis von chemischen Substanzen
AIHA (American Industrial Hygiene Association)	American Industrial Hygiene Association, Umweltgrenzwerte an Arbeitsplätzen
WEEL	
ASTM	ASTM International, ursprünglich American Society for Testing and Materials (ASTM)
DSL	Inländische Substanzliste (Kanada)
EINECS	Europäisches Verzeichnis existierender kommerzieller chemischer Stoffe
ELINCS	Europäisches Verzeichnis der angemeldeten chemischen Stoffe

Produktbezeichnung: MOBIL SHC 629

Überarbeitet am: 19. Dezember 2019

Revisionsnummer: 1.09

Seite 14 von 15

ENCS	Japanisches Handbuch der vorhandenen und neuen chemischen Stoffe
IECSC	Verzeichnis existierender chemischer Substanzen in China
KECI	Verzeichnis existierender chemischer Substanzen in Korea
NDSL	Nicht-inländische Substanzliste (Kanada)
NZIoC	Chemikalienverzeichnis von Neuseeland
PICCS	Philippinisches Verzeichnis von Chemikalien und chemischen Stoffen
TLV	Empfohlener Grenzwert (American Conference of Governmental Industrial Hygienists, Amerikanische Konferenz der staatlich-industriellen Hygieniker)
TSCA	Toxic Substances Control Act (TSCA Giftstoff-Kontrollgesetz, U.S.-Verzeichnis)
UVCB	Substanzen mit unbekannter oder variabler Zusammensetzung, Komplexe Reaktionsprodukte oder Biologische Materialien
LC	Letalkonzentration
LD	Letaldosis
LL	Letale Belastung
EC	Wirksame Konzentration
EL	Wirksame Belastung
NOEC	Nicht beobachtbare Testkonzentration
NOELR	Höchste Testbelastungsrate ohne beobachtete Wirkung

ERKLÄRUNG ZU DEN H-CODES IN ABSCHNITT 3 DIESES DOKUMENTS (nur zur Information):

Asp. Tox. 1 H304: Kann bei Verschlucken und Eindringen in die Atemwege tödlich sein; Stoffe/Gemische mit Aspirationsgefahr, Kat 1

Eye Irrit. 2 H319: Verursacht schwere Augenschäden; Schwere Augenschäden/Reizung, Kat

Aquatic Acute 1 H400: Sehr giftig für Wasserorganismen; Akute Umwelttoxizität, Kat

Aquatic Chronic 3 H412: Gesundheitsschädlich für Wasserorganismen, Langzeitwirkung; Chronische Umwelttoxizität, Kat

Aquatic Chronic 4 H413: Kann für Wasserorganismen schädlich sein, Langzeitwirkung; Chronische Umwelttoxizität, Kat

DIESES SICHERHEITSDATENBLATT ENTHÄLT FOLGENDE ÄNDERUNGEN:

Abschnitt 1: Firmenkontakte sortiert nach Prioritäten Information wurde geändert.

Abschnitt 12: PBT/vPvB Information wurde geändert.

Zusammensetzung: Liste der Bestandteile für REACH Information wurde geändert.

Die hierin enthaltenen Informationen und Empfehlungen sind zum Zeitpunkt der Veröffentlichung nach bestem Wissen und Gewissen von ExxonMobil korrekt und zuverlässig. Bitte wenden Sie sich an ExxonMobil, um sicherzustellen, dass es sich um das aktuellste verfügbare Dokument von ExxonMobil handelt. Die Informationen und Empfehlungen werden zur Befolgung und Prüfung vonseiten des Verwenders angeboten. Es ist die Verantwortung des Anwenders, sicherzustellen, dass das Produkt für die beabsichtigte Anwendung geeignet ist. Wenn der Käufer das Produkt neu verpackt, liegt es in der Verantwortung des Verwenders sicherzustellen, dass dem Behälter die richtigen Gesundheits- und Sicherheitsinformationen sowie andere notwendige Informationen beigelegt werden. Handhabern und Anwendern müssen geeignete Warnungen und Hinweise zur sicheren Handhabung zur Verfügung gestellt werden. Änderungen dieses Dokuments sind strengstens verboten. Die Neuveröffentlichung oder Weiterleitung dieses Dokuments ist sowohl teilweise als auch vollständig nur in dem Ausmaß gestattet, in dem es gesetzlich erforderlich ist. Der Begriff ExxonMobil wird der Einfachheit halber verwendet. Dazu können alleine oder miteinander die ExxonMobil Chemical Company, die ExxonMobil Corporation und alle Gesellschaften gehören, an denen sie direkt oder indirekt auf irgendeine Weise Beteiligungen halten.

Produktbezeichnung: MOBIL SHC 629
Überarbeitet am: 19. Dezember 2019
Revisionsnummer: 1.09
Seite 15 von 15

Nur zum internen Gebrauch

MHC: 0B, 0B, 0, 0, 0, 0

PPEC: A

DGN: 2007964XDE (547909)

Das Produkt ist für gesundheitliche Gefahren und Umweltgefahren nicht klassifiziert. Ein Expositionsszenario wird nicht benötigt. Das Sicherheitsdatenblatt übermittelt die geeigneten Risikomanagementmaßnahmen.

ANHANG

Anhang ist für dieses Material nicht erforderlich.

SICHERHEITSDATENBLATT

Verordnung (EG) Nummer 1907/2006 (REACH-Verordnung).

Shell Omala S4 GXV 150

Version 1.1

Überarbeitet am 19.03.2018

Druckdatum 20.03.2018

ABSCHNITT 1: Bezeichnung des Stoffs beziehungsweise des Gemischs und des Unternehmens

1.1 Produktidentifikator

Handelsname : Shell Omala S4 GXV 150
Produktnummer : 001F8461

1.2 Relevante identifizierte Verwendungen des Stoffs oder Gemischs und Verwendungen, von denen abgeraten wird

Verwendung des Stoffs/des Gemisches : Getriebeöl
Verwendungen, von denen abgeraten wird : Dieses Produkt darf ohne vorherige Befragung des Lieferanten nicht für andere als die in Abschnitt 1 empfohlenen Anwendungen verwendet werden.

1.3 Einzelheiten zum Lieferanten, der das Sicherheitsdatenblatt bereitstellt

Hersteller/Lieferant : **Shell Deutschland Oil GmbH**
Suhrenkamp 71-77
D-22335 Hamburg
Telefon : (+49) 40 6324-6255
Telefax : (+49) 40 6321-051
E-Mail-Kontakt für Sicherheitsdatenblatt : Bei Fragen zum Inhalt dieses Sicherheitsdatenblatt senden Sie bitte eine E-Mail an lubricantSDS@shell.com

1.4 Notrufnummer : (+49) 30 3068 6790 (Giftnotruf Berlin)

ABSCHNITT 2: Mögliche Gefahren

2.1 Einstufung des Stoffs oder Gemischs

Einstufung (VERORDNUNG (EG) Nr. 1272/2008)

Auf Basis der vorliegenden Daten erfüllt dieser Stoff / dieses Gemisch nicht die Einstufungskriterien.

2.2 Kennzeichnungselemente

Kennzeichnung (VERORDNUNG (EG) Nr. 1272/2008)

Gefahrenpiktogramme : Kein Gefahrensymbol erforderlich
Signalwort : Kein Signalwort
Gefahrenhinweise : - **PHYSIKALISCHE GEFAHREN:**
Nicht als physikalische Gefahr nach den

SICHERHEITSDATENBLATT

Verordnung (EG) Nummer 1907/2006 (REACH-Verordnung).

Shell Omala S4 GXV 150

Version 1.1

Überarbeitet am 19.03.2018

Druckdatum 20.03.2018

		CLP-Kriterien eingestuft.
		GESUNDHEITSGEFAHREN:
	-	Nicht als Gesundheitsgefahr nach den CLP-Kriterien eingestuft.
		UMWELTGEFAHREN:
	-	Laut CLP-Kriterien nicht als umweltgefährdender Stoff klassifiziert.
Sicherheitshinweise	:	Prävention:
	-	Keine Sicherheitshinweise (P-Sätze).
		Reaktion:
	-	Keine Sicherheitshinweise (P-Sätze).
		Lagerung:
	-	Keine Sicherheitshinweise (P-Sätze).
		Entsorgung:
	-	Keine Sicherheitshinweise (P-Sätze).

Sicherheitsdatenblatt auf Anfrage erhältlich.

2.3 Sonstige Gefahren

Diese Mischung enthält keine REACH-registrierten Stoffe, die als PBT oder vPvB klassifiziert sind. Eine längere oder wiederholte Berührung mit der Haut ohne ordnungsgemäße Reinigung kann die Hautporen verstopfen und zu Störungen wie Ölakne/Follikulitis führen. Altöl kann schädliche Verunreinigungen enthalten. Nicht als entzündlich eingestuft, aber brennbar.

ABSCHNITT 3: Zusammensetzung/Angaben zu Bestandteilen

3.2 Gemische

Chemische Charakterisierung : Gemisch aus Polyolefinen und Zusätzen.

ABSCHNITT 4: Erste-Hilfe-Maßnahmen

4.1 Beschreibung der Erste-Hilfe-Maßnahmen

Schutz der Ersthelfer	:	Ersthelfer müssen unbedingt geeignete persönliche Schutzausrüstung tragen, die für den Vorfall, die Verletzung und die Umgebung angemessen ist.
Nach Einatmen	:	Bei normalen Gebrauchsbedingungen keine Behandlung notwendig. Bei anhaltenden Beschwerden bitte einen Arzt aufsuchen.
Nach Hautkontakt	:	Verschmutzte Kleidung entfernen. Den exponierten Bereich mit Wasser spülen und dann mit Seife waschen, falls diese vorhanden.

SICHERHEITSDATENBLATT

Verordnung (EG) Nummer 1907/2006 (REACH-Verordnung).

Shell Omala S4 GXV 150

Version 1.1

Überarbeitet am 19.03.2018

Druckdatum 20.03.2018

Bei anhaltender Reizung Arzt aufsuchen.

Nach Augenkontakt : Auge mit reichlich Wasser ausspülen.
Eventuell vorhandene Kontaktlinsen nach Möglichkeit entfernen. Weiter ausspülen.
Bei anhaltender Reizung Arzt aufsuchen.

Nach Verschlucken : Im Allgemeinen ist keine Behandlung erforderlich, außer es werden große Mengen geschluckt. Dann holen Sie jedoch medizinische Beratung ein.

4.2 Wichtigste akute und verzögert auftretende Symptome und Wirkungen

Symptome : Zu den Anzeichen und Symptomen der Ölakne/Follikulitis kann die Entstehung von Mitessern und Pickeln in den exponierten Hautpartien zählen.
Das Verschlucken kann zu Übelkeit, Erbrechen und/oder Durchfall führen.

4.3 Hinweise auf ärztliche Soforthilfe oder Spezialbehandlung

Behandlung : Ärztliche Hinweise:
Symptomatische Behandlung.

ABSCHNITT 5: Maßnahmen zur Brandbekämpfung

5.1 Löschmittel

Geeignete Löschmittel : Schaum, Sprühwasser oder Wasserdampf.
Trockenlöschpulver, Kohlendioxid, Sand oder Erde sind nur bei kleinen Bränden einsetzbar.

Ungeeignete Löschmittel : Keinen scharfen Wasserstrahl verwenden.

5.2 Besondere vom Stoff oder Gemisch ausgehende Gefahren

Besondere Gefahren bei der Brandbekämpfung : Als gefährliche Verbrennungsprodukte können entstehen: Komplexe Mischung aus festen und flüssigen Partikeln und Gasen, einschließlich Bei unvollständiger Verbrennung kann Kohlenmonoxid freigesetzt werden. Nicht identifizierte organische und anorganische Verbindungen.

5.3 Hinweise für die Brandbekämpfung

Besondere Schutzausrüstung für die Brandbekämpfung : Personen müssen angemessene persönliche Schutzausrüstung einschließlich Chemieschutzhandschuhen tragen. Wenn die Gefahr großflächigen Kontakts durch verschüttetes Material besteht, muss ein Chemieschutzanzug getragen werden. In der Nähe von Feuer in engen Räumen muss ein umluftunabhängiges Atemschutzgerät getragen werden. Wählen Sie Brandschutzkleidung, die entsprechenden Normen entspricht (z. B. in Europa: EN 469).

Spezifische Löschmethoden : Löschmaßnahmen auf die Umgebung abstimmen.

SICHERHEITSDATENBLATT

Verordnung (EG) Nummer 1907/2006 (REACH-Verordnung).

Shell Omala S4 GXV 150

Version 1.1

Überarbeitet am 19.03.2018

Druckdatum 20.03.2018

ABSCHNITT 6: Maßnahmen bei unbeabsichtigter Freisetzung

6.1 Personenbezogene Vorsichtsmaßnahmen, Schutzausrüstungen und in Notfällen anzuwendende Verfahren

- Personenbezogene Vorsichtsmaßnahmen : 6.1.1 Für nicht für Notfälle geschultes Personal
Berührung mit den Augen und der Haut vermeiden.
6.1.2 Für Notfallpersonal:
Berührung mit den Augen und der Haut vermeiden.

6.2 Umweltschutzmaßnahmen

- Umweltschutzmaßnahmen : Angemessene Rückhaltemaßnahmen ergreifen, um eine Umweltverschmutzung zu vermeiden. Eindringen in das Abwassersystem, in Flüsse oder Oberflächengewässer durch Errichten von Sperren aus Sand bzw. Erde oder durch andere geeignete Absperrmaßnahmen verhindern.

Wenn größere Mengen verschütteten Materials nicht eingedämmt werden können, sollen die lokalen Behörden benachrichtigt werden.

6.3 Methoden und Material für Rückhaltung und Reinigung

- Reinigungsverfahren : Rutschgefahr beim Verschütten. Unfälle vermeiden, unverzüglich reinigen.
Ausbreitung durch eine Sperre aus Sand, Erde oder anderem Rückhaltmaterial verhindern.
Flüssigkeit direkt oder in saugfähigem Material beseitigen.
Rückstand mit einem Adsorbens wie Erde, Sand oder einem anderen geeigneten Material aufsaugen und ordnungsgemäß entsorgen.

6.4 Verweis auf andere Abschnitte

Für Hinweise zur Auswahl der persönlichen Schutzausrüstung siehe Abschnitt 8 dieses Sicherheitsdatenblattes., Für Hinweise zur Entsorgung siehe Abschnitt 13 dieses Sicherheitsdatenblattes.

ABSCHNITT 7: Handhabung und Lagerung

- Allgemeine Sicherheitsvorkehrungen : Vorhandene Abluftanlagen verwenden, wenn Gefahr des Einatmens von Dämpfen, Nebeln oder Aerosolen besteht.
Informationen in diesem Datenblatt als Grundlage zur Risikobeurteilung der Bedingungen vor Ort verwenden, um angemessene Maßnahmen für die sichere Handhabung, Lagerung und Entsorgung dieses Produkts festzulegen.

SICHERHEITSDATENBLATT

Verordnung (EG) Nummer 1907/2006 (REACH-Verordnung).

Shell Omala S4 GXV 150

Version 1.1

Überarbeitet am 19.03.2018

Druckdatum 20.03.2018

7.1 Schutzmaßnahmen zur sicheren Handhabung

- | | |
|------------------------------|---|
| Hinweise zum sicheren Umgang | : Längeren oder wiederholten Hautkontakt vermeiden.
Einatmen von Dampf und/oder Nebel vermeiden.
Beim Umgang mit dem Produkt in Fässern Sicherheitsschuhe tragen und geeignete Arbeitsgeräte verwenden.
Ordnungsgemäße Entsorgung von kontaminierten Lappen oder Reinigungsutensilien, um Feuer zu verhindern. |
| Umfüllen | : Dieses Material ist ein potenzieller statischer Akkumulator. Bei der Massenbeförderung ist stets auf richtige Erdung und richtigen Potenzialausgleich zu achten. |
| Brandklasse | : Brände von flüssigen und flüssig werdenden Stoffen. Dazu zählen auch Stoffe, die durch die Temperaturerhöhung flüssig werden. |

7.2 Bedingungen zur sicheren Lagerung unter Berücksichtigung von Unverträglichkeiten

- | | |
|------------------------|---|
| Lagerklasse (TRGS 510) | : 10, Brennbare Flüssigkeiten |
| Sonstige Angaben | : Behälter dicht verschlossen halten und an kühlem, gut gelüfteten Ort lagern. Ordnungsgemäß gekennzeichnete und verschließbare Behälter verwenden.

Bei Raumtemperatur lagern.

In Abschnitt 15 finden Sie weitere Informationen über die gesetzlich geregelten Verpackungs- und Lagervorschriften für dieses Produkt. |
| Verpackungsmaterial | : Geeignetes Material: Für Behälter oder Behälterbeschichtung Weichstahl oder High-Density Polyethylen (HDPE) verwenden.
Ungeeignetes Material: PVC. |
| Behälterhinweise | : Polyethylenbehälter dürfen höheren Temperaturen aufgrund der Gefahr einer möglichen Verformung nicht ausgesetzt werden. |

7.3 Spezifische Endanwendungen

- | | |
|--------------------------|------------|
| Bestimmte Verwendung(en) | : Entfällt |
|--------------------------|------------|

ABSCHNITT 8: Begrenzung und Überwachung der Exposition/Persönliche Schutzausrüstungen

8.1 Zu überwachende Parameter

Arbeitsplatzgrenzwerte

SICHERHEITSDATENBLATT

Verordnung (EG) Nummer 1907/2006 (REACH-Verordnung).

Shell Omala S4 GXV 150

Version 1.1

Überarbeitet am 19.03.2018

Druckdatum 20.03.2018

Biologischer Arbeitsplatzgrenzwert

Keine biologische Grenze zugewiesen.

Überwachungs- bzw. Beobachtungsverfahren

Überwachung der Konzentration der Stoffe im Atemschutzbereich von Beschäftigten oder allgemein am Arbeitsplatz kann erforderlich sein, um die Einhaltung eines Arbeitsplatzgrenzwertes und die Eignung von Expositionsbegrenzungen zu bestätigen. Bei einigen Stoffen kann auch biologische Überwachung geeignet sein.

Validierte Methoden zur Expositionsmessung müssen durch eine qualifizierte Person durchgeführt werden und die Proben müssen in einem zugelassenen Labor analysiert werden.

Einige Quellen für empfohlene Verfahren zur Überwachung der Luftkonzentration sind nachfolgend angegeben - gegebenenfalls auch mit dem Lieferanten in Verbindung setzen. Es sind möglicherweise weitere nationale Verfahren verfügbar.

National Institute of Occupational Safety and Health (NIOSH), USA: Manual of Analytical Methods

<http://www.cdc.gov/niosh/>

Occupational Safety and Health Administration (OSHA), USA: Sampling and Analytical Methods

<http://www.osha.gov/>

Health and Safety Executive (HSE), UK: Methods for the Determination of Hazardous Substances

<http://www.hse.gov.uk/>

Institut für Arbeitsschutz Deutschen Gesetzlichen Unfallversicherung (IFA), Germany.

<http://www.dguv.de/inhalt/index.jsp>

L'Institut National de Recherche et de Sécurité, (INRS), France <http://www.inrs.fr/accueil>

8.2 Begrenzung und Überwachung der Exposition

Technische Schutzmaßnahmen Der Umfang des Schutzes und die Arten der notwendigen Maßnahmen variieren in Abhängigkeit von den potenziellen Expositionsbedingungen.

Arbeitsplatzüberwachung auf Basis einer Gefährdungsbeurteilung der örtlichen Gegebenheiten auswählen. Geeignete Maßnahmen beinhalten:

Angemessene Belüftung zur Steuerung der Konzentration in der Luft.

Wenn Material erhitzt oder versprüht wird oder sich Nebel bilden, kann eine höhere Konzentration in der Luft auftreten.

Allgemeine Angaben:

Verfahren zur sicheren Handhabung und Aufrechterhaltung der Schutzmaßnahmen festlegen.

Mitarbeiter in Theorie und Praxis zu den Gefahren und Schutzmaßnahmen schulen, die für die routinemäßigen Arbeiten mit diesem Produkt relevant sind.

Ordnungsgemäße Auswahl, Tests und Wartung für Ausrüstung, die für Schutzmaßnahmen verwendet wird, sicherstellen, z. B. persönliche Schutzausrüstung, lokales Abluftsystem.

Systeme vor Öffnen oder Wartung der Ausrüstung herunterfahren.

Abläufe dicht verschlossen aufbewahren bis zur Entsorgung oder zur späteren Wiederverwertung.

Stets die bewährten Verfahren für persönliche Hygiene beachten, wie Händewaschen nach Umgang mit dem Material und vor den Essen, Trinken und/oder Rauchen. Arbeitskleidung und Schutzausrüstung regelmäßig waschen bzw. reinigen, um Kontaminanten zu entfernen.

Kontaminierte Kleidungsstücke und Schuhe, die sich nicht reinigen lassen, entsorgen. Auf Ordnung und Sauberkeit achten.

Persönliche Schutzausrüstung

Diese Informationen werden in Übereinstimmung mit der PSA-Richtlinie (Richtlinie 89/686/EWG) und den Normen des Europäischen Komitees für Normung (CEN) bereitgestellt.

Persönliche Schutzausrüstung (PSA) entsprechend den nationalen Standards verwenden.

SICHERHEITSDATENBLATT

Verordnung (EG) Nummer 1907/2006 (REACH-Verordnung).

Shell Omala S4 GXV 150

Version 1.1

Überarbeitet am 19.03.2018

Druckdatum 20.03.2018

- Augenschutz** : Wenn das Material in der Weise gehandhabt wird, dass es in die Augen spritzen kann, wird ein entsprechender Augenschutz empfohlen. gemäß EU-Standard EN 166.
- Handschutz**
- Anmerkungen** : Bei möglichem Hautkontakt mit dem Produkt bietet die Verwendung von Handschuhen (gemäß z.B. EN374, Europa oder F739, USA) aus folgenden Materialien ausreichenden Schutz: Handschuhe aus PVC, Neopren oder Nitrilkautschuk. Eignung und Haltbarkeit eines Handschuhs sind abhängig von der Verwendung, z. B. Häufigkeit und Dauer des Kontakts sowie der chemischen Beständigkeit des Handschuhmaterials. Stets Handschuhlieferanten konsultieren. Verschmutzte Handschuhe ersetzen. Persönliche Hautpflege ist Voraussetzung für einen effektiven Hautschutz. Schutzhandschuhe auf sauberen Händen tragen. Nach dem Gebrauch die Hände waschen und gründlich abtrocknen. Es wird empfohlen, eine nicht parfümierte Feuchtigkeitscreme zu verwenden.
- Bei dauerhafter Exposition raten wir zu Handschuhen mit einer Durchbruchzeit von über 240 Minuten, ideal mit > 480 Minuten, sofern vorhanden. Als Schutz gegen kurzzeitige Exposition / Spritzschutz bleibt die Empfehlung dieselbe, jedoch kann es sein, dass Handschuhe dieser Schutzklasse nicht verfügbar sind. In diesem Fall sind auch Handschuhe mit kürzerer Durchbruchzeit ausreichend, sofern alle Pflege- und Ersatzhinweise beachtet werden. Die Dicke der Handschuhe lässt keinen zuverlässigen Rückschluss auf ihre Widerstandsfähigkeit gegen eine bestimmte Chemikalie zu, da diese von der genauen Zusammensetzung des Handschuhmaterials abhängt. Abhängig von Hersteller und Modell der Handschuhe sollte deren Dicke normalerweise 0,35 mm übersteigen.
- Haut- und Körperschutz** : Hautschutz, der über die übliche Arbeitskleidung hinausgeht, ist normalerweise nicht erforderlich. Es hat sich bewährt, chemikalien-resistente Handschuhe zu tragen.
- Atemschutz** : Bei normalem Umgang ist normalerweise kein Atemschutz notwendig. Im Sinne einer guten Industriehygiene-Praxis Vorkehrungen gegen das Einatmen des Materials treffen. Wenn technische Maßnahmen die Luftschadstoff-Konzentration nicht unter dem für den Arbeitsschutz kritischen Wert halten können, geeigneten Atemschutz unter

SICHERHEITSDATENBLATT

Verordnung (EG) Nummer 1907/2006 (REACH-Verordnung).

Shell Omala S4 GXV 150

Version 1.1

Überarbeitet am 19.03.2018

Druckdatum 20.03.2018

Berücksichtigung der speziellen Arbeitsbedingungen und der jeweiligen gesetzlichen Vorschriften auswählen.
Mit Herstellern von Atemschutzgeräten abklären.
Wenn normale Filtersysteme geeignet sind, unbedingt die geeignete Kombination von Filter und Maske auswählen.
Einen Kombinationsfilter für Partikel, Gase und Dämpfe (Siedepunkt > 65°C, 149°F; nach EN14387) verwenden.

Thermische Gefahren : Entfällt

Begrenzung und Überwachung der Umweltexposition

Allgemeine Hinweise : Geeignete Maßnahmen zur Erfüllung der Anforderungen aus den relevanten Umweltschutzgesetzen ergreifen. Hinweise in Abschnitt 6 zur Vermeidung einer Umwelt- Kontamination beachten. Nicht gelöstes Material nicht ins Abwasser gelangen lassen. Abwasser in einer kommunalen oder industriellen Kläranlage behandeln bevor es in Oberflächengewässer eingeleitet wird.
Behördliche Vorschriften für Abluft beachten.

ABSCHNITT 9: Physikalische und chemische Eigenschaften

9.1 Angaben zu den grundlegenden physikalischen und chemischen Eigenschaften

Aussehen : flüssig

Farbe : klar

Geruch : Leichter Kohlenwasserstoffgeruch

Geruchsschwelle : Keine Angaben verfügbar.

pH-Wert : Entfällt

Pourpoint : Keine Angaben verfügbar.

Siedebeginn und Siedebereich : > 280 °Cgeschätzt

Flammpunkt : ≥ 200 °C
Methode: ASTM D92 (COC)

Verdampfungsgeschwindigkeit : Keine Angaben verfügbar.

Entzündbarkeit (fest, gasförmig) : Keine Angaben verfügbar.

Obere Explosionsgrenze : Typisch 10 %(V)

Untere Explosionsgrenze : Typisch 1 %(V)

SICHERHEITSDATENBLATT

Verordnung (EG) Nummer 1907/2006 (REACH-Verordnung).

Shell Omala S4 GXV 150

Version 1.1

Überarbeitet am 19.03.2018

Druckdatum 20.03.2018

Dampfdruck	:	< 0,5 Pa (20 °C) geschätzt
Relative Dampfdichte	:	> 1geschätzt
Relative Dichte	:	0,862 (15 °C)
Dichte	:	862 kg/m ³ (15,0 °C) Methode: DIN EN ISO 12185
Löslichkeit(en)		
Wasserlöslichkeit	:	vernachlässigbar
Löslichkeit in anderen Lösungsmitteln	:	Keine Angaben verfügbar.
Verteilungskoeffizient: n-Octanol/Wasser	:	Pow: > 6(bezogen auf Informationen über vergleichbare Produkte)
Selbstentzündungstemperatur	:	> 320 °C
Zersetzungstemperatur	:	Keine Angaben verfügbar.
Viskosität		
Viskosität, dynamisch	:	Keine Angaben verfügbar.
Viskosität, kinematisch	:	135 - 165 mm ² /s (40,0 °C) Methode: ASTM D445
Explosive Eigenschaften	:	nicht klassifiziert
Oxidierende Eigenschaften	:	Keine Angaben verfügbar.

9.2 Sonstige Angaben

Leitfähigkeit	:	Es wird nicht erwartet, dass es sich bei diesem Material um einen statischen Akkumulator handelt.
---------------	---	---

ABSCHNITT 10: Stabilität und Reaktivität

10.1 Reaktivität

Neben den in folgendem Unterabsatz aufgelisteten Gefahren durch Reaktivität gehen keine weiteren derartigen Gefahren vom Produkt aus.

10.2 Chemische Stabilität

Stabil.

Wenn Material vorschriftsgemäß gehandhabt und gelagert wird, ist keine gefährliche Reaktion zu

SICHERHEITSDATENBLATT

Verordnung (EG) Nummer 1907/2006 (REACH-Verordnung).

Shell Omala S4 GXV 150

Version 1.1

Überarbeitet am 19.03.2018

Druckdatum 20.03.2018

erwarten.

10.3 Möglichkeit gefährlicher Reaktionen

Gefährliche Reaktionen : Reagiert mit starken Oxidationsmitteln.

10.4 Zu vermeidende Bedingungen

Zu vermeidende Bedingungen : Extreme Temperaturen und extremes Sonnenlicht.

10.5 Unverträgliche Materialien

Zu vermeidende Stoffe : Starke Oxidationsmittel.

10.6 Gefährliche Zersetzungsprodukte

Gefährliche Zersetzungsprodukte : Keine Zersetzung bei bestimmungsgemäßer Lagerung und Anwendung.

ABSCHNITT 11: Toxikologische Angaben

11.1 Angaben zu toxikologischen Wirkungen

Grundlagen der Bewertung : Die Bewertung wurde aus toxikologischen Daten von Einzelkomponenten oder ähnlichen Produkten abgeleitet. Sofern nicht anders angegeben, gelten die vorliegenden Daten für das Produkt als Ganzes und nicht für einzelne Bestandteile.

Angaben zu wahrscheinlichen Expositionswegen : Haut- und Augenkontakt sind die Hauptwege einer Exposition, auch wenn es zu einer Exposition durch zufällige Aufnahme kommen kann.

Akute Toxizität

Produkt:

Akute orale Toxizität : LD50 Ratte: > 5.000 mg/kg
Anmerkungen: Geringe Toxizität:
Aufgrund der verfügbaren Daten sind die Einstufungskriterien nicht erfüllt.

Akute inhalative Toxizität : Anmerkungen: Aufgrund der verfügbaren Daten sind die Einstufungskriterien nicht erfüllt.

Akute dermale Toxizität : LD50 Kaninchen: > 5.000 mg/kg
Anmerkungen: Geringe Toxizität:
Aufgrund der verfügbaren Daten sind die Einstufungskriterien nicht erfüllt.

Ätz-/Reizwirkung auf die Haut

SICHERHEITSDATENBLATT

Verordnung (EG) Nummer 1907/2006 (REACH-Verordnung).

Shell Omala S4 GXV 150

Version 1.1

Überarbeitet am 19.03.2018

Druckdatum 20.03.2018

Produkt:

Anmerkungen: Leicht hautreizend., Eine längere oder wiederholte Berührung mit der Haut ohne ordnungsgemäße Reinigung kann die Hautporen verstopfen und zu Störungen wie Ölakne/Folikulitis führen., Aufgrund der verfügbaren Daten sind die Einstufungskriterien nicht erfüllt.

Schwere Augenschädigung/-reizung

Produkt:

Anmerkungen: Leicht augenreizend., Aufgrund der verfügbaren Daten sind die Einstufungskriterien nicht erfüllt.

Sensibilisierung der Atemwege/Haut

Produkt:

Anmerkungen: Bei Atemwegs- oder Hautsensibilisierung:, Kein Sensibilisator., Aufgrund der verfügbaren Daten sind die Einstufungskriterien nicht erfüllt.

Keimzell-Mutagenität

Produkt:

: Anmerkungen: Nicht mutagen, Aufgrund der verfügbaren Daten sind die Einstufungskriterien nicht erfüllt.

Karzinogenität

Produkt:

Anmerkungen: Nicht karzinogen., Aufgrund der verfügbaren Daten sind die Einstufungskriterien nicht erfüllt.

Reproduktionstoxizität

Produkt:

: Anmerkungen: Verursacht keine Entwicklungsstörungen., Beeinträchtigt nicht die Fertilität., Aufgrund der verfügbaren Daten sind die Einstufungskriterien nicht erfüllt.

Spezifische Zielorgan-Toxizität bei einmaliger Exposition

Produkt:

SICHERHEITSDATENBLATT

Verordnung (EG) Nummer 1907/2006 (REACH-Verordnung).

Shell Omala S4 GXV 150

Version 1.1

Überarbeitet am 19.03.2018

Druckdatum 20.03.2018

Anmerkungen: Aufgrund der verfügbaren Daten sind die Einstufungskriterien nicht erfüllt.

Spezifische Zielorgan-Toxizität bei wiederholter Exposition

Produkt:

Anmerkungen: Aufgrund der verfügbaren Daten sind die Einstufungskriterien nicht erfüllt.

Aspirationstoxizität

Produkt:

Kein Aspirationsrisiko.

Weitere Information

Produkt:

Anmerkungen: Altöle können schädliche Verunreinigungen enthalten, die sich während des Gebrauchs angesammelt haben. Die Konzentration dieser Verunreinigungen ist abhängig vom Gebrauch, und sie können bei der Entsorgung zu Gefahren für die Gesundheit und die Umwelt führen., Das GESAMTE Altöl ist vorsichtig zu handhaben, eine Berührung mit der Haut ist zu vermeiden.

Anmerkungen: Leicht reizend für die Atmungsorgane.

Anmerkungen: Klassifizierungen anderer Behörden unter verschiedenen Regelungsrahmen können existieren.

Übersicht über die Bewertung der CMR-Eigenschaften

Keimzell-Mutagenität-Bewertung : Dieses Produkt erfüllt nicht die Kriterien für eine Klassifizierung in den Kategorien 1A/1B.

Karzinogenität - Bewertung : Dieses Produkt erfüllt nicht die Kriterien für eine Klassifizierung in den Kategorien 1A/1B.

Reproduktionstoxizität - Bewertung : Dieses Produkt erfüllt nicht die Kriterien für eine Klassifizierung in den Kategorien 1A/1B.

ABSCHNITT 12: Umweltbezogene Angaben

12.1 Toxizität

Grundlagen der Bewertung : Ökotoxikologische Daten wurden speziell für dieses Produkt nicht ermittelt.
Die bereitgestellten Informationen basieren auf dem Wissen über die Komponenten und der Ökotoxikologie ähnlicher

SICHERHEITSDATENBLATT

Verordnung (EG) Nummer 1907/2006 (REACH-Verordnung).

Shell Omala S4 GXV 150

Version 1.1

Überarbeitet am 19.03.2018

Druckdatum 20.03.2018

Erzeugnisse.

Sofern nicht anders angegeben, gelten die vorliegenden Daten für das Produkt als Ganzes und nicht für einzelne Bestandteile. (LL/EL/IL50 ausgedrückt als die nominale Menge des Produkts, die zur Zubereitung eines wässrigen Versuchsextrakts benötigt wird).

Produkt:

- Toxizität gegenüber Fischen (Akute Toxizität) : Anmerkungen: LL/EL/IL50 >100 mg/l
Praktisch nicht giftig:
Aufgrund der verfügbaren Daten sind die Einstufungskriterien nicht erfüllt.
- Giftig für Krebstiere (Akute Toxizität) : Anmerkungen: LL/EL/IL50 >100 mg/l
Praktisch nicht giftig:
Aufgrund der verfügbaren Daten sind die Einstufungskriterien nicht erfüllt.
- Giftig für Algen/Wasserpflanzen (Akute Toxizität) : Anmerkungen: LL/EL/IL50 >100 mg/l
Praktisch nicht giftig:
Aufgrund der verfügbaren Daten sind die Einstufungskriterien nicht erfüllt.
- Toxizität gegenüber Fischen (Chronische Toxizität) : Anmerkungen: Keine Angaben verfügbar.
- Giftig für Krebstiere (Chronische Toxizität) : Anmerkungen: Keine Angaben verfügbar.
- Giftig für Mikroorganismen (Akute Toxizität) : Anmerkungen: Keine Angaben verfügbar.

12.2 Persistenz und Abbaubarkeit

Produkt:

- Biologische Abbaubarkeit : Anmerkungen: Nicht leicht biologisch abbaubar., Die Hauptinhaltsstoffe sind natürlich biologisch abbaubar, es auch Bestandteile enthalten, die in der Umwelt verbleiben können.

12.3 Bioakkumulationspotenzial

Produkt:

- Bioakkumulation : Anmerkungen: Enthält Bestandteile mit potentieller Bioakkumulation.
- Verteilungskoeffizient: n-Octanol/Wasser : Pow: > 6 Anmerkungen: (bezogen auf Informationen über vergleichbare Produkte)

12.4 Mobilität im Boden

Produkt:

- Mobilität : Anmerkungen: Liegt in flüssiger Form vor., Wird durch Adsorption an Erdbodenpartikeln immobilisiert.

SICHERHEITSDATENBLATT

Verordnung (EG) Nummer 1907/2006 (REACH-Verordnung).

Shell Omala S4 GXV 150

Version 1.1

Überarbeitet am 19.03.2018

Druckdatum 20.03.2018

Anmerkungen: Schwimmt auf der Wasseroberfläche auf.

12.5 Ergebnisse der PBT- und vPvB-Beurteilung

Produkt:

Bewertung : Diese Mischung enthält keine REACH-registrierten Stoffe, die als PBT oder vPvB klassifiziert sind.

12.6 Andere schädliche Wirkungen

Produkt:

Sonstige ökologische Hinweise : Hat kein Ozonabbaupotential, kein photochemisches Ozonbildungspotential oder ein Potential zur globalen Erwärmung beizutragen., Produkt ist eine Mischung aus nicht flüchtigen Bestandteilen, die bei normaler Anwendung nicht in signifikanten Mengen in die Luft abgegeben werden. Schwerlösliches Gemisch., Kann physische Ablagerungen an Wasserorganismen verursachen.

ABSCHNITT 13: Hinweise zur Entsorgung

13.1 Verfahren der Abfallbehandlung

Produkt : Rückgewinnung oder Recycling, wenn möglich.
Es liegt in der Verantwortung des Abfallerzeugers, die Toxizität und die physikalischen Eigenschaften des erzeugten Materials zu bestimmen, um die richtige Klassifizierung des Abfalls und die Entsorgungsmethoden unter Einhaltung der anzuwendenden Vorschriften festzulegen.
Nicht in die Umwelt, Kanalisation oder Wasserläufe gelangen lassen.

Es darf nicht zugelassen werden, dass das Abfallprodukt den Boden oder das Grundwasser kontaminiert oder in der Umwelt entsorgt wird.
Abfälle, Verschüttungen und das gebrauchte Produkt sind gefährliche Abfälle.

Verunreinigte Verpackungen : In Übereinstimmung mit den bestehenden behördlichen Vorschriften durch einen zugelassenen Abfallsammler oder -Verwerter entsorgen, von dessen Eignung man sich vorher überzeugt hat.
Entsorgung entsprechend der regionalen, nationalen und lokalen Gesetze und Vorschriften.

Örtliche Gesetze

Abfallkatalog :

EU-Abfallschlüssel:

SICHERHEITSDATENBLATT

Verordnung (EG) Nummer 1907/2006 (REACH-Verordnung).

Shell Omala S4 GXV 150

Version 1.1

Überarbeitet am 19.03.2018

Druckdatum 20.03.2018

Abfallschlüssel-Nr. :
13 02 06*

Anmerkungen : Entsorgung entsprechend der regionalen, nationalen und lokalen Gesetze und Vorschriften.

Die Einstufung der Abfälle liegt immer in der Verantwortung des Endverwenders.

ABSCHNITT 14: Angaben zum Transport

14.1 UN-Nummer

ADN : Nicht als Gefahrgut eingestuft
ADR : Nicht als Gefahrgut eingestuft
RID : Nicht als Gefahrgut eingestuft
IMDG : Nicht als Gefahrgut eingestuft
IATA : Nicht als Gefahrgut eingestuft

14.2 Ordnungsgemäße UN-Versandbezeichnung

ADN : Nicht als Gefahrgut eingestuft
ADR : Nicht als Gefahrgut eingestuft
RID : Nicht als Gefahrgut eingestuft
IMDG : Nicht als Gefahrgut eingestuft
IATA : Nicht als Gefahrgut eingestuft

14.3 Transportgefahrenklassen

ADN : Nicht als Gefahrgut eingestuft
ADR : Nicht als Gefahrgut eingestuft
RID : Nicht als Gefahrgut eingestuft
IMDG : Nicht als Gefahrgut eingestuft
IATA : Nicht als Gefahrgut eingestuft

14.4 Verpackungsgruppe

ADN : Nicht als Gefahrgut eingestuft
CDNI Abfallübereinkommen : NST 3411 Mineralschmieröle

ADR : Nicht als Gefahrgut eingestuft
RID : Nicht als Gefahrgut eingestuft
IMDG : Nicht als Gefahrgut eingestuft
IATA : Nicht als Gefahrgut eingestuft

14.5 Umweltgefahren

ADN : Nicht als Gefahrgut eingestuft
ADR : Nicht als Gefahrgut eingestuft
RID : Nicht als Gefahrgut eingestuft
IMDG : Nicht als Gefahrgut eingestuft

14.6 Besondere Vorsichtsmaßnahmen für den Verwender

Anmerkungen : Siehe auch Abschnitt 7, Handhabung und Lagerung, für spezielle Vorsichtsmaßnahmen, welche Anwender wissen, bzw. im Rahmen von Transportvorschriften erfüllen müssen.

SICHERHEITSDATENBLATT

Verordnung (EG) Nummer 1907/2006 (REACH-Verordnung).

Shell Omala S4 GXV 150

Version 1.1

Überarbeitet am 19.03.2018

Druckdatum 20.03.2018

14.7 Massengutbeförderung gemäß Anhang II des MARPOL-Übereinkommens 73/78 und gemäß IBC-Code

Auf Produkt im Lieferzustand nicht zutreffend. Für Bulk-Transporte auf Seewegen sind die MARPOL Anhang 1 Regeln zu beachten.

ABSCHNITT 15: Rechtsvorschriften

15.1 Vorschriften zu Sicherheit, Gesundheits- und Umweltschutz/spezifische Rechtsvorschriften für den Stoff oder das Gemisch

REACH - Verzeichnis der zulassungspflichtigen Stoffe (Anhang XIV) : Produkt unterliegt keiner Zulassung laut REACH.

Wassergefährdungsklasse : WGK 1 schwach wassergefährdend
Anmerkungen: Einstufung nach AwSV, Anlage 1 (5.2)

Flüchtige organische Verbindungen : 0 %

Sonstige Vorschriften : Technische Anleitung Luft: Produkt ist nicht namentlich aufgeführt. Abschnitt 5.2.5 zusammen mit Abschnitt 5.4.9 beachten.

Vorgaben der Betriebs-Sicherheits-Verordnung (BetrSichV) beachten.

Jugendarbeitsschutzgesetz (JArbSchG) - Nicht anwendbar.

Verordnung zum Schutz der Mütter am Arbeitsplatz (MuSchArbV) - Nicht anwendbar

Die Komponenten dieses Produktes sind in folgenden Verzeichnissen aufgeführt:

EINECS/ELINCS/EC : Alle Bestandteile verzeichnet oder ausgenommen (Polymer).
TSCA : Alle Bestandteile verzeichnet.

15.2 Stoffsicherheitsbeurteilung

Der Hersteller hat für diesen Stoff/diese Mischung keine chemische Sicherheitsbewertung durchgeführt.

ABSCHNITT 16: Sonstige Angaben

SICHERHEITSDATENBLATT

Verordnung (EG) Nummer 1907/2006 (REACH-Verordnung).

Shell Omala S4 GXV 150

Version 1.1

Überarbeitet am 19.03.2018

Druckdatum 20.03.2018

Legende zu Abkürzungen in diesem Sicherheitsdatenblatt : Die in diesem Dokument verwendeten Standard-Abkürzungen und -Akronyme können in einschlägiger Referenzliteratur (z. B. wissenschaftlichen Wörterbüchern) bzw. auf Webseiten nachgeschlagen werden.

ACGIH = Amerikanische Konferenz der staatlich-industriellen Hygieniker
ADR = Europäisches Übereinkommen über die internationale Beförderung gefährlicher Güter auf der Straße
AICS = Australisches Verzeichnis chemischer Substanzen
ASTM = Amerikanische Gesellschaft für Werkstoffprüfung
BEL = Biologische Expositionsgrenze
BTEX = Benzol, Toluol, Ethylbenzol, Xylole
CAS = Chemical Abstracts Service
CEFIC = Wirtschaftsverband der europäischen chemischen Industrie
CLP = Einstufung, Verpackung und Kennzeichnung
COC = Flammpunktprüfer nach Cleveland
DIN = Deutsches Institut für Normung
DMEL = Abgeleitetes Minimal-Effekt Niveau
DNEL = Expositionskonzentration ohne Auswirkungen
DSL = Kanadisches Verzeichnis inländischer Substanzen
EC = Europäische Kommission
EC50 = Effektive Konzentration 50
ECETOC = Europäisches Zentrum für Ökotoxikologie und Toxikologie von Chemikalien
ECHA = Europäische Chemikalien Agentur
EINECS = Europäisches Altstoffverzeichnis
EL50 = Effektives Niveau 50
ENCS = Japanisches Verzeichnis bestehender und neuer Chemikalien
EWC = Europäischer Abfall-Code
GHS = Global Harmonisiertes System zur Einstufung und Kennzeichnung von Chemikalien
IARC = Internationales Krebsforschungszentrum
IATA = Internationale Flug-Transport-Vereinigung
IC50 = Hemmkonzentration 50
IL50 = Hemmniveau 50
IMDG = Internationale Maritime Gefahrgüter
INV = Chinesisches Chemikalien-Verzeichnis
IP346 = "Institute of Petroleum" (IP) Testmethode Nr. 346 zur Bestimmung von polyzyklischen Aromaten DMSO-extrahierbar
KECI = Koreanisches Verzeichnis bestehender Chemikalien
LC50 = Letale Konzentration 50
LD50 = Letale Dosis 50
LL/EL/IL = Letale Belastung / Expositionsgrenze / Inhibitions-grenze
LL50 = Letales Niveau 50
MARPOL = Übereinkommen zur Verhütung der Meeres-Verschmutzung durch Schiffe
NOEC/NOEL = Höchste Dosis oder Expositionskonzentration einer Substanz ohne beobachtete Auswirkungen

SICHERHEITSDATENBLATT

Verordnung (EG) Nummer 1907/2006 (REACH-Verordnung).

Shell Omala S4 GXV 150

Version 1.1

Überarbeitet am 19.03.2018

Druckdatum 20.03.2018

OE_HPV = Occupational Exposure – High Production Volume
(Berufliche Exposition – hohes Produktionsvolumen)
PBT = Persistent, bioakkumulierbar, toxisch
PICCS = Philippinisches Verzeichnis von Chemikalien und
chemischen Substanzen
PNEC = Abgeschätzte Nicht-Effekt Konzentration
REACH = Registrierung, Bewertung, Zulassung und
Beschränkung von Chemikalien
RID = Regulations Relating to International Carriage of
Dangerous Goods by Rail (Regelung zur internationalen
Beförderung gefährlicher Güter im Schienenverkehr)
SKIN_DES = Skin Designation (Kennzeichnung, dass
Hautabsorption vermieden werden soll)
STEL = Kurzzeit Expositionsgrenze
TRA = Gezielte Risiko-Bewertung
TSCA = US-Amerikanisches Gesetz zur Chemikalienkontrolle
TWA = Zeitgewichteter Durchschnitt
vPvB = Sehr persistent und sehr bioakkumulierbar

Weitere Information

Schulungshinweise

:

Für angemessene Informationen, Anweisungen und
Ausbildung der Verwender sorgen.

Sonstige Angaben

:

Dieses Sicherheitsdatenblatt verfügt über keinen Anhang zu
Expositionsszenarien, da es sich hierbei um ein nicht
klassifiziertes Gemisch aus nicht gefährlichen Stoffen handelt.
Laut Artikel 31 von REACH ist für dieses Produkt kein SDB
erforderlich. Daher wurde dieses SDB auf freiwilliger Basis
erstellt, um potenziell relevante und laut Artikel 32
erforderliche Informationen bereitzustellen.

Senkrechte Striche (|) am linken Rand weisen auf
Änderungen gegenüber der vorangehenden Version hin.

Quellen der wichtigsten
Daten, die zur Erstellung des
Datenblatts verwendet
wurden

:

Die genannten Daten stammen aus einer oder mehreren
Informationsquellen (die toxikologischen Daten zum Beispiel
von Shell Health Services, aus Herstellerangaben,
CONCAWE, der EU IUCLID-Datenbank, der Richtlinie EG
1272/2008 usw.).

Die Angaben stützen sich auf den heutigen Stand unserer Kenntnisse, sie stellen jedoch keine
Zusicherung von Produkteigenschaften dar und begründen kein vertragliches Rechtsverhältnis.

SICHERHEITSDATENBLATT

Verordnung (EG) Nummer 1907/2006 (REACH-Verordnung).

Shell Omala S4 GXV 150

Version 1.1

Überarbeitet am 19.03.2018

Druckdatum 20.03.2018

Das Produkt ist nur zur gewerblichen Verwendung/Verarbeitung bestimmt, wenn diese in Abschnitt 16 nicht anderweitig spezifiziert sind.

SICHERHEITSDATENBLATT

Gemäß der geänderten Fassung Verordnung (EG) Nr. 1907/2006 (REACH) Artikel 31 Anhang II.

ABSCHNITT 1: Bezeichnung des Stoffes bzw. des Gemisches und des Unternehmens

1.1 Produktidentifikator

Produktname: GLEITMO 585 K

1.2 Relevante identifizierte Verwendungen des Stoffs oder Gemischs und Verwendungen, von denen abgeraten wird

Identifizierte Verwendungen: Schmierstoff

Verwendungen, von denen abgeraten wird: Keine Verwendungen, von denen abgeraten wird, identifiziert.

1.3 Einzelheiten zum Lieferanten, der das Sicherheitsdatenblatt bereitstellt

Hersteller / Lieferant

FUCHS LUBRITECH GmbH
Werner-Heisenberg-Straße 1
67661 Kaiserslautern/Germany

Telefon:

+49 (0) 6301 3206-0

Fax:

+49 (0) 6301 3206-940

Kontaktperson:

FUCHS LUBRITECH GmbH - Product Safety Management

Telefon:

+49 (0) 6301 3206-0

Fax:

+49 (0) 6301 3206-940

E-Mail:

flt.reach@fuchs.com

1.4 Notrufnummer:

+49 (0) 6301 3206-0

ABSCHNITT 2: Mögliche Gefahren

2.1 Einstufung des Stoffs oder Gemischs

Das Produkt wurde gemäß der Verordnung (EG) Nr. 1272/2008 (CLP) als gefährlich eingestuft und gekennzeichnet.

Einstufung gemäß der (EG) Verordnung 1272/2008 in der geänderten Fassung.

Umweltgefahren

Chronische aquatische Toxizität

Kategorie 3

H412: Schädlich für Wasserorganismen, mit langfristiger Wirkung.

Gefahrenübersicht

Physikalische Gefahren: Es liegen keine Daten vor.

2.2 Kennzeichnungselemente

Produktname: GLEITMO 585 K

Gefahrenhinweis(e): H412: Schädlich für Wasserorganismen, mit langfristiger Wirkung.

Sicherheitshinweise

Prävention: P273: Freisetzung in die Umwelt vermeiden.

Zusätzliche Angaben auf dem Etikett

EUH208: Enthält: Ca-Sulfonat. Kann allergische Reaktionen hervorrufen.

2.3 Sonstige Gefahren: Produkt nicht unkontrolliert in die Umwelt gelangen lassen. Bei Beachtung der beim Umgang mit Chemieprodukten üblichen Vorsichtsmaßnahmen sowie der Hinweise zur Handhabung (Pkt 7) und zur persönlichen Schutzausrüstung (Pkt 8) sind keine besonderen Gefahren bekannt.

ABSCHNITT 3: Zusammensetzung/Angaben zu Bestandteilen

3.2 Gemische

Allgemeine Information: Zubereitung aus nachfolgend angeführten Stoffen mit weiteren ungefährlichen Komponenten.

Chemische Bezeichnung	Identifikator	Konzentration *	REACH Registrierungs-Nr	Hinweise
Kalkhydrat	EINECS: 215-137-3	1,00 - <3,00%	01-2119475151-45	
Triazin Derivat	EINECS: 253-575-7	1,00 - <5,00%		
anorganische Zn-Verbindung	EINECS: 235-804-2	1,00 - <3,00%		
Zinkdiphosphat	EINECS: 231-203-4	0,25 - <1,00%	01-2120768152-56	
Zn-Verbindung	EINECS: 215-222-5	0,10 - <0,25%	01-2119463881-32	
Ca-Sulfonat	EINECS: 939-603-7	0,10 - <1,00%	01-2119978241-36	

* Alle Konzentrationen sind als Gewichtsprozente angegeben, wenn der Inhaltstoff kein Gas ist. Gaskonzentrationen werden in Volumenprozenten angegeben.

PBT: Persistenter, bioakkumulierbarer und toxischer Stoff.

vPvB: Sehr persistente und sehr bioakkumulierbare Substanz.

Produktname: GLEITMO 585 K

Klassifizierung

Chemische Bezeichnung	Identifikator	Klassifizierung
Kalkhydrat	EINECS: 215-137-3	CLP: Eye Dam. 1;H318, STOT SE 3;H335, Skin Irrit. 2;H315
Triazin Derivat	EINECS: 253-575-7	CLP: STOT RE 2;H373
anorganische Zn-Verbindung	EINECS: 235-804-2	CLP: Repr. 2;H361d, Aquatic Acute 1;H400, Aquatic Chronic 2;H411
Zinkdiphosphat	EINECS: 231-203-4	CLP: , Aquatic Acute 1;H400, Aquatic Chronic 1;H410; M-Faktor (aquatic acute): 1; M-Faktor (aquatic chronic): 1
Zn-Verbindung	EINECS: 215-222-5	CLP: Aquatic Acute 1;H400, Aquatic Chronic 1;H410
Ca-Sulfonat	EINECS: 939-603-7	CLP: Skin Sens. 1B;H317

CLP: Verordnung Nr. 1272/2008.

Der Wortlaut der angeführten Gefahrenhinweise ist dem Abschnitt 16 zu entnehmen.

ABSCHNITT 4: Erste-Hilfe-Maßnahmen

Allgemeines: Mit Produkt verunreinigte Kleidungsstücke unverzüglich entfernen.

4.1 Beschreibung der Erste-Hilfe-Maßnahmen

Einatmen: Frischluftzufuhr, bei Beschwerden Arzt aufsuchen.

Augenkontakt: Augen sofort mit viel Wasser spülen, Augenlider dabei hochziehen.

Hautkontakt: Mit Wasser und Seife waschen.

Verschlucken: Mund gründlich spülen.

4.2 Wichtigste akute und verzögert auftretende Symptome und Wirkungen: Es liegen keine Daten vor.

4.3 Hinweise auf ärztliche Soforthilfe oder Spezialbehandlung Ärztliche Hilfe hinzuziehen, wenn Symptome auftreten.

ABSCHNITT 5: Maßnahmen zur Brandbekämpfung

5.1 Löschmittel

Geeignete Löschmittel: CO₂, Löschpulver oder nebelartiger Wassersprühstrahl. Größeren Brand mit alkoholbeständigem Schaum oder Wassersprühstrahl mit geeignetem Tensidzusatz bekämpfen.

Ungeeignete Löschmittel: Wasser im Vollstrahl.

5.2 Besondere vom Stoff oder Gemisch ausgehende Gefahren: Im Brandfall können sich gesundheitsschädliche Gase entwickeln.

5.3 Hinweise für die Brandbekämpfung

Produktname: GLEITMO 585 K

Hinweise zur Brandbekämpfung:	Behälter aus dem Brandbereich entfernen, soweit dies ohne Gefahr möglich ist. Brandrückstände und kontaminiertes Löschwasser müssen entsprechend den behördlichen Vorschriften entsorgt werden. Kontaminiertes Löschwasser getrennt sammeln, darf nicht in die Kanalisation gelangen.
Besondere Schutzausrüstungen für die Brandbekämpfung:	Im Brandfall umluftunabhängiges Atemschutzgerät und komplette Schutzausrüstung tragen.

ABSCHNITT 6: Maßnahmen bei unbeabsichtigter Freisetzung

6.1 Personenbezogene Vorsichtsmaßnahmen, Schutzausrüstungen und in Notfällen anzuwendende Verfahren:	Vorsicht! Im Fall eines Austretens des Materials können Fußböden und Oberflächen rutschig werden.
6.2 Umweltschutzmaßnahmen:	Freisetzung in die Umwelt vermeiden. Weiteres Auslaufen oder Verschütten vermeiden, wenn dies ohne Gefahr möglich ist.
6.3 Methoden und Material für Rückhaltung und Reinigung:	Ausgetretenes Material mechanisch aufnehmen oder mit flüssigkeitsbindendem Material aufnehmen. Das aufgenommene Material vorschriftsmäßig entsorgen. Materialfluss stoppen, falls ohne Gefahr möglich
6.4 Verweis auf andere Abschnitte:	Für persönliche Schutzausrüstung siehe Abschnitt 8 des SDB. Informationen zur sicheren Handhabung siehe Abschnitt 7. Informationen zur Entsorgung siehe Abschnitt 13.

ABSCHNITT 7: Handhabung und Lagerung:

7.1 Schutzmaßnahmen zur sicheren Handhabung:	Für ausreichende Lüftung sorgen. Anerkannte industrielle Hygienemaßnahmen beachten. Bei der Arbeit nicht essen, trinken oder rauchen. Die beim Umgang mit Mineralölprodukten bzw. Chemieprodukten üblichen Vorsichtsmaßnahmen sind zu beachten.
7.2 Bedingungen zur sicheren Lagerung unter Berücksichtigung von Unverträglichkeiten:	Die Vorschriften des WHG, der Landeswassergesetze und der Verordnung über Anlagen zum Umgang mit wassergefährdenden Stoffen (AwSV) sind zu beachten.
7.3 Spezifische Endanwendungen:	Nicht anwendbar
Lagerklasse:	11, Brennbare Feststoffe, die keiner der vorgenannten LGK zuzuordnen sind

Produktname: GLEITMO 585 K

ABSCHNITT 8: Begrenzung und Überwachung der Exposition/Persönliche Schutzausrüstungen

8.1 Zu überwachende Parameter

Grenzwerte Berufsbedingter Exposition

Chemische Bezeichnung	Art	Expositionsgrenzwerte	Quelle
Zinkdiphosphat - einatembarer Anteil.	MAK	2 mg/m ³	Deutschland. DFG-MAK Liste (empfohlene Arbeitsplatzgrenzwerte). Kommission zur Untersuchung gesundheitlicher Gefahren durch chemische Verbindungen im Arbeitsbereich (DFG) (2011)
Zinkdiphosphat - alveolengängiger Anteil.	MAK	0,1 mg/m ³	Deutschland. DFG-MAK Liste (empfohlene Arbeitsplatzgrenzwerte). Kommission zur Untersuchung gesundheitlicher Gefahren durch chemische Verbindungen im Arbeitsbereich (DFG) (2011)

8.2 Begrenzung und Überwachung der Exposition

**Geeignete technische
Steuerungseinrichtungen:**

Für ausreichende Lüftung sorgen. Lüftungsgrad muss an die Bedingungen angepasst werden. Gegebenenfalls Prozesskammern, örtliche Abluftsysteme oder andere technische Schutzmaßnahmen zur Kontrolle der Konzentrationen in der Luft einsetzen, um diese unterhalb der empfohlenen Belastungsgrenzen zu halten. Wenn keine Expositionsgrenzen festgesetzt wurden, die Konzentrationen in der Luft auf einem akzeptierbaren Niveau halten.

Individuelle Schutzmaßnahmen, zum Beispiel persönliche Schutzausrüstung

Allgemeine Information:

Vor den Pausen und bei Arbeitsende Hände waschen. Vorgeschriebene persönliche Schutzausrüstung verwenden. Persönliche Schutzausrüstung muss in Übereinstimmung mit den geltenden CEN-Normen und nach Absprache mit dem Lieferanten für persönliche Schutzausrüstung gewählt werden. Die üblichen Vorsichtsmaßnahmen beim Umgang mit Mineralölprodukten oder Chemikalien sind in jedem Fall zubeachten.

Augen-/Gesichtsschutz:

Schutzbrille/Gesichtsschutz tragen.

Hautschutz

Handschutz:

Material: Nitrilbutylkautschuk (NBR).
Mind. Durchbruchzeit: >= 480 min
Empfohlene Materialstärke: >= 0,38 mm

Langandauernden oder wiederholten Hautkontakt vermeiden. Geeignete Schutzhandschuhe werden vom Handschuhlieferanten empfohlen. Vorbeugender Hautschutz durch Hautschutzsalbe. Schutzhandschuhe, wo sicherheitstechnisch erlaubt. Die genaue Durchbruchzeit ist beim Schutzhandschuhhersteller zu erfahren und einzuhalten, da sie nicht nur vom Handschuhmaterial, sondern auch von arbeitsplatzspezifischen Faktoren abhängig ist.

Andere:

Keine produktgetränkten Putzlappen in den Hosentaschen mitführen. Bei der Arbeit geeignete Schutzkleidung tragen.

Atemschutz:

Aufgrund der Form des Produktes nicht relevant.

Produktname: GLEITMO 585 K

- Thermische Gefahren:** Nicht bekannt.
- Hygienemaßnahmen:** Immer gute persönliche Hygiene einhalten, z.B. Waschen nach der Handhabung des Materials und vor dem Essen, Trinken und/oder Rauchen. Arbeitskleidung regelmäßig waschen, um Kontaminationen zu entfernen. Kontaminierte Fußbekleidung, die nicht gesäubert werden kann, entsorgen.
- Umweltschutzmaßnahmen:** Es liegen keine Daten vor.

ABSCHNITT 9: Physikalische und chemische Eigenschaften

9.1 Angaben zu den grundlegenden physikalischen und chemischen Eigenschaften

Aussehen

Aggregatzustand:	fest
Form:	Paste
Farbe:	Beige
Geruch:	Charakteristisch
Geruchsschwelle:	Auf Gemische nicht anwendbar
pH-Wert:	nicht anwendbar
Schmelzpunkt:	Auf Gemische nicht anwendbar
Siedepunkt:	Wert für Einstufung nicht relevant
Flammpunkt:	Nicht anwendbar
Verdampfungsgeschwindigkeit:	Auf Gemische nicht anwendbar
Entzündbarkeit (fest, gasförmig):	Wert für Einstufung nicht relevant
Explosionsgrenze - obere (%)-:	Wert für Einstufung nicht relevant
Explosionsgrenze - untere (%)-:	Wert für Einstufung nicht relevant
Dampfdruck:	Auf Gemische nicht anwendbar
Dampfdichte (Luft=1):	Auf Gemische nicht anwendbar
Dichte:	1,00 g/cm ³
Löslichkeit(en)	
Löslichkeit in Wasser:	Es liegen keine Daten vor.
Löslichkeit (andere):	Es liegen keine Daten vor.
Verteilungskoeffizient (n-Octanol/Wasser) - log Pow:	Auf Gemische nicht anwendbar
Selbstentzündungstemperatur:	Wert für Einstufung nicht relevant
Zersetzungstemperatur:	Wert für Einstufung nicht relevant
NLGI:	2
Explosive Eigenschaften:	Wert für Einstufung nicht relevant
Oxidierende Eigenschaften:	Wert für Einstufung nicht relevant

9.2 Sonstige Angaben

Es liegen keine Daten vor.

Produktname: GLEITMO 585 K

ABSCHNITT 10: Stabilität und Reaktivität

- 10.1 Reaktivität:** Bei normalen Temperaturbedingungen und empfohlener Verwendung stabil.
- 10.2 Chemische Stabilität:** Es liegen keine Daten vor.
- 10.3 Möglichkeit Gefährlicher Reaktionen:** Unter normalen Verhältnissen keine.
- 10.4 Zu Vermeidende Bedingungen:** Hitze, Funken und Flammen.
- 10.5 Unverträgliche Materialien:** Stark oxidierende Stoffe. Starke Säuren. Starke Basen.
- 10.6 Gefährliche Zersetzungsprodukte:** Bei thermischem Zerfall oder Verbrennung können Kohlenoxide sowie andere giftige Gase und Dämpfe freigesetzt werden.

ABSCHNITT 11: Toxikologische Angaben

11.1 Angaben zu toxikologischen Wirkungen

Akute Toxizität

Verschlucken Produkt:

Auf Basis der vorliegenden Daten nicht eingestuft für akute Toxizität.

Hautkontakt Produkt:

Auf Basis der vorliegenden Daten nicht eingestuft für akute Toxizität.

Einatmen Produkt:

Auf Basis der vorliegenden Daten nicht eingestuft für akute Toxizität.

Spezifische(r) Stoff(e)

Zn-Verbindung LC 50 (Ratte, 4 h): 5,7 mg/l

Ätz/Reizwirkung auf die Haut:

Produkt: OECD 404 (Kaninchen):
Bei normalem Gebrauch voraussichtlich keine Hautreizung.

Schwere Augenschädigung/-Reizung:

Produkt: OECD 405 (Kaninchen):
Das Produkt wurde am Kaninchenauge nach der empfohlenen Methode der OECD-Richtlinie Nr. 405 getestet und als nicht augenreizend eingestuft.

Atemwegs- oder Hautsensibilisierung:

Produkt: Sensibilisierung der Haut: Aufgrund der verfügbaren Daten sind die Einstufungskriterien nicht erfüllt.
Atemwegssensibilisator: Aufgrund der verfügbaren Daten sind die Einstufungskriterien nicht erfüllt.

Produktname: GLEITMO 585 K

Keimzellmutagenität	
Produkt:	Aufgrund der verfügbaren Daten sind die Einstufungskriterien nicht erfüllt.
Karzinogenität	
Produkt:	Aufgrund der verfügbaren Daten sind die Einstufungskriterien nicht erfüllt.
Reproduktionstoxizität	
Produkt:	Aufgrund der verfügbaren Daten sind die Einstufungskriterien nicht erfüllt.
Spezifische Zielorgan-Toxizität - bei Einmaliger Exposition	
Produkt:	Aufgrund der verfügbaren Daten sind die Einstufungskriterien nicht erfüllt.
Spezifische Zielorgan-Toxizität - bei Wiederholter Exposition	
Produkt:	Aufgrund der verfügbaren Daten sind die Einstufungskriterien nicht erfüllt.
Aspirationsgefahr	
Produkt:	Aufgrund der verfügbaren Daten sind die Einstufungskriterien nicht erfüllt.
Andere Schädliche Wirkungen:	Es liegen keine Daten vor.

ABSCHNITT 12: Umweltbezogene Angaben

12.1 Toxizität

Akute Toxizität	
Produkt:	Aufgrund der verfügbaren Daten sind die Einstufungskriterien nicht erfüllt.
Fisch	
Spezifische(r) Stoff(e)	
Kalkhydrat	LC 50 (Fisch, 96 h): 50,6 mg/l
Ca-Sulfonat	LC 50 (Fisch, 96 h): > 101 mg/l
Wirbellose Wassertiere	
Spezifische(r) Stoff(e)	
Kalkhydrat	EC50 (Wasserfloh, 48 h): 49,1 mg/l
Zn-Verbindung	EC50 (Wasserfloh, 48 h): 2,2 mg/l
Ca-Sulfonat	EC50 (Wasserfloh, 48 h): > 1.001 mg/l
Chronische Toxizität	Aufgrund der verfügbaren Daten sind die Einstufungskriterien erfüllt.
Produkt:	
Toxizität bei Wasserpflanzen	
Spezifische(r) Stoff(e)	
Kalkhydrat	EC50 (Alge, 72 h): 184,57 mg/l
Zn-Verbindung	EC50 (Alge, 72 h): 0,17 mg/l
Ca-Sulfonat	EC50 (Alge, 72 h): > 101 mg/l

12.2 Persistenz und Abbaubarkeit

Produktname: GLEITMO 585 K

Biologischer Abbau

Produkt: Auf Gemische nicht anwendbar

12.3 Bioakkumulationspotenzial

Produkt: Auf Gemische nicht anwendbar

12.4 Mobilität im Boden:

Produkt: Auf Gemische nicht anwendbar

12.5 Ergebnisse der PBT- und vPvB-Beurteilung:

Das Produkt enthält keine Stoffe, die die PBT/vPvB Kriterien erfüllen.

12.6 Andere Schädliche Wirkungen:

Schädlich für Wasserorganismen, mit langfristiger Wirkung.

**Wassergefährdungs-
klasse (WGK):**

WGK 1: schwach wassergefährdend.

ABSCHNITT 13: Hinweise zur Entsorgung

13.1 Verfahren der Abfallbehandlung

Allgemeine Information: Entsorgung von Abfall und Rückständen in Übereinstimmung mit den jeweiligen lokalen Bestimmungen.

Entsorgungsmethoden: Bei Einleitung, Behandlung und Entsorgung alle zutreffenden abfallrechtlichen Vorschriften einhalten.

ABSCHNITT 14: Angaben zum Transport

ADR/RID

- 14.1 UN-Nummer: —
- 14.2 Ordnungsgemäße UN-Versandbezeichnung: —
- 14.3 Transportgefahrenklassen
 - Klasse: Kein Gefahrgut
 - Etikett(en): —
 - Gefahr Nr. (ADR): —
 - Tunnelbeschränkungscode: —
- 14.4 Verpackungsgruppe: —
- 14.5 Umweltgefahren: —
- 14.6 Besondere Vorsichtsmaßnahmen für den Verwender: —

Produktname: GLEITMO 585 K

ADN

- 14.1 UN-Nummer: –
- 14.2 Ordnungsgemäße UN-Versandbezeichnung: –
- 14.3 Transportgefahrenklassen
 - Klasse: Kein Gefahrgut
 - Etikett(en): –
- 14.3 Verpackungsgruppe: –
- 14.5 Umweltgefahren: –
- 14.6 Besondere Vorsichtsmaßnahmen für den Verwender: –

IMDG

- 14.1 UN-Nummer: –
- 14.2 Ordnungsgemäße UN-Versandbezeichnung: –
- 14.3 Transportgefahrenklassen
 - Klasse: Kein Gefahrgut
 - Etikett(en): –
 - EmS-Nr.: –
- 14.3 Verpackungsgruppe: –
- 14.5 Umweltgefahren: –
- 14.6 Besondere Vorsichtsmaßnahmen für den Verwender: –

IATA

- 14.1 UN-Nummer: –
- 14.2 Ordnungsgemäße Versandbezeichnung: –
- 14.3 Transportgefahrenklassen:
 - Klasse: Kein Gefahrgut
 - Etikett(en): –
- 14.4 Verpackungsgruppe: –
- 14.5 Umweltgefahren: –
- 14.6 Besondere Vorsichtsmaßnahmen für den Verwender: –

14.7 Massengutbeförderung gemäß Anhang II des MARPOL-Übereinkommens und gemäß IBC-Code:
Nicht anwendbar.

ABSCHNITT 15: Rechtsvorschriften

15.1 Vorschriften zu Sicherheit, Gesundheits- und Umweltschutz/spezifische Rechtsvorschriften für den Stoff oder das Gemisch:

EU-Verordnungen

Verordnung (EG) Nr. 2037/2000 über Stoffe, die zum Abbau der Ozonschicht führen: keine

Produktname: GLEITMO 585 K

VERORDNUNG (EG) Nr. 850/2004 über persistente organische Schadstoffe: keine

Nationale Verordnungen

**Wassergefährdungs-
klasse (WGK):** WGK 1: schwach wassergefährdend.

**15.2 Stoffsicherheits-
beurteilung:** Es wurde keine Stoffsicherheitsbeurteilung durchgeführt.

ABSCHNITT 16: Sonstige Angaben

**Informationen zur
Überarbeitung:** Änderungen sind seitlich mit einem Doppelstrich markiert.

Wortlaut der H-Sätze in Kapitel 2 und 3

H315 Verursacht Hautreizungen.
H317 Kann allergische Hautreaktionen verursachen.
H318 Verursacht schwere Augenschäden.
H335 Kann die Atemwege reizen.
H361d Kann vermutlich das Kind im Mutterleib schädigen.
H373 Kann die Organe schädigen bei längerer oder wiederholter Exposition.
H400 Sehr giftig für Wasserorganismen.
H410 Sehr giftig für Wasserorganismen mit langfristiger Wirkung.
H411 Giftig für Wasserorganismen, mit langfristiger Wirkung.
H412 Schädlich für Wasserorganismen, mit langfristiger Wirkung.

Sonstige Angaben: Die Klassifizierung entspricht den aktuellen EG-Listen, ist jedoch ergänzt durch Angaben aus der Fachliteratur und durch Firmenangaben. Sie ergibt sich aus Prüfdaten bzw. der Anwendung der sog. konventionellen Methode.

Überarbeitet Am: 08.05.2019

Haftungsausschluss: Die vorstehenden Angaben im Sicherheitsdatenblatt entsprechen nach bestem Wissen dem derzeitigen Stand unserer Kenntnisse und Erfahrungen und dienen nur dazu, das Produkt bei Umgang, Transport und Entsorgung sicherheitstechnisch zu beschreiben. Die Angaben stellen in keiner Weise eine (technische) Beschreibung der Beschaffenheit der Ware (Produktspezifikation) dar. Eine Eignung des Produktes für einen konkreten Einsatzzweck kann aus unseren Angaben im Sicherheitsdatenblatt nicht abgeleitet werden. Änderungen an diesem Dokument sind nicht zulässig. Die Angaben sind nicht übertragbar auf andere Produkte. Soweit das Produkt mit anderen Materialien vermengt, vermischt oder verarbeitet wird, oder einer Bearbeitung unterzogen wird, können die Angaben in diesem Sicherheitsdatenblatt nicht auf das gefertigte neue Material übertragen werden. Es liegt in der Verantwortlichkeit des Empfängers unseres Produktes, bei seinen Tätigkeiten die geltenden Gesetze auf Bundes-, Landes- und lokaler Ebene zu befolgen. Bitte nehmen Sie mit uns Kontakt auf, wenn Sie aktuelle Sicherheitsdatenblätter benötigen.

Dieses Datenblatt ist ein Sicherheitsdatenblatt nach §5 GefStoffV. Es wurde elektronisch erstellt und trägt keine Unterschrift.

SICHERHEITSDATENBLATT

Gemäß der geänderten Fassung Verordnung (EG) Nr. 1907/2006 (REACH) Artikel 31 Anhang II.

ABSCHNITT 1: Bezeichnung des Stoffes bzw. des Gemisches und des Unternehmens

1.1 Produktidentifikator

Produktname: GLEITMO 585 K PLUS

1.2 Relevante identifizierte Verwendungen des Stoffs oder Gemischs und Verwendungen, von denen abgeraten wird

Identifizierte Verwendungen: Schmierstoff

Verwendungen, von denen abgeraten wird: Keine Verwendungen, von denen abgeraten wird, identifiziert.

1.3 Einzelheiten zum Lieferanten, der das Sicherheitsdatenblatt bereitstellt

Hersteller / Lieferant

FUCHS LUBRITECH GmbH
Werner-Heisenberg-Straße 1
67661 Kaiserslautern/Germany

Telefon:

+49 (0) 6301 3206-0

Fax:

+49 (0) 6301 3206-940

Kontaktperson:

FUCHS LUBRITECH GmbH - Product Safety Management

Telefon:

+49 (0) 6301 3206-0

Fax:

+49 (0) 6301 3206-940

E-Mail:

reach@fuchs-lubritech.de

1.4 Notrufnummer:

+49 (0) 6301 3206-0

ABSCHNITT 2: Mögliche Gefahren

2.1 Einstufung des Stoffs oder Gemischs

Das Produkt wurde gemäß der Verordnung (EG) Nr. 1272/2008 (CLP) als gefährlich eingestuft und gekennzeichnet.

Einstufung gemäß der (EG) Verordnung 1272/2008 in der geänderten Fassung.

Umweltgefahren

Chronische aquatische Toxizität

Kategorie 3

H412: Schädlich für Wasserorganismen, mit langfristiger Wirkung.

Gefahrenübersicht

Physikalische Gefahren: Es liegen keine Daten vor.

2.2 Kennzeichnungselemente

Produktname: GLEITMO 585 K PLUS

Gefahrenhinweis(e): H412: Schädlich für Wasserorganismen, mit langfristiger Wirkung.

Sicherheitshinweise

Prävention: P273: Freisetzung in die Umwelt vermeiden.

Zusätzliche Angaben auf dem Etikett

EUH208: Enthält: Ca-Sulfonat. Kann allergische Reaktionen hervorrufen.

2.3 Sonstige Gefahren: Bei Beachtung der beim Umgang mit Chemieprodukten üblichen Vorsichtsmaßnahmen sowie der Hinweise zur Handhabung (Pkt 7) und zur persönlichen Schutzausrüstung (Pkt 8) sind keine besonderen Gefahren bekannt. Produkt nicht unkontrolliert in die Umwelt gelangen lassen.

ABSCHNITT 3: Zusammensetzung/Angaben zu Bestandteilen

3.2 Gemische

Allgemeine Information: Zubereitung aus nachfolgend angeführten Stoffen mit weiteren ungefährlichen Komponenten.

Chemische Bezeichnung	Identifikator	Konzentration *	REACH Registrierungs-Nr	Hinweise
Triazin Derivat	EINECS: 253-575-7	1,00 - <5,00%		
anorganische Zn-Verbindung	EINECS: 235-804-2	1,00 - <3,00%		
Kalkhydrat	EINECS: 215-137-3	1,00 - <3,00%	01-2119475151-45	
Zinkdiphosphat	EINECS: 231-203-4	0,25 - <1,00%	01-2120768152-56	
Ca-Sulfonat	EINECS: 939-603-7	0,10 - <1,00%	01-2119978241-36	
Zn-Verbindung	EINECS: 215-222-5	0,10 - <0,25%	01-2119463881-32	

* Alle Konzentrationen sind als Gewichtsprozent angegeben, wenn der Inhaltstoff kein Gas ist. Gaskonzentrationen werden in Volumenprozent angegeben.

PBT: Persistenter, bioakkumulierbarer und toxischer Stoff.

vPvB: Sehr persistente und sehr bioakkumulierbare Substanz.

Produktname: GLEITMO 585 K PLUS

Klassifizierung

Chemische Bezeichnung	Identifikator	Klassifizierung	
Triazin Derivat	EINECS: 253-575-7	CLP:	STOT RE 2;H373
anorganische Zn-Verbindung	EINECS: 235-804-2	CLP:	Repr. 2;H361d, Aquatic Acute 1;H400, Aquatic Chronic 2;H411
Kalkhydrat	EINECS: 215-137-3	CLP:	Eye Dam. 1;H318, STOT SE 3;H335, Skin Irrit. 2;H315
Zinkdiphosphat	EINECS: 231-203-4	CLP:	, Aquatic Acute 1;H400, Aquatic Chronic 1;H410; M-Faktor (aquatic acute): 1; M-Faktor (aquatic chronic): 1
Ca-Sulfonat	EINECS: 939-603-7	CLP:	Skin Sens. 1B;H317
Zn-Verbindung	EINECS: 215-222-5	CLP:	Aquatic Acute 1;H400, Aquatic Chronic 1;H410

CLP: Verordnung Nr. 1272/2008.

Der Wortlaut der angeführten Gefahrenhinweise ist dem Abschnitt 16 zu entnehmen.

ABSCHNITT 4: Erste-Hilfe-Maßnahmen

Allgemeines: Mit Produkt verunreinigte Kleidungsstücke unverzüglich entfernen.

4.1 Beschreibung der Erste-Hilfe-Maßnahmen

Einatmen: Frischluftzufuhr, bei Beschwerden Arzt aufsuchen.

Augenkontakt: Augen sofort mit viel Wasser spülen, Augenlider dabei hochziehen.

Hautkontakt: Mit Wasser und Seife waschen.

Verschlucken: Mund gründlich spülen.

4.2 Wichtigste akute und verzögert auftretende Symptome und Wirkungen: Es liegen keine Daten vor.

4.3 Hinweise auf ärztliche Soforthilfe oder Spezialbehandlung Ärztliche Hilfe hinzuziehen, wenn Symptome auftreten.

ABSCHNITT 5: Maßnahmen zur Brandbekämpfung

5.1 Löschmittel

Geeignete Löschmittel: CO₂, Löschpulver oder nebelartiger Wassersprühstrahl. Größeren Brand mit alkoholbeständigem Schaum oder Wassersprühstrahl mit geeignetem Tensidzusatz bekämpfen.

Ungeeignete Löschmittel: Wasser im Vollstrahl.

5.2 Besondere vom Stoff oder Gemisch ausgehende Gefahren: Im Brandfall können sich gesundheitsschädliche Gase entwickeln.

5.3 Hinweise für die Brandbekämpfung

Produktname: GLEITMO 585 K PLUS

Hinweise zur Brandbekämpfung:	Behälter aus dem Brandbereich entfernen, soweit dies ohne Gefahr möglich ist. Brandrückstände und kontaminiertes Löschwasser müssen entsprechend den behördlichen Vorschriften entsorgt werden. Kontaminiertes Löschwasser getrennt sammeln, darf nicht in die Kanalisation gelangen.
Besondere Schutzausrüstungen für die Brandbekämpfung:	Im Brandfall umluftunabhängiges Atemschutzgerät und komplette Schutzausrüstung tragen.

ABSCHNITT 6: Maßnahmen bei unbeabsichtigter Freisetzung

6.1 Personenbezogene Vorsichtsmaßnahmen, Schutzausrüstungen und in Notfällen anzuwendende Verfahren:	Vorsicht! Im Fall eines Austretens des Materials können Fußböden und Oberflächen rutschig werden.
6.2 Umweltschutzmaßnahmen:	Freisetzung in die Umwelt vermeiden. Weiteres Auslaufen oder Verschütten vermeiden, wenn dies ohne Gefahr möglich ist.
6.3 Methoden und Material für Rückhaltung und Reinigung:	Ausgetretenes Material mechanisch aufnehmen oder mit flüssigkeitsbindendem Material aufnehmen. Das aufgenommene Material vorschriftsmäßig entsorgen. Materialfluss stoppen, falls ohne Gefahr möglich
6.4 Verweis auf andere Abschnitte:	Für persönliche Schutzausrüstung siehe Abschnitt 8 des SDB. Informationen zur sicheren Handhabung siehe Abschnitt 7. Informationen zur Entsorgung siehe Abschnitt 13.

ABSCHNITT 7: Handhabung und Lagerung:

7.1 Schutzmaßnahmen zur sicheren Handhabung:	Für ausreichende Lüftung sorgen. Anerkannte industrielle Hygienemaßnahmen beachten. Bei der Arbeit nicht essen, trinken oder rauchen. Die beim Umgang mit Mineralölprodukten bzw. Chemieprodukten üblichen Vorsichtsmaßnahmen sind zu beachten.
7.2 Bedingungen zur sicheren Lagerung unter Berücksichtigung von Unverträglichkeiten:	Die Vorschriften des WHG, der Landeswassergesetze und der Verordnung über Anlagen zum Umgang mit wassergefährdenden Stoffen (AwSV) sind zu beachten.
7.3 Spezifische Endanwendungen:	Nicht anwendbar
Lagerklasse:	11, Brennbare Feststoffe, die keiner der vorgenannten LGK zuzuordnen sind

Produktname: GLEITMO 585 K PLUS

ABSCHNITT 8: Begrenzung und Überwachung der Exposition/Persönliche Schutzausrüstungen

8.1 Zu überwachende Parameter

Grenzwerte Berufsbedingter Exposition

Chemische Bezeichnung	Art	Expositionsgrenzwerte	Quelle
Zinkdiphosphat - einatembarer Anteil.	MAK	2 mg/m ³	Deutschland. DFG-MAK Liste (empfohlene Arbeitsplatzgrenzwerte). Kommission zur Untersuchung gesundheitlicher Gefahren durch chemische Verbindungen im Arbeitsbereich (DFG) (2011)
Zinkdiphosphat - alveolengängiger Anteil.	MAK	0,1 mg/m ³	Deutschland. DFG-MAK Liste (empfohlene Arbeitsplatzgrenzwerte). Kommission zur Untersuchung gesundheitlicher Gefahren durch chemische Verbindungen im Arbeitsbereich (DFG) (2011)

8.2 Begrenzung und Überwachung der Exposition

Geeignete technische Steuerungseinrichtungen: Für ausreichende Lüftung sorgen. Lüftungsgrad muss an die Bedingungen angepasst werden. Gegebenenfalls Prozesskammern, örtliche Abluftsysteme oder andere technische Schutzmaßnahmen zur Kontrolle der Konzentrationen in der Luft einsetzen, um diese unterhalb der empfohlenen Belastungsgrenzen zu halten. Wenn keine Expositionsgrenzen festgesetzt wurden, die Konzentrationen in der Luft auf einem akzeptierbaren Niveau halten.

Individuelle Schutzmaßnahmen, zum Beispiel persönliche Schutzausrüstung

Allgemeine Information: Vor den Pausen und bei Arbeitsende Hände waschen. Vorgeschriebene persönliche Schutzausrüstung verwenden. Persönliche Schutzausrüstung muss in Übereinstimmung mit den geltenden CEN-Normen und nach Absprache mit dem Lieferanten für persönliche Schutzausrüstung gewählt werden. Die üblichen Vorsichtsmaßnahmen beim Umgang mit Mineralölprodukten oder Chemikalien sind in jedem Fall zubeachten.

Augen-/Gesichtsschutz: Beim Umfüllen Schutzbrille (EN 166) empfehlenswert.

Hautschutz
Handschutz: Material: Nitrilbutylkautschuk (NBR).
Mind. Durchbruchzeit: >= 480 min
Empfohlene Materialstärke: >= 0,38 mm

Langandauernden oder wiederholten Hautkontakt vermeiden. Geeignete Schutzhandschuhe werden vom Handschuhlieferanten empfohlen. Vorbeugender Hautschutz durch Hautschutzsalbe. Schutzhandschuhe, wo sicherheitstechnisch erlaubt. Die genaue Durchbruchzeit ist beim Schutzhandschuhhersteller zu erfahren und einzuhalten, da sie nicht nur vom Handschuhmaterial, sondern auch von arbeitsplatzspezifischen Faktoren abhängig ist.

Andere: Keine produktgetränkten Putzlappen in den Hosentaschen mitführen. Bei der Arbeit geeignete Schutzkleidung tragen.

Atemschutz: Aufgrund der Form des Produktes nicht relevant.

Produktname: GLEITMO 585 K PLUS

- Thermische Gefahren:** Nicht bekannt.
- Hygienemaßnahmen:** Immer gute persönliche Hygiene einhalten, z.B. Waschen nach der Handhabung des Materials und vor dem Essen, Trinken und/oder Rauchen. Arbeitskleidung regelmäßig waschen, um Kontaminationen zu entfernen. Kontaminierte Fußbekleidung, die nicht gesäubert werden kann, entsorgen.
- Umweltschutzmaßnahmen:** Es liegen keine Daten vor.

ABSCHNITT 9: Physikalische und chemische Eigenschaften

9.1 Angaben zu den grundlegenden physikalischen und chemischen Eigenschaften

Aussehen

- Aggregatzustand:** fest
- Form:** Paste
- Farbe:** Beige
- Geruch:** Charakteristisch
- Geruchsschwelle:** Auf Gemische nicht anwendbar
- pH-Wert:** nicht anwendbar
- Schmelzpunkt:** Auf Gemische nicht anwendbar
- Siedepunkt:** Wert für Einstufung nicht relevant
- Flammpunkt:** Nicht anwendbar
- Verdampfungsgeschwindigkeit:** Auf Gemische nicht anwendbar
- Entzündbarkeit (fest, gasförmig):** Wert für Einstufung nicht relevant
- Explosionsgrenze - obere (%)-:** Wert für Einstufung nicht relevant
- Explosionsgrenze - untere (%)-:** Wert für Einstufung nicht relevant
- Dampfdruck:** Auf Gemische nicht anwendbar
- Dampfdichte (Luft=1):** Auf Gemische nicht anwendbar
- Dichte:** 1,00 g/cm³ (20 °C)
- Löslichkeit(en)**
- Löslichkeit in Wasser:** Praktisch unlöslich
- Löslichkeit (andere):** Es liegen keine Daten vor.
- Verteilungskoeffizient (n-Octanol/Wasser) - log Pow:** Auf Gemische nicht anwendbar
- Selbstentzündungstemperatur:** Wert für Einstufung nicht relevant
- Zersetzungstemperatur:** Wert für Einstufung nicht relevant
- NLGI:** 2
- Explosive Eigenschaften:** Wert für Einstufung nicht relevant
- Oxidierende Eigenschaften:** Wert für Einstufung nicht relevant
- 9.2 Sonstige Angaben** Es liegen keine Daten vor.

Produktname: GLEITMO 585 K PLUS

ABSCHNITT 10: Stabilität und Reaktivität

- 10.1 Reaktivität:** Bei normalen Temperaturbedingungen und empfohlener Verwendung stabil.
- 10.2 Chemische Stabilität:** Es liegen keine Daten vor.
- 10.3 Möglichkeit Gefährlicher Reaktionen:** Unter normalen Verhältnissen keine.
- 10.4 Zu Vermeidende Bedingungen:** Hitze, Funken und Flammen.
- 10.5 Unverträgliche Materialien:** Stark oxidierende Stoffe. Starke Säuren. Starke Basen.
- 10.6 Gefährliche Zersetzungsprodukte:** Bei thermischem Zerfall oder Verbrennung können Kohlenoxide sowie andere giftige Gase und Dämpfe freigesetzt werden.

ABSCHNITT 11: Toxikologische Angaben

11.1 Angaben zu toxikologischen Wirkungen

Akute Toxizität

Verschlucken Produkt:

Auf Basis der vorliegenden Daten nicht eingestuft für akute Toxizität.

Hautkontakt Produkt:

Auf Basis der vorliegenden Daten nicht eingestuft für akute Toxizität.

Einatmen Produkt:

Auf Basis der vorliegenden Daten nicht eingestuft für akute Toxizität.

Spezifische(r) Stoff(e) Zn-Verbindung

LC 50 (Ratte, 4 h): 5,7 mg/l

Ätz/Reizwirkung auf die Haut: Produkt:

OECD 404 (Kaninchen):
Bei normalem Gebrauch voraussichtlich keine Hautreizung.

Schwere Augenschädigung/-Reizung: Produkt:

OECD 405 (Kaninchen):
Das Produkt wurde am Kaninchenauge nach der empfohlenen Methode der OECD-Richtlinie Nr. 405 getestet und als nicht augenreizend eingestuft.

Atemwegs- oder Hautsensibilisierung: Produkt:

Sensibilisierung der Haut: Aufgrund der verfügbaren Daten sind die Einstufungskriterien nicht erfüllt.
Atemwegssensibilisator: Aufgrund der verfügbaren Daten sind die Einstufungskriterien nicht erfüllt.

Produktname: GLEITMO 585 K PLUS

Keimzellmutagenität	
Produkt:	Aufgrund der verfügbaren Daten sind die Einstufungskriterien nicht erfüllt.
Karzinogenität	
Produkt:	Aufgrund der verfügbaren Daten sind die Einstufungskriterien nicht erfüllt.
Reproduktionstoxizität	
Produkt:	Aufgrund der verfügbaren Daten sind die Einstufungskriterien nicht erfüllt.
Spezifische Zielorgan-Toxizität - bei Einmaliger Exposition	
Produkt:	Aufgrund der verfügbaren Daten sind die Einstufungskriterien nicht erfüllt.
Spezifische Zielorgan-Toxizität - bei Wiederholter Exposition	
Produkt:	Aufgrund der verfügbaren Daten sind die Einstufungskriterien nicht erfüllt.
Aspirationsgefahr	
Produkt:	Aufgrund der verfügbaren Daten sind die Einstufungskriterien nicht erfüllt.
Andere Schädliche Wirkungen:	Es liegen keine Daten vor.

ABSCHNITT 12: Umweltbezogene Angaben

12.1 Toxizität

Akute Toxizität	
Produkt:	Aufgrund der verfügbaren Daten sind die Einstufungskriterien nicht erfüllt.
Fisch	
Spezifische(r) Stoff(e)	
Kalkhydrat	LC 50 (Fisch, 96 h): 50,6 mg/l
Ca-Sulfonat	LC 50 (Fisch, 96 h): > 101 mg/l
Wirbellose Wassertiere	
Spezifische(r) Stoff(e)	
Kalkhydrat	EC50 (Wasserfloh, 48 h): 49,1 mg/l
Ca-Sulfonat	EC50 (Wasserfloh, 48 h): > 1.001 mg/l
Zn-Verbindung	EC50 (Wasserfloh, 48 h): 2,2 mg/l
Chronische Toxizität	Aufgrund der verfügbaren Daten sind die Einstufungskriterien erfüllt.
Produkt:	
Toxizität bei Wasserpflanzen	
Spezifische(r) Stoff(e)	
Kalkhydrat	EC50 (Alge, 72 h): 184,57 mg/l
Ca-Sulfonat	EC50 (Alge, 72 h): > 101 mg/l
Zn-Verbindung	EC50 (Alge, 72 h): 0,17 mg/l

12.2 Persistenz und Abbaubarkeit

Produktname: GLEITMO 585 K PLUS

Biologischer Abbau	
Produkt:	Auf Gemische nicht anwendbar
12.3 Bioakkumulationspotenzial	
Produkt:	Auf Gemische nicht anwendbar
12.4 Mobilität im Boden:	
Produkt:	Auf Gemische nicht anwendbar
12.5 Ergebnisse der PBT- und vPvB-Beurteilung:	Das Produkt enthält keine Stoffe, die die PBT/vPvB Kriterien erfüllen.
12.6 Andere Schädliche Wirkungen:	Schädlich für Wasserorganismen, mit langfristiger Wirkung.
Wassergefährdungsklasse (WGK):	WGK 1: schwach wassergefährdend.

ABSCHNITT 13: Hinweise zur Entsorgung

13.1 Verfahren der Abfallbehandlung

Allgemeine Information:	Entsorgung von Abfall und Rückständen in Übereinstimmung mit den jeweiligen lokalen Bestimmungen.
Entsorgungsmethoden:	Bei Einleitung, Behandlung und Entsorgung alle zutreffenden abfallrechtlichen Vorschriften einhalten.

ABSCHNITT 14: Angaben zum Transport

ADR/RID

14.1 UN-Nummer:	—
14.2 Ordnungsgemäße UN-Versandbezeichnung:	—
14.3 Transportgefahrenklassen	
Klasse:	Kein Gefahrgut
Etikett(en):	—
Gefahr Nr. (ADR):	—
Tunnelbeschränkungscode:	—
14.4 Verpackungsgruppe:	—
14.5 Umweltgefahren:	—
14.6 Besondere Vorsichtsmaßnahmen für den Verwender:	—

Produktname: GLEITMO 585 K PLUS

ADN

- 14.1 UN-Nummer: –
- 14.2 Ordnungsgemäße UN-Versandbezeichnung: –
- 14.3 Transportgefahrenklassen
 - Klasse: Kein Gefahrgut
 - Etikett(en): –
- 14.3 Verpackungsgruppe: –
- 14.5 Umweltgefahren: –
- 14.6 Besondere Vorsichtsmaßnahmen für den Verwender: –

IMDG

- 14.1 UN-Nummer: –
- 14.2 Ordnungsgemäße UN-Versandbezeichnung: –
- 14.3 Transportgefahrenklassen
 - Klasse: Kein Gefahrgut
 - Etikett(en): –
 - EmS-Nr.: –
- 14.3 Verpackungsgruppe: –
- 14.5 Umweltgefahren: –
- 14.6 Besondere Vorsichtsmaßnahmen für den Verwender: –

IATA

- 14.1 UN-Nummer: –
- 14.2 Ordnungsgemäße Versandbezeichnung: –
- 14.3 Transportgefahrenklassen:
 - Klasse: Kein Gefahrgut
 - Etikett(en): –
- 14.4 Verpackungsgruppe: –
- 14.5 Umweltgefahren: –
- 14.6 Besondere Vorsichtsmaßnahmen für den Verwender: –

14.7 Massengutbeförderung gemäß Anhang II des MARPOL-Übereinkommens und gemäß IBC-Code:
Nicht anwendbar.

ABSCHNITT 15: Rechtsvorschriften

15.1 Vorschriften zu Sicherheit, Gesundheits- und Umweltschutz/spezifische Rechtsvorschriften für den Stoff oder das Gemisch:

EU-Verordnungen

Verordnung (EG) Nr. 2037/2000 über Stoffe, die zum Abbau der Ozonschicht führen: keine

Produktname: GLEITMO 585 K PLUS

VERORDNUNG (EG) Nr. 850/2004 über persistente organische Schadstoffe: keine

Nationale Verordnungen

**Wassergefährdungs-
klasse (WGK):** WGK 1: schwach wassergefährdend.

**15.2 Stoffsicherheits-
beurteilung:** Es wurde keine Stoffsicherheitsbeurteilung durchgeführt.

ABSCHNITT 16: Sonstige Angaben

**Informationen zur
Überarbeitung:** Änderungen sind seitlich mit einem Doppelstrich markiert.

Wortlaut der H-Sätze in Kapitel 2 und 3

H315 Verursacht Hautreizungen.
H317 Kann allergische Hautreaktionen verursachen.
H318 Verursacht schwere Augenschäden.
H335 Kann die Atemwege reizen.
H361d Kann vermutlich das Kind im Mutterleib schädigen.
H373 Kann die Organe schädigen bei längerer oder wiederholter Exposition.
H400 Sehr giftig für Wasserorganismen.
H410 Sehr giftig für Wasserorganismen mit langfristiger Wirkung.
H411 Giftig für Wasserorganismen, mit langfristiger Wirkung.
H412 Schädlich für Wasserorganismen, mit langfristiger Wirkung.

Sonstige Angaben: Die Klassifizierung entspricht den aktuellen EG-Listen, ist jedoch ergänzt durch Angaben aus der Fachliteratur und durch Firmenangaben. Sie ergibt sich aus Prüfdaten bzw. der Anwendung der sog. konventionellen Methode.

Überarbeitet Am: 05.03.2019

Haftungsausschluss: Die vorstehenden Angaben im Sicherheitsdatenblatt entsprechen nach bestem Wissen dem derzeitigen Stand unserer Kenntnisse und Erfahrungen und dienen nur dazu, das Produkt bei Umgang, Transport und Entsorgung sicherheitstechnisch zu beschreiben. Die Angaben stellen in keiner Weise eine (technische) Beschreibung der Beschaffenheit der Ware (Produktspezifikation) dar. Eine Eignung des Produktes für einen konkreten Einsatzzweck kann aus unseren Angaben im Sicherheitsdatenblatt nicht abgeleitet werden. Änderungen an diesem Dokument sind nicht zulässig. Die Angaben sind nicht übertragbar auf andere Produkte. Soweit das Produkt mit anderen Materialien vermengt, vermischt oder verarbeitet wird, oder einer Bearbeitung unterzogen wird, können die Angaben in diesem Sicherheitsdatenblatt nicht auf das gefertigte neue Material übertragen werden. Es liegt in der Verantwortlichkeit des Empfängers unseres Produktes, bei seinen Tätigkeiten die geltenden Gesetze auf Bundes-, Landes- und lokaler Ebene zu befolgen. Bitte nehmen Sie mit uns Kontakt auf, wenn Sie aktuelle Sicherheitsdatenblätter benötigen.

Dieses Datenblatt ist ein Sicherheitsdatenblatt nach §5 GefStoffV. Es wurde elektronisch erstellt und trägt keine Unterschrift.

SICHERHEITSDATENBLATT

Gemäß der geänderten Fassung Verordnung (EG) Nr. 1907/2006 (REACH) Artikel 31 Anhang II.

ABSCHNITT 1: Bezeichnung des Stoffes bzw. des Gemisches und des Unternehmens

1.1 Produktidentifikator

Produktname: CEPLATTYN BL WHITE

1.2 Relevante identifizierte Verwendungen des Stoffs oder Gemischs und Verwendungen, von denen abgeraten wird

Identifizierte Verwendungen: Schmierfett

Verwendungen, von denen abgeraten wird: Keine Verwendungen, von denen abgeraten wird, identifiziert.

1.3 Einzelheiten zum Lieferanten, der das Sicherheitsdatenblatt bereitstellt

Hersteller / Lieferant

FUCHS LUBRITECH GmbH
Werner-Heisenberg-Straße 1
67661 Kaiserslautern/Germany

Telefon:

+49 (0) 6301 3206-0

Fax:

+49 (0) 6301 3206-940

Kontaktperson:

FUCHS LUBRITECH GmbH - Product Safety Management

Telefon:

+49 (0) 6301 3206-0

Fax:

+49 (0) 6301 3206-940

E-Mail:

reach@fuchs-lubritech.de

1.4 Notrufnummer:

+49 (0) 6301 3206-0

ABSCHNITT 2: Mögliche Gefahren

2.1 Einstufung des Stoffs oder Gemischs

Das Produkt wurde gemäß der Verordnung (EG) Nr. 1272/2008 (CLP) nicht als gefährlich eingestuft, ist aber kennzeichnungspflichtig.

Gefahrenübersicht

Physikalische Gefahren: Es liegen keine Daten vor.

2.2 Kennzeichnungselemente

EUH208: Enthält Tolutriazol-Derivat. Kann allergische Reaktionen hervorrufen.

EUH210: Sicherheitsdatenblatt auf Anfrage erhältlich.

Produktname: CEPLATTYN BL WHITE

2.3 Sonstige Gefahren: Bei Beachtung der beim Umgang mit Mineralölprodukten und Chemieprodukten üblichen Vorsichtsmaßnahmen sowie der Hinweise zur Handhabung (Pkt 7) und zur persönlichen Schutzausrüstung (Pkt 8) sind keine besonderen Gefahren bekannt. Produkt nicht unkontrolliert in die Umwelt gelangen lassen.

ABSCHNITT 3: Zusammensetzung/Angaben zu Bestandteilen

3.2 Gemische

Allgemeine Information: Schmierfett: Verdickersystem und Additive in hochraffiniertem Mineralöl.

Chemische Bezeichnung	Identifikator	Konzentration *	REACH Registrierungs-Nr	Hinweise
Tolutriazol-Derivat	EINECS: 939-700-4	0,10 - <1,00%	01-2119982395-25	

* Alle Konzentrationen sind als Gewichtsprozent angegeben, wenn der Inhaltstoff kein Gas ist. Gaskonzentrationen werden in Volumenprozent angegeben. PBT: Persistenter, bioakkumulierbarer und toxischer Stoff. vPvB: Sehr persistente und sehr bioakkumulierbare Substanz.

Klassifizierung

Chemische Bezeichnung	Identifikator	Klassifizierung
Tolutriazol-Derivat	EINECS: 939-700-4	CLP: Skin Irrit. 2;H315, Skin Sens. 1B;H317, Aquatic Acute 1;H400, Aquatic Chronic 2;H411

CLP: Verordnung Nr. 1272/2008.

Der Wortlaut der angeführten Gefahrenhinweise ist dem Abschnitt 16 zu entnehmen.

Die hochraffinierten Mineralöle und Petroleumdestillate in unserem Produkt enthalten nach IP 346 einen DMSO-Extrakt von weniger als 3% (w/w) und sind nach Nota L, Anhang VI der Verordnung EU 1272/2008 nicht als krebserzeugend eingestuft.

ABSCHNITT 4: Erste-Hilfe-Maßnahmen

Allgemeines: Produktdurchtränkte bzw. verunreinigte Kleidung und Schuhe wechseln. Nie produktthaltige Lappen in Kleidungstaschen stecken.

4.1 Beschreibung der Erste-Hilfe-Maßnahmen

- Einatmen:** Frischluftzufuhr, bei Beschwerden Arzt aufsuchen.
- Augenkontakt:** Augen sofort mit viel Wasser spülen, Augenlider dabei hochziehen.
- Hautkontakt:** Mit Wasser und Seife waschen.
- Verschlucken:** Mund gründlich spülen.

4.2 Wichtigste akute und verzögert auftretende Symptome und Wirkungen: Es liegen keine Daten vor.

4.3 Hinweise auf ärztliche Soforthilfe oder Spezialbehandlung Ärztliche Hilfe hinzuziehen, wenn Symptome auftreten.

Produktname: CEPLATTYN BL WHITE

ABSCHNITT 5: Maßnahmen zur Brandbekämpfung

5.1 Löschmittel

Geeignete Löschmittel: CO₂, Löschpulver oder nebelartiger Wassersprühstrahl. Größeren Brand mit alkoholbeständigem Schaum oder Wassersprühstrahl mit geeignetem Tensidzusatz bekämpfen.

Ungeeignete Löschmittel: Wasser im Vollstrahl.

5.2 Besondere vom Stoff oder Gemisch ausgehende Gefahren: Im Brandfall können sich gesundheitsschädliche Gase entwickeln.

5.3 Hinweise für die Brandbekämpfung

Hinweise zur Brandbekämpfung: Es liegen keine Daten vor.

Besondere Schutzausrüstungen für die Brandbekämpfung: Im Brandfall umluftunabhängiges Atemschutzgerät und komplette Schutzausrüstung tragen.

ABSCHNITT 6: Maßnahmen bei unbeabsichtigter Freisetzung

6.1 Personenbezogene Vorsichtsmaßnahmen, Schutzausrüstungen und in Notfällen anzuwendende Verfahren: Vorsicht! Im Fall eines Austretens des Materials können Fußböden und Oberflächen rutschig werden.

6.2 Umweltschutzmaßnahmen: Freisetzung in die Umwelt vermeiden. Weiteres Auslaufen oder Verschütten vermeiden, wenn dies ohne Gefahr möglich ist. Nicht in die Kanalisation/Oberflächenwasser/Grundwasser gelangen lassen.

6.3 Methoden und Material für Rückhaltung und Reinigung: Ausgetretenes Material mechanisch aufnehmen oder mit flüssigkeitsbindendem Material aufnehmen. Materialfluss stoppen, falls ohne Gefahr möglich. Das aufgenommene Material vorschriftsmäßig entsorgen.

6.4 Verweis auf andere Abschnitte: Für persönliche Schutzausrüstung siehe Abschnitt 8 des SDB. Informationen zur sicheren Handhabung siehe Abschnitt 7. Informationen zur Entsorgung siehe Abschnitt 13.

ABSCHNITT 7: Handhabung und Lagerung:

7.1 Schutzmaßnahmen zur sicheren Handhabung: Für ausreichende Lüftung sorgen. Anerkannte industrielle Hygienemaßnahmen beachten. Bei der Arbeit nicht essen, trinken oder rauchen. Die beim Umgang mit Mineralölprodukten bzw. Chemieprodukten üblichen Vorsichtsmaßnahmen sind zu beachten.

7.2 Bedingungen zur sicheren Lagerung unter Berücksichtigung von Unverträglichkeiten: Die Vorschriften des WHG, der Landeswassergesetze und der Verordnung über Anlagen zum Umgang mit wassergefährdenden Stoffen (VAWS in der jeweiligen Länderfassung) sind zu beachten.

Produktname: CEPLATTYN BL WHITE

7.3 Spezifische Endanwendungen: Nicht anwendbar
Lagerungshinweise: 11, Brennbare Feststoffe

ABSCHNITT 8: Begrenzung und Überwachung der Exposition/Persönliche Schutzausrüstungen

8.1 Zu überwachende Parameter

Grenzwerte Berufsbedingter Exposition

Chemische Bezeichnung	Art	Expositionsgrenzwerte	Quelle
Zink-Verbindung - einatembare fraktion.	MAK	2 mg/m ³	Deutschland. DFG-MAK Liste (empfohlene Arbeitsplatzgrenzwerte). Kommission zur Untersuchung gesundheitlicher Gefahren durch chemische Verbindungen im Arbeitsbereich (DFG) (2011)
Zink-Verbindung - Alveolengängige Fraktion.	MAK	0,1 mg/m ³	Deutschland. DFG-MAK Liste (empfohlene Arbeitsplatzgrenzwerte). Kommission zur Untersuchung gesundheitlicher Gefahren durch chemische Verbindungen im Arbeitsbereich (DFG) (2011)

8.2 Begrenzung und Überwachung der Exposition

Geeignete technische Steuerungseinrichtungen: Gute allgemeine Lüftung (gewöhnlich 10 Luftwechsel pro Stunde). Lüftungsgrad muss an die Bedingungen angepasst werden. Gegebenenfalls Prozesskammern, örtliche Abluftsysteme oder andere technische Schutzmaßnahmen zur Kontrolle der Konzentrationen in der Luft einsetzen, um diese unterhalb der empfohlenen Belastungsgrenzen zu halten. Wenn keine Expositionsgrenzen festgesetzt wurden, die Konzentrationen in der Luft auf einem akzeptierbaren Niveau halten

Individuelle Schutzmaßnahmen, zum Beispiel persönliche Schutzausrüstung

Allgemeine Information: Vor den Pausen und bei Arbeitsende Hände waschen. Vorgeschriebene persönliche Schutzausrüstung verwenden. Persönliche Schutzausrüstung muss in Übereinstimmung mit den geltenden CEN-Normen und nach Absprache mit dem Lieferanten für persönliche Schutzausrüstung gewählt werden. Die üblichen Vorsichtsmaßnahmen beim Umgang mit Mineralölprodukten oder Chemikalien sind in jedem Fall zubeachten.

Augen-/Gesichtsschutz: Beim Umfüllen Schutzbrille (EN 166) empfehlenswert.



Produktname: CEPLATTYN BL WHITE

Hautschutz

Handschutz:

Material: Nitrilbutylkautschuk (NBR).
Langandauernden oder wiederholten Hautkontakt vermeiden. Geeignete Schutzhandschuhe werden vom Handschuhlieferanten empfohlen. Vorbeugender Hautschutz durch Hautschutzsalbe. Schutzhandschuhe, wo sicherheitstechnisch erlaubt. Die genaue Durchbruchzeit ist beim Schutzhandschuhhersteller zu erfahren und einzuhalten, da sie nicht nur vom Handschuhmaterial, sondern auch von arbeitsplatzspezifischen Faktoren abhängig ist.

Andere:

Keine produktgetränkten Putzlappen in den Hosentaschen mitführen. Bei der Arbeit geeignete Schutzkleidung tragen.

Atemschutz:

Aufgrund der Form des Produktes nicht relevant.

Thermische Gefahren:

Nicht bekannt.

Hygienemaßnahmen:

Immer gute persönliche Hygiene einhalten, z.B. Waschen nach der Handhabung des Materials und vor dem Essen, Trinken und/oder Rauchen. Arbeitskleidung regelmäßig waschen, um Kontaminationen zu entfernen. Kontaminierte Fußbekleidung, die nicht gesäubert werden kann, entsorgen.

Umweltschutzmaßnahmen:

Es liegen keine Daten vor.

ABSCHNITT 9: Physikalische und chemische Eigenschaften

9.1 Angaben zu den grundlegenden physikalischen und chemischen Eigenschaften

Aussehen

Aggregatzustand:	fest
Form:	Paste
Farbe:	Weiß
Geruch:	Charakteristisch
Geruchsschwelle:	Auf Gemische nicht anwendbar
pH-Wert:	Nicht anwendbar
Schmelzpunkt:	Auf Gemische nicht anwendbar
Siedepunkt:	317 °C
Flammpunkt:	200 °C
Verdampfungsgeschwindigkeit:	Auf Gemische nicht anwendbar
Entzündbarkeit (fest, gasförmig):	Wert für Einstufung nicht relevant
Explosionsgrenze - obere (%)-:	Auf Gemische nicht anwendbar
Explosionsgrenze - untere (%)-:	Auf Gemische nicht anwendbar
Dampfdruck:	Auf Gemische nicht anwendbar
Dampfdichte (Luft=1):	Auf Gemische nicht anwendbar
Dichte:	0,90 g/cm ³ (15 °C)
Löslichkeit(en)	
Löslichkeit in Wasser:	Nicht wasserlöslich
Löslichkeit (andere):	Es liegen keine Daten vor.
Verteilungskoeffizient (n-Octanol/Wasser) - log Pow:	Auf Gemische nicht anwendbar

Produktname: CEPLATTYN BL WHITE

Selbstentzündungstemperatur:	Wert für Einstufung nicht relevant
Zersetzungstemperatur:	Wert für Einstufung nicht relevant
NLGI:	2
Explosive Eigenschaften:	Wert für Einstufung nicht relevant
Oxidierende Eigenschaften:	Wert für Einstufung nicht relevant
9.2 Sonstige Angaben	Es liegen keine Daten vor.

ABSCHNITT 10: Stabilität und Reaktivität

10.1 Reaktivität:	Bei normalen Temperaturbedingungen und empfohlener Verwendung stabil.
10.2 Chemische Stabilität:	Es liegen keine Daten vor.
10.3 Möglichkeit Gefährlicher Reaktionen:	Unter normalen Verhältnissen keine.
10.4 Zu Vermeidende Bedingungen:	Nicht erhitzen oder kontaminieren.
10.5 Unverträgliche Materialien:	Stark oxidierende Stoffe. Starke Säuren. Starke Basen.
10.6 Gefährliche Zersetzungsprodukte:	Bei thermischem Zerfall oder Verbrennung können Kohlenstoffoxide sowie andere giftige Gase und Dämpfe freigesetzt werden.

ABSCHNITT 11: Toxikologische Angaben

11.1 Angaben zu toxikologischen Wirkungen

Akute Toxizität

Verschlucken

Produkt:

Auf Basis der vorliegenden Daten nicht eingestuft für akute Toxizität.

Spezifische(r) Stoff(e)

Tolutriazol-Derivat

LD 50 (Ratte, Weiblich, Männlich): 3.313 mg/kg (OECD 401)

Hautkontakt

Produkt:

Auf Basis der vorliegenden Daten nicht eingestuft für akute Toxizität.

Spezifische(r) Stoff(e)

Tolutriazol-Derivat

LD 50 (Ratte): > 2.000 mg/kg (OECD 402)

Einatmen

Produkt:

Auf Basis der vorliegenden Daten nicht eingestuft für akute Toxizität.

Ätz/Reizwirkung auf die Haut:

Produkt:

Aufgrund der verfügbaren Daten sind die Einstufungskriterien nicht erfüllt.

Spezifische(r) Stoff(e)

Tolutriazol-Derivat

(Kaninchen):
Reizend.

Produktname: CEPLATTYN BL WHITE

Schwere Augenschädigung/-Reizung:

Produkt: Aufgrund der verfügbaren Daten sind die Einstufungskriterien nicht erfüllt.

Spezifische(r) Stoff(e)
Tolutriazol-Derivat OECD 405 (Kaninchen):
Nicht reizend.

Atemwegs- oder Hautsensibilisierung:

Produkt: Sensibilisierung der Haut: Aufgrund der verfügbaren Daten sind die Einstufungskriterien nicht erfüllt.
Atemwegssensibilisator: Aufgrund der verfügbaren Daten sind die Einstufungskriterien nicht erfüllt.

Spezifische(r) Stoff(e)
Tolutriazol-Derivat , OECD 406-1 (Meerschweinchen)
sensibilisierend

Keimzellmutagenität

Produkt: Aufgrund der verfügbaren Daten sind die Einstufungskriterien nicht erfüllt.

Karzinogenität

Produkt: Aufgrund der verfügbaren Daten sind die Einstufungskriterien nicht erfüllt.

Reproduktionstoxizität

Produkt: Aufgrund der verfügbaren Daten sind die Einstufungskriterien nicht erfüllt.

Spezifische Zielorgan-Toxizität - bei Einmaliger Exposition

Produkt: Aufgrund der verfügbaren Daten sind die Einstufungskriterien nicht erfüllt.

Spezifische Zielorgan-Toxizität - bei Wiederholter Exposition

Produkt: Aufgrund der verfügbaren Daten sind die Einstufungskriterien nicht erfüllt.

Aspirationsgefahr

Produkt: Aufgrund der verfügbaren Daten sind die Einstufungskriterien nicht erfüllt.

Andere Schädliche Wirkungen:

Es liegen keine Daten vor.

ABSCHNITT 12: Umweltbezogene Angaben

12.1 Toxizität

Akute Toxizität

Produkt: Aufgrund der verfügbaren Daten sind die Einstufungskriterien nicht erfüllt.

Fisch

Spezifische(r) Stoff(e)
Tolutriazol-Derivat LC 50 (Fisch, 96 h): 1,3 mg/l (OECD 203)

Wirbellose Wassertiere

Spezifische(r) Stoff(e)
Tolutriazol-Derivat EC50 (Wasserfloh, 48 h): 2,05 mg/l (OECD 202)

Chronische Toxizität

Produkt: Aufgrund der verfügbaren Daten sind die Einstufungskriterien nicht erfüllt.

Produktname: CEPLATTYN BL WHITE

Hemmung des Wasserpflanzenwachstums

Spezifische(r) Stoff(e)

Tolutriazol-Derivat EC50 (Alge, 72 h): 0,976 mg/l (OECD 201)

12.2 Persistenz und Abbaubarkeit

Biologischer Abbau

Produkt: Auf Gemische nicht anwendbar

Spezifische(r) Stoff(e)

Tolutriazol-Derivat Nicht leicht biologisch abbaubar.

12.3 Bioakkumulationspotenzial

Produkt: Auf Gemische nicht anwendbar

12.4 Mobilität im Boden:

Produkt: Auf Gemische nicht anwendbar

12.5 Ergebnisse der PBT- und vPvB-Beurteilung:

Das Produkt enthält keine Stoffe, die die PBT/vPvB Kriterien erfüllen.

12.6 Andere Schädliche Wirkungen:

Es liegen keine Daten vor.

**Wassergefährdungs-
klasse (WGK):**

WGK 2: wassergefährdend.

ABSCHNITT 13: Hinweise zur Entsorgung

13.1 Verfahren der Abfallbehandlung

Allgemeine Information: Entsorgung von Abfall und Rückständen in Übereinstimmung mit den jeweiligen lokalen Bestimmungen.

Entsorgungsmethoden: Nicht in die Kanalisation gelangen lassen; Abfälle und Behälter müssen in gesicherter Weise beseitigt werden. Bei Lagerung gebrauchter Produkte Vermischungsverbot beachten.

ABSCHNITT 14: Angaben zum Transport

ADR/RID

- 14.1 UN-Nummer: —
- 14.2 Ordnungsgemäße UN-Versandbezeichnung: —
- 14.3 Transportgefahrenklassen
 - Klasse: Kein Gefahrgut
 - Etikett(en): —
 - Gefahr Nr. (ADR): —
 - Tunnelbeschränkungscode: —
- 14.4 Verpackungsgruppe: —
- 14.5 Umweltgefahren: —

Produktname: CEPLATTYN BL WHITE

14.6 Besondere
Vorsichtsmaßnahmen für den
Verwender: —

ADN

14.1 UN-Nummer: —
14.2 Ordnungsgemäße UN-
Versandbezeichnung: —
14.3 Transportgefahrenklassen
Klasse: Kein Gefahrgut
Etikett(en): —
14.3 Verpackungsgruppe: —
14.5 Umweltgefahren: —
14.6 Besondere
Vorsichtsmaßnahmen für den
Verwender: —

IMDG

14.1 UN-Nummer: —
14.2 Ordnungsgemäße UN-
Versandbezeichnung: —
14.3 Transportgefahrenklassen
Klasse: Kein Gefahrgut
Etikett(en): —
EmS-Nr.: —
14.3 Verpackungsgruppe: —
14.5 Umweltgefahren: —
14.6 Besondere
Vorsichtsmaßnahmen für den
Verwender: —

IATA

14.1 UN-Nummer: —
14.2 Ordnungsgemäße
Versandbezeichnung: —
14.3 Transportgefahrenklassen:
Klasse: Kein Gefahrgut
Etikett(en): —
14.4 Verpackungsgruppe: —
14.5 Umweltgefahren: —
14.6 Besondere
Vorsichtsmaßnahmen für den
Verwender: —

14.7 Massengutbeförderung gemäß Anhang II des MARPOL-Übereinkommens und gemäß IBC-Code:
Nicht anwendbar.

ABSCHNITT 15: Rechtsvorschriften

**15.1 Vorschriften zu Sicherheit, Gesundheits- und Umweltschutz/spezifische Rechtsvorschriften für den
Stoff oder das Gemisch:**

EU-Verordnungen

Produktname: CEPLATTYN BL WHITE

Verordnung (EG) Nr. 2037/2000 über Stoffe, die zum Abbau der Ozonschicht führen: keine

VERORDNUNG (EG) Nr. 850/2004 über persistente organische Schadstoffe: keine

Nationale Verordnungen

Wassergefährdungs-
klasse (WGK): WGK 2: wassergefährdend.

15.2 Stoffsicherheits-
beurteilung: Es wurde keine Stoffsicherheitsbeurteilung durchgeführt.

ABSCHNITT 16: Sonstige Angaben

Informationen zur
Überarbeitung: Änderungen sind seitlich mit einem Doppelstrich markiert.

Wortlaut der H-Sätze in Kapitel 2 und 3

H315 Verursacht Hautreizungen.
H317 Kann allergische Hautreaktionen verursachen.
H400 Sehr giftig für Wasserorganismen.
H411 Giftig für Wasserorganismen, mit langfristiger Wirkung.

Schulungsinformationen: Beim Umgang mit diesem Material sind die Schulungsanweisungen zu befolgen.

Sonstige Angaben: Die Klassifizierung entspricht den aktuellen EG-Listen, ist jedoch ergänzt durch Angaben aus der Fachliteratur und durch Firmenangaben. Sie ergibt sich aus der Anwendung der sog. Konventionellen Methode nach Verordnung (EU) 1272/2008 (CLP).

Überarbeitet Am: 18.10.2016

Haftungsausschluss: Die vorstehenden Angaben im Sicherheitsdatenblatt entsprechen nach bestem Wissen dem derzeitigen Stand unserer Kenntnisse und Erfahrungen und dienen nur dazu, das Produkt bei Umgang, Transport und Entsorgung sicherheitstechnisch zu beschreiben. Die Angaben stellen in keiner Weise eine (technische) Beschreibung der Beschaffenheit der Ware (Produktspezifikation) dar. Eine Eignung des Produktes für einen konkreten Einsatzzweck kann aus unseren Angaben im Sicherheitsdatenblatt nicht abgeleitet werden. Änderungen an diesem Dokument sind nicht zulässig. Die Angaben sind nicht übertragbar auf andere Produkte. Soweit das Produkt mit anderen Materialien vermengt, vermischt oder verarbeitet wird, oder einer Bearbeitung unterzogen wird, können die Angaben in diesem Sicherheitsdatenblatt nicht auf das gefertigte neue Material übertragen werden. Es liegt in der Verantwortlichkeit des Empfängers unseres Produktes, bei seinen Tätigkeiten die geltenden Gesetze auf Bundes-, Landes- und lokaler Ebene zu befolgen. Bitte nehmen Sie mit uns Kontakt auf, wenn Sie aktuelle Sicherheitsdatenblätter benötigen.

Dieses Datenblatt ist ein Sicherheitsdatenblatt nach §5 GefStoffV. Es wurde elektronisch erstellt und trägt keine Unterschrift.

ABSCHNITT 1: BEZEICHNUNG DES STOFFES/DER ZUBEREITUNG UND DES UNTERNEHMENS

1.1 Produktidentifikator: **NALCO VARIDOS FSK**
Stofftyp: Gemisch

1.2 Relevante identifizierte Verwendungen des Stoffs oder Gemischs und Verwendungen, von denen abgeraten wird:

Verwendung des Stoffs/des Gemisches : Geschlossene Kühlwassersysteme

Empfohlene Einschränkungen der Anwendung : Nur für gewerbliche Anwender/Fachleute.

1.3 Einzelheiten zum Lieferanten, der das Sicherheitsdatenblatt bereitstellt:

FIRMENBEZEICHNUNG
Nalco Ltd.
P.O. BOX 11, WINNINGTON AVENUE
NORTHWICH, CHESHIRE, U.K. CW8 4DX
TEL: +44 (0)1606 74488

FIRMENBEZEICHNUNG
Isenthal Industrieausrüstung GmbH,
Ackerweg 2, 18107 Rostock,
Germany TEL:
+49 (0)381 6663954

Für Produktsicherheitsinformation wenden Sie sich bitte an msdseame@nalco.com

1.4 Notrufnummer: +32-(0)3-575-5555 Trans-europäisch
+49-(0)6232-130128 Deutschland

Datum der Zusammenstellung/Überarbeitung: 16.02.2018
Versionsnummer: 2.0

ABSCHNITT 2: MÖGLICHE GEFAHREN

2.1 Einstufung des Stoffs oder Gemischs

Einstufung (VERORDNUNG (EG) Nr. 1272/2008)

Akute Toxizität, Kategorie 4	H302
Sensibilisierung durch Hautkontakt, Kategorie 1	H317
Spezifische Zielorgan-Toxizität - wiederholte Exposition, Kategorie 2	H373

Den Volltext der in diesem Abschnitt aufgeführten Gefahrenhinweise finden Sie unter Abschnitt 16.

2.2 Kennzeichnungselemente

Kennzeichnung (VERORDNUNG (EG) Nr. 1272/2008)

Gefahrenpiktogramme	:	 
Signalwort	:	Achtung
Gefahrenbezeichnungen	:	H302 H317 Gesundheitsschädlich bei Verschlucken. Kann allergische Hautreaktionen verursachen.

Product VARIDOS FSK

Vorsorgliche Angaben	<p>H373 Kann die Organe schädigen bei längerer oder wiederholter Exposition.</p> <p>Verhütung: P260 Staub/ Rauch/ Gas/ Nebel/ Dampf/ Aerosol nicht einatmen. P264 Nach Gebrauch Haut gründlich waschen. P280 Schutzhandschuhe tragen.</p> <p>Reaktion: P301 + P312 + P330 BEI VERSCHLUCKEN: Bei Unwohlsein GIFTINFORMATIONSZENTRUM oder Arzt anrufen. Mund ausspülen. P302 + P352 BEI BERÜHRUNG MIT DER HAUT: Mit viel Wasser waschen. P314 Bei Unwohlsein ärztlichen Rat einholen/ ärztliche Hilfe hinzuziehen.</p>
----------------------	--

Gefahrenbestimmende Komponente(n) zur Etikettierung:
Ethylenglykol
Hydroxyphosphonoacetic Acid, Trisodium Salt
1,2-Benzisothiazol-3(2H)-on

2.3 Sonstige Gefahren

Keine bekannt.

ABSCHNITT 3: ZUSAMMENSETZUNG/ANGABEN ZU BESTANDTEILEN

3.2 Gemische

Gefährliche Inhaltsstoffe

Chemische Bezeichnung	CAS-Nr. EG-Nr. REACH Nr.	Einstufung (VERORDNUNG (EG) Nr. 1272/2008)	Konzentration [%]
Ethylenglykol	107-21-1 203-473-3 01-2119456816-28	Akute Toxizität Kategorie 4; H302 Spezifische Zielorgan-Toxizität - wiederholte Exposition Kategorie 2; H373	50 - <= 100
Hydroxyphosphonoacetic Acid, Trisodium Salt	78620-07-2	Akute Toxizität Kategorie 4; H302 Sensibilisierung durch Hautkontakt Kategorie 1; H317 Spezifische Zielorgan-Toxizität - wiederholte Exposition Kategorie 2; H373	0.1 - < 0.25
1,2-Benzisothiazol-3(2H)-on	2634-33-5 220-120-9	Akute Toxizität Kategorie 4; H302 Reizwirkung auf die Haut Kategorie 2; H315 Schwere Augenschädigung Kategorie 1; H318 Sensibilisierung durch Hautkontakt Kategorie 1; H317 Akute aquatische Toxizität Kategorie 1; H400	0.05 - < 0.1
Substanzen mit einem Arbeitsplatzexpositionsgrenzwert :			
Diethylenglykol	111-46-6 203-872-2	Akute Toxizität Kategorie 4; H302	0.5 - < 1

Den Volltext der in diesem Abschnitt aufgeführten Gefahrenhinweise finden Sie unter Abschnitt 16.

ABSCHNITT 4: ERSTE-HILFE-MASSNAHMEN

4.1 Beschreibung der Erste-Hilfe-Maßnahmen

- Nach Einatmen : Bei Auftreten von Symptomen, ärztliche Betreuung aufsuchen.
- Nach Hautkontakt : Sofort mit viel Wasser für mindestens 15 Minuten abwaschen.
Falls verfügbar milde Seife verwenden.
Beschmutzte Kleidung vor Wiedergebrauch waschen.
Schuhe vor der Wiederverwendung gründlich reinigen.
Arzt hinzuziehen.
- Nach Augenkontakt : Mit viel Wasser ausspülen.
Bei Auftreten von Symptomen, ärztliche Betreuung aufsuchen.
- Nach Verschlucken : Mund ausspülen.
Bei Auftreten von Symptomen, ärztliche Betreuung aufsuchen.
- Schutz der Ersthelfer : Schätzen Sie die Gefährdung ab, bevor Sie in einem Notfall
Maßnahmen ergreifen. Setzen Sie sich keinem
Verletzungsrisiko aus. Wenden Sie sich im Zweifelsfall an die
Notfalleinsatzkräfte. Vorgeschriebene persönliche
Schutzausrüstung verwenden.

4.2 Wichtigste akute und verzögert auftretende Symptome und Wirkungen

siehe Abschnitt 11 für weitere ausführlichere Informationen über gesundheitliche Effekte und Symptome.

4.3 Hinweise auf ärztliche Soforthilfe oder Spezialbehandlung

- Behandlung : Symptomatische Behandlung.

ABSCHNITT 5: MASSNAHMEN ZUR BRANDBEKÄMPFUNG

5.1 Löschmittel

- Geeignete Löschmittel : Löschmaßnahmen auf die Umgebung abstimmen.
- Ungeeignete Löschmittel : Mit Wasser fluten, geringe Wassermengen können ineffektiv
sein.

5.2 Besondere vom Stoff oder Gemisch ausgehende Gefahren

- Besondere Gefahren bei der Brandbekämpfung : Nicht brennbar.
- Gefährliche Verbrennungsprodukte : Zu den Zerfallsprodukten können die folgenden Materialien
gehören:
Kohlenstoffoxide

5.3 Hinweise für die Brandbekämpfung

- Besondere Schutzausrüstung für die Brandbekämpfung : Persönliche Schutzausrüstung verwenden.
- Weitere Information : Brandrückstände und kontaminiertes Löschwasser müssen
entsprechend den örtlichen behördlichen Vorschriften entsorgt
werden. Explosions- und Brandgase nicht einatmen.

Product VARIDOS FSK

ABSCHNITT 6: MASSNAHMEN BEI UNBEABSICHTIGTER FREISETZUNG

6.1 Personenbezogene Vorsichtsmaßnahmen, Schutzausrüstungen und in Notfällen anzuwendende Verfahren

- Hinweis für nicht für Notfälle geschultes Personal : Sicherstellen, daß nur ausgebildetes Personal für Reinigungsarbeiten eingesetzt wird. Siehe Schutzmaßnahmen unter Punkt 7 und 8.
- Hinweis für Einsatzkräfte : Falls für den Umgang mit der Verschüttung Spezialkleidung benötigt wird, ist Abschnitt 8 zu geeigneten und ungeeigneten Materialien zu beachten.

6.2 Umweltschutzmaßnahmen

- Umweltschutzmaßnahmen : Kontakt mit Erdboden, Oberflächen- oder Grundwasser verhindern.

6.3 Methoden und Material für Rückhaltung und Reinigung

- Reinigungsverfahren : Undichtigkeit beseitigen, wenn gefahrlos möglich. Auslaufendes Material mit nicht brennbarem, absorbierendem Material (z.B. Sand, Erde, Kieselgur, Vermiculit) eindämmen und aufnehmen, und in Behälter zur Entsorgung gemäß lokalen / nationalen gesetzlichen Bestimmungen geben (siehe Abschnitt 13).
Spuren mit Wasser wegspülen.
Bei grossen freigesetzten Mengen Produkt eindämmen oder anderweitig eingrenzen, damit kein Abfließen in Gewässer erfolgen kann.

6.4 Verweis auf andere Abschnitte

- Siehe Abschnitt 1 für Kontaktinformationen im Notfall.
Persönliche Schutzausrüstung siehe unter Abschnitt 8.
Siehe Abschnitt 13 für weitere Angaben zur Abfallbehandlung.

ABSCHNITT 7: HANDHABUNG UND LAGERUNG

7.1 Schutzmaßnahmen zur sicheren Handhabung

- Hinweise zum sicheren Umgang : Nicht einnehmen. Nicht in die Augen, auf die Haut oder auf die Kleidung gelangen lassen. Nach Gebrauch Hände gründlich waschen. Nur mit ausreichender Belüftung verwenden.
- Hygienemaßnahmen : Die beim Umgang mit Chemikalien üblichen Vorsichtsmaßnahmen sind zu beachten. Beschmutzte Kleidung entfernen und vor Wiederverwendung waschen. Nach Gebrauch Gesicht, Hände und alle exponierten Hautstellen gründlich waschen.

7.2 Bedingungen zur sicheren Lagerung unter Berücksichtigung von Unverträglichkeiten

- Anforderungen an Lagerräume und Behälter : Darf nicht in die Hände von Kindern gelangen. Behälter dicht verschlossen halten. In geeigneten, gekennzeichneten Behältern aufbewahren

Product VARIDOS FSK

Geeignetes Material : Die folgenden Kompatibilitätsdaten werden aufgrund ähnlicher Produktdaten und / oder Branchenerfahrung empfohlen: Hochdruckpolyethylen, Nicht rostender Stahl 304, Die Kunststoffverträglichkeit kann variieren. Aus diesem Grund empfehlen wir, die Verträglichkeit vor der Anwendung zu testen.

7.3 Spezifische Endverwendungszwecke

Bestimmte Verwendung(en) : Geschlossene Kühlwassersysteme

ABSCHNITT 8: BEGRENZUNG UND ÜBERWACHUNG DER EXPOSITION/PERSÖNLICHE SCHUTZAUSRÜSTUNG

8.1 Zu überwachende Parameter

Arbeitsplatzgrenzwerte

Inhaltsstoffe	CAS-Nr.	Werttyp (Art der Exposition)	Zu überwachende Parameter	Basis
Ethylenglykol	107-21-1	AGW (Dampf und Aerosole)	10 ppm 26 mg/m ³	DE TRGS 900
Diethylenglykol	111-46-6	AGW (Dampf und Aerosole)	10 ppm 44 mg/m ³	DE TRGS 900

DNEL

Ethylenglykol	:	Anwendungsbereich: Arbeitnehmer Expositionswege: Hautkontakt Mögliche Gesundheitsschäden: Langzeit - systemische Effekte Wert: 106 mg/cm ²
		Anwendungsbereich: Arbeitnehmer Expositionswege: Haut Mögliche Gesundheitsschäden: Langzeit - systemisch
		Anwendungsbereich: Arbeitnehmer Expositionswege: Einatmen Mögliche Gesundheitsschäden: Langzeit - systemische Effekte Wert: 35 mg/m ³
		Anwendungsbereich: Arbeitnehmer Expositionswege: Einatmen Mögliche Gesundheitsschäden: Langzeit - lokal Wert: 35 mg/m ³
		Anwendungsbereich: Verbraucher Expositionswege: Hautkontakt Mögliche Gesundheitsschäden: Langzeit - systemische Effekte Wert: 53 mg/cm ²
		Anwendungsbereich: Verbraucher Expositionswege: Einatmen Mögliche Gesundheitsschäden: Langzeit - systemische Effekte Wert: 7 mg/m ³
Diethylenglykol	:	Anwendungsbereich: Arbeitnehmer Expositionswege: Haut Mögliche Gesundheitsschäden: Langzeit - systemisch 106 mg/kg
		Anwendungsbereich: Arbeitnehmer Expositionswege: Einatmen Mögliche Gesundheitsschäden: Langzeit - lokal

Product VARIDOS FSK

	Wert: 60 mg/m ³
--	----------------------------

PNEC

Ethylenglykol	:	Süßwasser Wert: 10 mg/l
		Meerwasser Wert: 1 mg/l
		Vorläufige Freigabe Wert: 10 mg/l
		Süßwassersediment Wert: 20.9 mg/kg
		Wasser Wert: 1995.5 mg/l
		Boden Wert: 1.53 mg/kg
Diethylenglykol	:	Süßwasser Wert: 10 mg/l
		Meerwasser Wert: 1 mg/l
		Vorläufige Freigabe Wert: 10 mg/l
		STP Wert: 199.5 mg/l
		Sediment Wert: 20.9 mg/kg
		Boden Wert: 15.3 mg/kg

8.2 Begrenzung und Überwachung der Exposition
Angemessene technische Kontrollmaßnahmen

Wirksame Absaugung.
 Konzentration in der Luft unter den normalen Arbeitsplatzgrenzwerten halten.

Individuelle Schutzmaßnahmen

Hygienemaßnahmen : Die beim Umgang mit Chemikalien üblichen
 Vorsichtsmaßnahmen sind zu beachten. Beschmutzte
 Kleidung entfernen und vor Wiederverwendung
 waschen. Nach Gebrauch Gesicht, Hände und alle
 exponierten Hautstellen gründlich waschen.

Augen-/Gesichtsschutz (EN 166) : Schutzbrille

Handschutz (EN 374) : Empfohlener vorbeugender Hautschutz
 Handschuhe
 Nitrilkautschuk
 Butylkautschuk
 Durchbruchzeit: 1-4 Stunden

Product VARIDOS FSK

Für die geeignete Handschuhstärke konsultieren Sie die PPE Hersteller (abhängig von der Art von Handschuhen und des bestimmungsgemäßen Gebrauchs).

Handschuhe müssen entfernt und ersetzt werden, wenn sie Anzeichen von Abnutzung oder Chemikaliendurchbruch aufweisen.

Haut- und Körperschutz (EN 14605) : Bei der Arbeit geeignete Schutzkleidung tragen.

Atemschutz (EN 143, 14387) : Wenn die Risiken nicht vermieden oder mit technischen Mitteln und Maßnahmen, Methoden oder Verfahren der Arbeitsorganisation beschränkt werden können, sollten Sie die Verwendung von zertifizierter Atemschutzausrüstung entsprechend den Anforderungen der EU (89/656 / EWG, 89/686 / EWG) , oder gleichwertig beachten, mit Filtertyp: A-P

Begrenzung und Überwachung der Umweltexposition

Allgemeine Hinweise : Die Bestimmungen der Anlagenverordnung beachten.

ABSCHNITT 9: PHYSIKALISCHE UND CHEMISCHE EIGENSCHAFTEN

9.1 Angaben zu den grundlegenden physikalischen und chemischen Eigenschaften

Aussehen	: Flüssig
Farbe	: Hellgelb
Geruch	: Süßlich
Flammpunkt	: 111 °C
pH-Wert	: 8.5, 100 %
Geruchsschwelle	: Keine Daten verfügbar
Schmelzpunkt/Gefrierpunkt	: Keine Daten verfügbar
Siedebeginn und Siedebereich	: 100 °C
Verdampfungsgeschwindigkeit	: Keine Daten verfügbar
Entzündbarkeit (fest, gasförmig)	: Keine Daten verfügbar
Obere Explosionsgrenze	: Keine Daten verfügbar
Untere Explosionsgrenze	: Keine Daten verfügbar
Dampfdruck	: 0.006 kPa (20 °C)
Relative Dampfdichte	: Keine Daten verfügbar
Relative Dichte	: 1.118
Löslichkeit(en)	

Product VARIDOS FSK

Wasserlöslichkeit	: vollkommen löslich
Löslichkeit in anderen Lösungsmitteln	: Keine Daten verfügbar
Verteilungskoeffizient: n-Octanol/Wasser	: Keine Daten verfügbar
Selbstentzündungstemperatur	: Keine Daten verfügbar
Thermische Zersetzung	: Keine Daten verfügbar
Viskosität, dynamisch	: Keine Daten verfügbar
Viskosität, kinematisch	: Keine Daten verfügbar
Explosive Eigenschaften	: Keine Daten verfügbar
Oxidierende Eigenschaften	: Keine Daten verfügbar

9.2 Sonstige Angaben

Keine Daten verfügbar

ABSCHNITT 10: STABILITÄT UND REAKTIVITÄT

10.1 Reaktivität

Keine gefährlichen Reaktionen bekannt bei bestimmungsgemäßem Umgang.

10.2 Chemische Stabilität

Stabil unter normalen Bedingungen.

10.3 Möglichkeit gefährlicher Reaktionen

Gefährliche Reaktionen : Keine gefährlichen Reaktionen bekannt bei bestimmungsgemäßem Umgang.

10.4 Zu vermeidende Bedingungen

Zu vermeidende Bedingungen : extreme Temperaturen

10.5 Unverträgliche Materialien

Zu vermeidende Stoffe : Kontakt mit starken Oxidationsmitteln (z.B. Chlor, Peroxide, Chromate, Salpetersäure, Perchlorat, reiner Sauerstoff, Permanganat) kann zu Wärmebildung, Feuer, Explosion und/oder giftigen Dämpfen führen.

10.6 Gefährliche Zersetzungsprodukte

Gefährliche Zersetzungsprodukte : Zu den Zerfallsprodukten können die folgenden Materialien gehören:
Kohlenstoffoxide

ABSCHNITT 11: TOXIKOLOGISCHE ANGABEN

11.1 Angaben zu toxikologischen Wirkungen

Angaben zu wahrscheinlichen Expositionswegen : Einatmen, Augenkontakt, Hautkontakt

Product VARIDOS FSK

Toxizität

Produkt

- Akute orale Toxizität : Schätzwert Akuter Toxizität : 548.97 mg/kg
- Akute inhalative Toxizität : Für dieses Produkt sind keine Daten verfügbar.
- Akute dermale Toxizität : Für dieses Produkt sind keine Daten verfügbar.
- Ätz-/Reizwirkung auf die Haut : Für dieses Produkt sind keine Daten verfügbar.
- Schwere Augenschädigung/-reizung : Für dieses Produkt sind keine Daten verfügbar.
- Sensibilisierung der Atemwege/Haut : Für dieses Produkt sind keine Daten verfügbar.
- Karzinogenität : Kein Bestandteil dieses Produkts, der in einer Konzentration von gleich oder mehr als 0.1% vorhanden ist, wird durch das IARC als voraussichtliches, mögliches oder erwiesenes krebserzeugendes Produkt für den Menschen identifiziert.
- Wirkungen auf die Fortpflanzung : Keine Reproduktionstoxizität
- Keimzell-Mutagenität : Enthält keinen als erbgutverändernd eingestufteten Bestandteil
- Teratogenität : Für dieses Produkt sind keine Daten verfügbar.
- Spezifische Zielorgan-Toxizität bei einmaliger Exposition : Aufgrund der verfügbaren Daten sind die Einstufungskriterien nicht erfüllt.
- Spezifische Zielorgan-Toxizität bei wiederholter Exposition : Für dieses Produkt sind keine Daten verfügbar.
- Aspirationstoxizität : Keine Einstufung in Bezug auf Aspirationstoxizität

Inhaltsstoffe

- Akute orale Toxizität : 1,2-Benzisothiazol-3(2H)-on
LD50 Ratte: 1,020 mg/kg
- Diethylenglykol
LD50 Ratte: 1,120 mg/kg

Inhaltsstoffe

- Akute dermale Toxizität : Ethylenglykol
LD50 Kaninchen: 10,600 mg/kg
- Diethylenglykol
LD50 Kaninchen: 13,300 mg/kg

Mögliche Gesundheitsschäden

Product VARIDOS FSK

- Augen : Bei bestimmungsgemäßem Umgang sind keine gesundheitlichen Beeinträchtigungen bekannt oder zu erwarten.
- Haut : Kann allergische Hautreaktion verursachen.
- Verschlucken : Gesundheitsschädlich bei Verschlucken.
- Einatmen : Bei bestimmungsgemäßem Umgang sind keine gesundheitlichen Beeinträchtigungen bekannt oder zu erwarten.
- Chronische Exposition : Kann die Organe schädigen bei längerer oder wiederholter Exposition.

Erfahrungen mit der Exposition von Menschen

- Augenkontakt : Keine Symptome bekannt oder erwartet.
- Hautkontakt : Rötung, Reizung, Allergische Reaktionen
- Verschlucken : Keine Information verfügbar.
- Einatmen : Keine Symptome bekannt oder erwartet.
- Weitere Information** : Keine Daten verfügbar

ABSCHNITT 12: UMWELTSPEZIFISCHE ANGABEN

12.1 Ökotoxizität

Produkt

- Umweltschädigende Wirkungen : Von diesem Produkt sind keine ökotoxikologischen Wirkungen bekannt.
- Toxizität gegenüber Fischen : 96 std LC50 Leuciscus idus (Goldorfe): > 9,999 mg/l
Testsubstanz: Wirkstoff
- Toxizität gegenüber Daphnien und anderen wirbellosen Wassertieren. : 24 std LC50 Daphnia magna (Großer Wasserfloh): > 9,999 mg/l
Testsubstanz: Wirkstoff
- Toxizität gegenüber Algen : Keine Daten verfügbar

Inhaltsstoffe

- Toxizität gegenüber Fischen : Ethylenglykol
96 h LC50: 72,860 mg/l
- Diethylenglykol
96 h LC50: 75,200 mg/l

Inhaltsstoffe

- Toxizität gegenüber Daphnien und anderen wirbellosen Wassertieren. : Ethylenglykol
48 h EC50: > 100 mg/l

Inhaltsstoffe

Product VARIDOS FSK

Toxizität gegenüber Algen : Ethylenglykol
96 h EC50: 6,500 mg/l

1,2-Benzisothiazol-3(2H)-on
72 h EC50: 0.15 mg/l

Inhaltsstoffe

Toxizität gegenüber Bakterien : Ethylenglykol
> 1,995 mg/l
Methode: ISO 8192

Inhaltsstoffe

Toxizität gegenüber Fischen : Ethylenglykol
(Chronische Toxizität) 7 d NOEC: 15,380 mg/l

Inhaltsstoffe

Toxizität gegenüber Daphnien : Ethylenglykol
und anderen wirbellosen 7 d NOEC: 8,590 mg/l
Wassertieren. (Chronische
Toxizität)

12.2 Persistenz und Abbaubarkeit

Produkt

Biologische Abbaubarkeit : Es wird erwartet, dass der organische Anteil dieses
Präparats leicht biologisch abbaubar ist.

Biologischer Abbau : Es wird erwartet, dass der organische Anteil dieses
Bewertung Präparats leicht biologisch abbaubar ist.

Inhaltsstoffe

Biologische Abbaubarkeit : Ethylenglykol
Ergebnis: Leicht biologisch abbaubar.

1,2-Benzisothiazol-3(2H)-on
Ergebnis: Nicht anwendbar - anorganisch

Diethylenglykol
Ergebnis: Leicht biologisch abbaubar.

12.3 Bioakkumulationspotenzial

Produkt

Bioakkumulation : Es wird nicht erwartet, dass dieses Präparat oder dieser Stoff
bioakkumuliert.

Inhaltsstoffe

Bioakkumulation : Diethylenglykol
Leuciscus idus melanotus, Expositionszeit: 3 d,
Biokonzentrationsfaktor (BCF): 100, Andere Richtlinien, GLP:
Nein, Bioakkumulation ist unwahrscheinlich.

Product VARIDOS FSK

12.4 Mobilität im Boden

Produkt

Dieses Produkt ist wasserlöslich und verbleibt erwartungsgemäß vollständig im Wasser.

12.5 Ergebnisse der PBT- und vPvB-Beurteilung

Produkt

Bewertung : Dieser Stoff/diese Mischung enthält keine Komponenten, in Konzentrationen von 0.1 % oder höher, die entweder als persistent, bioakkumulierbar und toxisch (PBT) oder sehr persistent und sehr bioakkumulierbar (vPvB) eingestuft sind.

12.6 Andere schädliche Wirkungen

Bei sachgemäßer Verwendung keine nachteiligen Auswirkungen zu erwarten.

ABSCHNITT 13: HINWEISE ZUR ENTSORGUNG

Entsorgung gemäß EG-Richtlinien über Abfälle und über gefährliche Abfälle. Abfallschlüsselnummern sollen vom Verbraucher, möglichst in Absprache mit den Abfallentsorgungsbehörden, ausgestellt werden.

13.1 Verfahren zur Abfallbehandlung

- Produkt : Die Wiederverwertung (Recycling) ist, wenn möglich, der Entsorgung oder Verbrennung vorzuziehen.
Ist eine Wiederverwertung nicht möglich, unter Beachtung der örtlichen behördlichen Vorschriften entsorgen.
Abfälle in anerkannten Abfallbeseitigungsanlagen entsorgen.
- Verunreinigte Verpackungen : Wie ungebrauchtes Produkt entsorgen.
Leere Behälter einer anerkannten Abfallentsorgungsanlage zuführen zwecks Wiedergewinnung oder Entsorgung.
Leere Behälter nicht wieder verwenden.
- Europäischer Abfallkatalog : 16 03 05*- FEHLCHARGEN UND UNGEBRAUCHTE ERZEUGNISSE - organische Abfälle, die gefährliche Stoffe enthalten. Wenn dieses Produkt in weiteren Verfahren eingesetzt wird, muss der letzte Anwender den am besten geeigneten EWC-Code (Europäischer Abfallkatalog) neu definieren und zuordnen.

ABSCHNITT 14: ANGABEN ZUM TRANSPORT

Der Absender / Versender / Sender muß sicherzustellen, dass die Verpackung, Etikettierung und Kennzeichnung in Übereinstimmung mit dem gewählten Transportmittel ist.

Landtransport (ADR/ADN/RID)

- 14.1 UN-Nummer: Nicht anwendbar
- 14.2 UN-ordnungsgemäße Versandbezeichnung: KEIN GEFAHRGUT IM SINNE DER TRANSPORTVORSCHRIFTEN
- 14.3 Gefahrenklasse(n) Transport: Nicht anwendbar
- 14.4 Verpackungsgruppe: Nicht anwendbar
- 14.5 Umweltgefahren: Nein

Product VARIDOS FSK

14.6 Besondere Vorsichtsmaßnahmen für den Verwender: Nicht anwendbar

Lufttransport (IATA)

14.1 UN-Nummer: Nicht anwendbar
14.2 UN-ordnungsgemäße Versandbezeichnung: KEIN GEFAHRGUT IM SINNE DER TRANSPORTVORSCHRIFTEN
14.3 Gefahrenklasse(n) Transport: Nicht anwendbar
14.4 Verpackungsgruppe: Nicht anwendbar
14.5 Umweltgefahren: Nein
14.6 Besondere Vorsichtsmaßnahmen für den Verwender: Nicht anwendbar

Seeschifftransport (IMDG/IMO)

14.1 UN-Nummer: Nicht anwendbar
14.2 UN-ordnungsgemäße Versandbezeichnung: KEIN GEFAHRGUT IM SINNE DER TRANSPORTVORSCHRIFTEN
14.3 Gefahrenklasse(n) Transport: Nicht anwendbar
14.4 Verpackungsgruppe: Nicht anwendbar
14.5 Umweltgefahren: Nein
14.6 Besondere Vorsichtsmaßnahmen für den Verwender: Nicht anwendbar
14.7 Massengutbeförderung gemäß Anhang II des MARPOL-Übereinkommens 73/78 und gemäß IBC-Code: Nicht anwendbar

ABSCHNITT 15: ANGABEN ZU RECHTSVORSCHRIFTEN

15.1 Vorschriften zu Sicherheit, Gesundheits- und Umweltschutz/spezifische Rechtsvorschriften für den Stoff oder das Gemisch:

INTERNATIONALE CHEMIKALIEN KONTROLLGESETZE

NATIONALE VORSCHRIFTEN DEUTSCHLAND

Wassergefährdungsklasse : WGK 1
Einstufung laut VwVwS, Anhang 4.

Lagerklasse (LGK) : 10

15.2 Stoffsicherheitsbeurteilung:

Es wurde keine Stoffsicherheitsbeurteilung durchgeführt.

ABSCHNITT 16: SONSTIGE ANGABEN

Volltext der H-Sätze

H302 Gesundheitschädlich bei Verschlucken.
H315 Verursacht Hautreizungen.
H317 Kann allergische Hautreaktionen verursachen.

Product VARIDOS FSK

H318 Verursacht schwere Augenschäden.
H373 Kann die Organe schädigen bei längerer oder wiederholter Exposition.
H400 Sehr giftig für Wasserorganismen.

Volltext anderer Abkürzungen

(Q)SAR - (Quantitative) Struktur-Wirkungsbeziehung; ADN - Europäisches Übereinkommens über die internationale Beförderung gefährlicher Güter auf Binnenwasserstrassen; ADR - Europäisches Übereinkommens über die internationale Beförderung gefährlicher Güter auf der Straße; ASTM - Amerikanische Gesellschaft für Werkstoffprüfung; bw - Körpergewicht; CLP - Verordnung über die Einstufung, Kennzeichnung und Verpackung von Stoffen, Verordnung (EG) Nr 1272/2008; DIN - Norm des Deutschen Instituts für Normung; ECHA - Europäische Chemikalienbehörde; EC-Number - Nummer der Europäischen Gemeinschaft; ECx - Konzentration verbunden mit x % Reaktion; ELx - Beladungsrate verbunden mit x % Reaktion; EmS - Notfallplan; ErCx - Konzentration verbunden mit x % Wachstumsgeschwindigkeit; GHS - Global harmonisiertes System; IARC - Internationale Krebsforschungsagentur; IATA - Internationale Luftverkehrs-Vereinigung; IBC - Internationaler Code für den Bau und die Ausrüstung von Schiffen zur Beförderung gefährlicher Chemikalien als Massengut; IC50 - Halbmaximale Hemmstoffkonzentration; ICAO - Internationale Zivilluftfahrt-Organisation; IMDG - Code – Internationaler Code für die Beförderung gefährlicher Güter mit Seeschiffen; IMO - Internationale Seeschiffahrtsorganisation; ISO - Internationale Organisation für Normung; LC50 - Lethale Konzentration für 50 % einer Versuchspopulation; LD50 - Lethale Dosis für 50 % einer Versuchspopulation (mittlere lethale Dosis); MARPOL - Internationales Übereinkommen zur Verhütung der Meeresverschmutzung durch Schiffe; n.o.s. - nicht anderweitig genannt; NO(A)EC - Konzentration, bei der keine (schädliche) Wirkung erkennbar ist; NO(A)EL - Dosis, bei der keine (schädliche) Wirkung erkennbar ist; NOELR - Keine erkennbare Effektladung; OECD - Organisation für wirtschaftliche Zusammenarbeit und Entwicklung; OPPTS - Büro für chemische Sicherheit und Verschmutzungsverhütung (OSCPP); PBT - Persistente, bioakkumulierbare und toxische Substanzen; REACH - Verordnung (EG) Nr. 1907/2006 des Europäischen Parlaments und des Rats bezüglich der Registrierung, Bewertung, Genehmigung und Restriktion von Chemikalien; RID - Regelung zur internationalen Beförderung gefährlicher Güter im Schienenverkehr; SADT - Selbstbeschleunigende Zersetzungstemperatur; SDS - Sicherheitsdatenblatt; TRGS - Technischen Regeln für Gefahrstoffe; UN - Vereinte Nationen; vPvB - Sehr persistent und sehr bioakkumulierbar; DSL - Liste heimischer Substanzen (Kanada); KECI - Verzeichnis der in Korea vorhandenen Chemikalien; TSCA - Gesetz zur Kontrolle giftiger Stoffe (Vereinigte Staaten); AICS - Australisches Verzeichnis chemischer Substanzen; IECSC - Verzeichnis der in China vorhandenen chemischen Substanzen; ENCS - Vorhandene und neue chemische Substanzen (Japan); ISHL - Gesetz- über Sicherheit und Gesundheitsschutz am Arbeitsplatz (Japan); PICCS - Verzeichnis der auf den Philippinen vorhandenen Chemikalien und chemischen Substanzen; NZIoC - Neuseeländisches Chemikalienverzeichnis; TCSI - Verzeichnis der in Taiwan vorhandenen chemischen Substanzen; CMR - Karzinogener, mutagener oder reproduktiver Giftstoff; GLP - Gute Laborpraxis

Weitere Information

Quellen der wichtigsten Daten, die zur Erstellung des Datenblatts verwendet wurden : IARC Monographs on the Evaluation of the Carcinogenic Risk of Chemicals to Man, Geneva: World Health Organization, International Agency for Research on Cancer.

Mögliche einschlägige Literaturhinweise und Quellen, die bei der Erstellung dieses Sicherheitsdatenblatts zusätzlich zu einer Beurteilung durch Experten herangezogen wurden: Europäische Verordnungen bzw. Richtlinien (einschl. (EG-)Nr. 1907/2006, (EG-)Nr. 1272/2008, 67/548/EWG, 1999/45/EG), Lieferantendaten, Internet, ESIS, IUCLID, ERI-Cards, nicht-europäische Vorschriftenquellen und andere Datenquellen.

Erstellt von : Regulatory Affairs

Die im Sicherheitsdatenblatt angeführten Zahlen sind in folgendem Format angegeben: 1,000,000 = 1 Million und 1,000 = Eintausend 0.1 = 1 Zehntel und 0.001 = 1 Tausendstel

Product VARIDOS FSK

ÜBERARBEITETE INFORMATIONEN: Signifikante Abänderungen des Regelwerks oder an den Gesundheitsinformationen in dieser überarbeiteten Ausgabe werden durch einen Balken am linken Rand des Sicherheitsdatenblatts gekennzeichnet.

Die Angaben in diesem Sicherheitsdatenblatt entsprechen nach bestem Wissen unseren Erkenntnissen zum Zeitpunkt der Überarbeitung. Die Informationen sollen Ihnen Anhaltspunkte für den sicheren Umgang mit dem in diesem Sicherheitsdatenblatt genannten Produkt bei Lagerung, Verarbeitung, Transport und Entsorgung geben. Die Angaben sind nicht übertragbar auf andere Produkte. Soweit das in diesem Sicherheitsdatenblatt genannte Produkt mit anderen Materialien vermengt, vermischt oder verarbeitet wird, oder einer Bearbeitung unterzogen wird, können die Angaben in diesem Sicherheitsdatenblatt, soweit sich hieraus nicht ausdrücklich etwas anderes ergibt, nicht auf das so gefertigte neue Material übertragen werden.

! ABSCHNITT 1: Bezeichnung des Stoffs beziehungsweise des Gemischs und des Unternehmens

1.1. Produktidentifikator

Handelsname

Antifrogen® N
Art-Nr(n): 1600

1.2. Relevante identifizierte Verwendungen des Stoffs oder Gemischs und Verwendungen, von denen abgeraten wird

Identifizierte Verwendungen

Produktkategorien [PC]

PC1 - Klebstoffe, Dichtstoffe
PC15 - Produkte zur Behandlung von Nichtmetalloberflächen
PC16 - Wärmeübertragungsflüssigkeiten
PC17 - Hydraulikflüssigkeiten
PC18 - Tinten und Toner
PC24 - Schmiermittel, Schmierfette und Trennmittel
PC31 - Poliermittel und Wachsmischungen
PC32 - Polymerzubereitungen und -verbindungen
PC34 - Textilfarben, -appreturen und -imprägniermittel; einschließlich Bleichmittel und sonstige Verarbeitungshilfsstoffe
PC35 - Wasch- und Reinigungsmittel (einschließlich Produkte auf Lösungsmittelbasis)
PC4 - Frostschutz- und Enteisungsmittel
PC9a - Beschichtungen und Farben, Verdüner, Farbentferner.

Prozesskategorien [PROC]

PROC5 - Mischen oder Vermengen in Chargenverfahren zur Formulierung von Zubereitungen und Erzeugnissen (mehrfacher und/oder erheblicher Kontakt)
PROC6 - Kalandriervorgänge
PROC7 - Industrielles Sprühen
PROC9 - Transfer des Stoffes oder der Zubereitung in kleine Behälter (spezielle Abfüllanlage, einschließlich Wägung)
PROC10 - Auftragen durch Rollen oder Streichen
PROC13 - Behandlung von Erzeugnissen durch Tauchen und Gießen
PROC14 - Produktion von Zubereitungen oder Erzeugnissen durch Tablettieren, Pressen, Extrudieren, Pelettieren
PROC17 - Schmierung unter Hochleistungsbedingungen und in teilweise offenem Verfahren
PROC18 - Schmieren unter Hochleistungsbedingungen
PROC11 - Nicht-industrielles Sprühen
PROC15 - Verwendung als Laborreagenz
PROC19 - Handmischen mit engem Kontakt und nur persönlicher Schutzausrüstung
PROC20 - Wärme- und Druckübertragungsflüssigkeiten in dispersiver, gewerblicher Verwendung, jedoch in geschlossenen Systemen

Umweltfreisetzungskategorien [ERC]

ERC1 - Herstellung von Stoffen
ERC7 - Industrielle Verwendung von Stoffen in geschlossenen Systemen
ERC8a - Breite dispersive Innenverwendung von Verarbeitungshilfsstoffen in offenen Systemen
ERC8c - Breite dispersive Innenverwendung mit Einschluss in oder auf einer Matrix
ERC8f - Breite dispersive Außenverwendung mit Einschluss in oder auf einer Matrix
ERC9a - Breite dispersive Innenverwendung von Stoffen in geschlossenen Systemen
ERC9b - Breite dispersive Außenverwendung von Stoffen in geschlossenen Systemen
ERC6c - Industrielle Verwendung von Monomeren für die Herstellung von Thermoplasten
ERC6d - Industrielle Verwendung von Reglersubstanzen für Polymerisationsreaktionen bei der Produktion von Harzen, Gummi, Polymeren

Empfohlene(r) Verwendungszweck(e)

Kühlsole.
Wärmeträger.
Funktionsflüssigkeit.

Sicherheitsdatenblatt gemäß Verordnung (EG)

Nr. 1907/2006 (REACH)

Druckdatum 15.11.2019

Überarbeitet 15.11.2019 (D) Version 16.0

Antifrogen® N

1600



1.3. Einzelheiten zum Lieferanten, der das Sicherheitsdatenblatt bereitstellt

Hersteller / Lieferant

GHC Gerling, Holz & Co. Handels GmbH
Ruhrstraße 113, D-22761 Hamburg
Telefon +49 40 853 123-0, Telefax +49 40 853 123-66
E-Mail hamburg@ghc.de
Internet www.ghc.com

Auskunftgebender Bereich

GHC Gerling, Holz & Co. Handels GmbH
Telefon +49 40 853 123-0
Telefax +49 40 853 123-66
E-Mail (sachkundige Person):
msds@ghc.de

1.4. Notrufnummer

Notfallauskunft

Medizinische Notfallauskunft bei Vergiftungen:
Giftnformationszentrum Mainz - 24 h
Telefon +49 6131 19240
Österreich: Vergiftungsinformationszentrale der
Gesundheit Österreich GmbH, Tel.: +43 1 4064343
Schweiz: Schweizerisches Toxikologisches
Informationszentrum (STIZ), Tel.: +41 44 251 51 51

ABSCHNITT 2: Mögliche Gefahren

2.1. Einstufung des Stoffs oder Gemischs

Einstufung gemäß Verordnung (EG) Nr. 1272/2008 [CLP/GHS]

Gefahrenklassen und Gefahrenkategorien	Gefahrenhinweise	Einstufungsverfahren
--	------------------	----------------------

Acute Tox. 4	H302
STOT RE 2	H373

Gefahrenhinweise für Gesundheitsgefahren

H302 Gesundheitsschädlich bei Verschlucken.

H373 Kann die Organe bei längerer oder wiederholter Exposition schädigen.

2.2. Kennzeichnungselemente

Kennzeichnung gemäß Verordnung (EG) Nr. 1272/2008 [CLP/GHS]



GHS07



GHS08

Signalwort

Achtung

Gefahrenhinweise für Gesundheitsgefahren

H302 Gesundheitsschädlich bei Verschlucken.

H373 Kann die Organe bei längerer oder wiederholter Exposition schädigen.

Sicherheitshinweise

Prävention

P260 Staub/Rauch/Gas/Nebel/Dampf/Aerosol nicht einatmen.

P264 Nach Gebrauch Hände gründlich waschen.

Sicherheitsdatenblatt gemäß Verordnung (EG)

Nr. 1907/2006 (REACH)

Druckdatum 15.11.2019

Überarbeitet 15.11.2019 (D) Version 16.0

Antifrogen® N

1600



P280 Schutzhandschuhe/Schutzkleidung/Augenschutz/Gesichtsschutz tragen.

Reaktion

P314 Bei Unwohlsein ärztlichen Rat einholen/ärztliche Hilfe hinzuziehen.

P337 + P313 Bei anhaltender Augenreizung: Ärztlichen Rat einholen/ärztliche Hilfe hinzuziehen.

Gefahrbestimmende Komponenten zur Etikettierung

Ethandiol

2.3. Sonstige Gefahren

Besondere Gefahrenhinweise für Mensch und Umwelt

Keine weiteren Gefahren bekannt ausser denen, die sich aus der Kennzeichnung ergeben.

Ergebnisse der PBT- und vPvB-Beurteilung

Die Stoffe in diesem Gemisch erfüllen nicht die PBT-/vPvB-Kriterien der REACH-Verordnung, Annex XIII.

ABSCHNITT 3: Zusammensetzung/ Angaben zu Bestandteilen

3.1. Stoffe

nicht anwendbar

3.2. Gemische

Gefährliche Inhaltsstoffe

CAS-Nr.	EG-Nr.	Bezeichnung	[Gew-%]	Einstufung gemäß Verordnung (EG) Nr. 1272/2008 [CLP/GHS]
107-21-1	203-473-3	Ethandiol	90 - 95	Acute Tox. 4, H302 / STOT RE 2, H373

REACH

CAS-Nr.	Bezeichnung	REACH Registriernr.
107-21-1	Ethandiol	01-2119456816-28

Zusätzliche Hinweise

Der Wortlaut der H- und EUH-Sätze ist in Abschnitt 16 aufgeführt.

Monoethylenglykol (1,2-Ethandiol) mit Korrosionsinhibitoren.

ABSCHNITT 4: Erste-Hilfe-Maßnahmen

4.1. Beschreibung der Erste-Hilfe-Maßnahmen

Allgemeine Hinweise

Beschmutzte, getränkte Kleidung sofort ausziehen.

Selbstschutz des Ersthelfers.

Nach Einatmen

Den Betroffenen an die frische Luft bringen und ruhig lagern.

Bei Beschwerden ärztlicher Behandlung zuführen.

Nach Hautkontakt

Bei Berührung mit der Haut sofort abwaschen mit viel Wasser.

Bei andauernder Hautreizung Arzt aufsuchen.

Nach Augenkontakt

Auge unter Schutz des unverletzten Auges sofort ausgiebig mit Wasser spülen.

Sofort Arzt hinzuziehen.

Eventuell vorhandene Kontaktlinsen nach Möglichkeit entfernen. Weiter ausspülen.

Nach Verschlucken

Sofort Arzt hinzuziehen.

Mund gründlich mit Wasser spülen.

Erbrechen lassen.

4.2. Wichtigste akute und verzögert auftretende Symptome und Wirkungen

Hinweise für den Arzt / Mögliche Symptome

Symptome: Die wichtigsten bekannten Symptome und Wirkungen sind in der Kennzeichnung des Produktes (s. Abschnitt 2) und/oder in den Toxikologischen Angaben (s. Abschnitt 11) beschrieben.

Hinweise für den Arzt / Mögliche Gefahren

Nicht bekannt.

4.3. Hinweise auf ärztliche Soforthilfe oder Spezialbehandlung

Hinweise für den Arzt / Behandlungshinweise

Symptomatisch behandeln.

ABSCHNITT 5: Maßnahmen zur Brandbekämpfung

5.1. Löschmittel

Geeignete Löschmittel

alkoholbeständiger Schaum

Löschpulver

Kohlendioxid

Wassersprühstrahl

Ungeeignete Löschmittel

Wasservollstrahl

5.2. Besondere vom Stoff oder Gemisch ausgehende Gefahren

Im Brandfall Bildung von gefährlichen Gasen möglich.

Stickoxide (NO_x)

Kohlenmonoxid (CO)

Kohlendioxid (CO₂)

5.3. Hinweise für die Brandbekämpfung

Besondere Schutzausrüstung bei der Brandbekämpfung

Unabhängiges Atemschutzgerät (Isoliergerät) verwenden.

Vollschutzanzug tragen.

Sonstige Hinweise

Gefährdete Behälter mit Wassersprühstrahl kühlen.

Brandrückstände und kontaminiertes Löschwasser müssen entsprechend den örtlichen behördlichen Vorschriften entsorgt werden.

ABSCHNITT 6: Maßnahmen bei unbeabsichtigter Freisetzung

6.1. Personenbezogene Vorsichtsmaßnahmen, Schutzausrüstungen und in Notfällen anzuwendende Verfahren

Nicht für Notfälle geschultes Personal

Gebiet räumen.

Personen fernhalten und auf windzugewandter Seite bleiben.

Einsatzkräfte

Für ausreichende Lüftung sorgen.

Personen in Sicherheit bringen.

Personenschutz durch Tragen von dichtschiessendem Chemie-Schutzanzug und umluftunabhängigen Atemschutz.

6.2. Umweltschutzmaßnahmen

Nicht in die Kanalisation/Oberflächenwasser/Grundwasser gelangen lassen.

Flächenmässige Ausdehnung verhindern (z.B. durch Eindämmen oder Ölsperren).

Nicht in den Untergrund/Erdreich gelangen lassen.

6.3. Methoden und Material für Rückhaltung und Reinigung

Mit flüssigkeitsbindendem Material (z.B. Sand, Kieselgur, Säurebinder, Universalbinder, Sägemehl) aufnehmen.
Verschmutzte Gegenstände und Fussboden unter Beachtung der Umweltvorschriften gründlich reinigen.
Reste mit Wasser abspülen.
Kontaminiertes Material vorschriftsmässig entsorgen.

6.4. Verweis auf andere Abschnitte

Sichere Handhabung: siehe Abschnitt 7

Entsorgung: siehe Abschnitt 13

Persönliche Schutzausrüstung: siehe Abschnitt 8

ABSCHNITT 7: Handhabung und Lagerung

7.1. Schutzmaßnahmen zur sicheren Handhabung

Hinweise zum sicheren Umgang

Bei offenem Umgang ist gute Absaugung der Dämpfe erforderlich.

Aerosolbildung vermeiden.

Für gute Raumbelüftung sorgen, gegebenenfalls Absaugung am Arbeitsplatz.

Behälter mit Vorsicht öffnen und handhaben!

Freisetzung in die Umwelt vermeiden.

Allgemeine Schutzmaßnahmen

Berührung mit den Augen und der Haut vermeiden.

Gase/Dämpfe/Aerosole nicht einatmen.

Hygienemaßnahmen

Bei der Arbeit nicht rauchen, essen oder trinken.

Vor den Pausen und bei Arbeitsende Hände waschen.

Hinweise zum Brand- und Explosionsschutz

Beachtung der allgemeinen Regeln des vorbeugenden betrieblichen Brandschutzes.

7.2. Bedingungen zur sicheren Lagerung unter Berücksichtigung von Unverträglichkeiten

Anforderung an Lagerräume und Behälter

In Originalverpackung dicht geschlossen halten.

Lagerräume gut belüften.

Alle Vorschriften und örtlichen Erfordernisse an die Lagerung von Behältern müssen eingehalten werden.

Zusammenlagerungshinweise

Nicht zusammen mit Laugen lagern.

Nicht zusammen mit selbstentzündlichen Stoffen lagern.

Nicht zusammen mit Gasen lagern.

Nicht zusammen mit Futtermitteln lagern.

Nicht zusammen mit explosiven Stoffen lagern.

Nicht zusammen mit ansteckungsgefährlichen Stoffen lagern.

Nicht zusammen mit radioaktiven Stoffen lagern.

Nicht zusammen mit Lebensmitteln lagern.

Nicht zusammen mit Oxidationsmitteln lagern.

Weitere Angaben zu den Lagerbedingungen

Nur im Originalbehälter, dicht geschlossen an einem gut gelüfteten Ort aufbewahren.

Lagerklasse 10

Brandklasse B

7.3. Spezifische Endanwendungen**Empfehlung(en) bei bestimmter Verwendung**

Siehe Abschnitt 1.2

Expositionsszenarien (ES) siehe im Anhang zu diesem Sicherheitsdatenblatt.

ABSCHNITT 8: Begrenzung und Überwachung der Exposition/Persönliche Schutzausrüstungen**8.1. Zu überwachende Parameter****Bestandteile mit arbeitsplatzbezogenen, zu überwachenden Grenzwerten**

CAS-Nr.	Bezeichnung	Art	[mg/m3]	[ppm]	Spitzenb.	Bemerkung
107-21-1	Ethandiol; 1,2-Ethandiol; Ethylenglycol	AGW, 8 Stunden	26	10	2(l)	AGS, DFG, EU, H, Y, 11
		Kurzzeit	52	20		
107-21-1	Ethandiol; 1,2-Ethandiol; Ethylenglycol	MAK, 8 Stunden	26	10		Österreich
		Kurzzeit	52	20		
107-21-1	Ethandiol; 1,2-Ethandiol; Ethylenglycol	MAK, 8 Stunden	26	10		SUVA, Schweiz
		Kurzzeit	52	20		

Arbeitsplatz-Richtgrenzwerte (91/322/EWG, 2000/39/EG, 2004/37/EG, 2006/15/EG oder 2009/161/EU)

CAS-Nr.	Bezeichnung	Art	[mg/m3]	[ppm]	Bemerkung
107-21-1	Ethandiol	8 Stunden	52	20	Haut
		Kurzzeit	104	40	

DNEL-/PNEC-Werte**DNEL Arbeitnehmer**

CAS-Nr.	Arbeitsstoff	Wert	Art	Bemerkung
107-21-1	Ethandiol	106 mg/ kg bw/day	DNEL Langzeit dermal (systemisch)	
		35 mg/m3	DNEL Langzeit inhalativ (lokal)	

DNEL Verbraucher

CAS-Nr.	Arbeitsstoff	Wert	Art	Bemerkung
107-21-1	Ethandiol	53 mg/kg bw/day	DNEL Langzeit dermal (systemisch)	
		7 mg/m3	DNEL Langzeit inhalativ (lokal)	

PNEC

CAS-Nr.	Arbeitsstoff	Wert	Art	Bemerkung
107-21-1	Ethandiol	10 mg/l	PNEC Gewässer, periodische Freisetzung	Sicherheitsfaktor 10, Extrapolation
		1 mg/l	PNEC Gewässer, Meerwasser	Sicherheitsfaktor 100, Extrapolation
		199,5 mg/l	PNEC Kläranlage (STP)	Sicherheitsfaktor 10, Extrapolation
		37 mg/kg dw	PNEC Sediment, Süßwasser	Extrapolation

DNEL-/PNEC-Werte (fortgesetzt)

CAS-Nr.	Arbeitsstoff	Wert	Art	Bemerkung
		1,53 mg/ kg dw	PNEC Boden	Extrapolation
		3,7 mg/kg dw	PNEC Sediment, Meerwasser	Extrapolation
		10 mg/l	PNEC Gewässer, Süßwasser	Sicherheitsfaktor 10, Extrapolation

8.2. Begrenzung und Überwachung der Exposition

Atemschutz

Atemschutz bei ungenügender Absaugung oder längerer Einwirkung.

Vollmaske gemäß EN 136.

Atemschutz bei Aerosol- oder Nebelbildung.

Umluftunabhängiges Atemgerät für Notfälle bereithalten.

Vollmaske, Filter A

Handschutz

Angaben zum Handschuhmaterial [Art/Typ, Dicke, Durchdringzeit/Tragedauer]: NBR; 0,4 mm; >= 30 min

Angaben zum Handschuhmaterial [Art/Typ, Dicke, Durchdringzeit/Tragedauer]: IIR, >= 0,7 mm, > 480 min

Augenschutz

Schutzbrille nach EN 166, bei erhöhter Gefährdung zusätzlich Gesichtsschutzschild.

Sonstige Schutzmaßnahmen

Sicherheitsschuhe mit Stahlkappe (Klasse S3)

Körperbedeckende Arbeitskleidung, bei erhöhter Gefährdung chemikalienbeständiger Schutzanzug.

Geeignete technische Steuerungseinrichtungen

Produkt nur in geschlossenem System umfüllen und handhaben.

Technische Lüftung (lokale Absaugung).

ABSCHNITT 9: Physikalische und chemische Eigenschaften

9.1. Angaben zu den grundlegenden physikalischen und chemischen Eigenschaften

Aussehen

Flüssigkeit

Farbe

gelb

Geruch

schwach wahrnehmbar

Geruchsschwelle

nicht bestimmt

Wichtige Angaben zum Gesundheits- und Umweltschutz sowie zur Sicherheit

	Wert	Temperatur	bei	Methode	Bemerkung
pH-Wert	ca. 8	20 °C	100 g/l	DIN 19268	
Siedepunkt	165 °C		1013 hPa	ASTM D 1120	
Schmelzpunkt	-32 °C			DIN 51583	
Flammpunkt	119 °C			ASTM D6450 (closed cup)	

Sicherheitsdatenblatt gemäß Verordnung (EG)

Nr. 1907/2006 (REACH)

Druckdatum 15.11.2019

Überarbeitet 15.11.2019 (D) Version 16.0

Antifrogen® N

1600



	Wert	Temperatur	bei	Methode	Bemerkung
Verdampfungsgeschwindigkeit	nicht bestimmt				
Entzündbarkeit (fest)	nicht anwendbar				
Entzündbarkeit (gasförmig)	nicht anwendbar				
Zündtemperatur	> 400 °C			DIN 51794	
Selbstentzündungstemperatur	keine				
Untere Explosionsgrenze	3 Vol-%				
Obere Explosionsgrenze	nicht bestimmt				
Dampfdruck	< 0,1 hPa	20 °C		berechnet	
Relative Dichte	1,1138 g/cm ³	20 °C		DIN 51757	
Schüttdichte	nicht anwendbar				
Dampfdichte	nicht bestimmt				
Löslichkeit in Wasser		20 °C			beliebig mischbar
Löslichkeit / Andere	nicht bestimmt				
Verteilungskoeffizient n-Octanol/Wasser (log P O/W)	-1,36				Angaben beziehen sich auf die Hauptkomponente.
Zersetzungstemperatur	> 300 °C			DSC	Messung unter Stickstoff
Viskosität dynamisch	20,3 mPa*s	20 °C			
Viskosität kinematisch	20,3 mm ² /s	20 °C		DIN 51562	
Oxidierende Eigenschaften.	keine				
Explosive Eigenschaften	keine				

9.2. Sonstige Angaben

Produkt ist hygroskopisch.

ABSCHNITT 10: Stabilität und Reaktivität

10.1. Reaktivität

Siehe Abschnitt "Möglichkeit gefährlicher Reaktionen".

10.2. Chemische Stabilität

Stabil unter den empfohlenen Bedingungen bei Verwendung und Lagerung (Siehe Abschnitt 7).

10.3. Möglichkeit gefährlicher Reaktionen

Reaktionen mit Schwefelsäure.

Reaktionen mit Alkalien (Laugen).

10.4. Zu vermeidende Bedingungen

Kontakt mit offenen Flammen, glühenden Metalloberflächen, etc.

10.5. Unverträgliche Materialien

Zu vermeidende Stoffe

Schwefelsäure, konzentriert

Oxidationsmittel.

Alkalien (Laugen).

10.6. Gefährliche Zersetzungsprodukte

Bei sachgemäßer Handhabung und Lagerung sind uns keine gefährlichen Zersetzungsprodukte bekannt.

Thermische Zersetzung

Methode DSC

Bemerkung Keine Zersetzung bis 300 °C.

ABSCHNITT 11: Toxikologische Angaben

11.1. Angaben zu toxikologischen Wirkungen

Akute Toxizität/Reizwirkung/Sensibilisierung

	Wert/Bewertung	Spezies	Methode	Bemerkung
LD50 Akut Oral	519,54 mg/kg		berechnet	
LD50 Akut Dermal	> 3500 mg/kg	Maus		Angaben beziehen sich auf die Hauptkomponente.
LC50 Akut Inhalativ	> 2,5 mg/l (6 h)	Ratte(männl./weibl.)		Angaben beziehen sich auf die Hauptkomponente.
Reizwirkung Haut	nicht reizend	Kaninchen		Angaben beziehen sich auf die Hauptkomponente.
Reizwirkung Auge	nicht reizend	Kaninchenauge		Angaben beziehen sich auf die Hauptkomponente.

Sicherheitsdatenblatt gemäß Verordnung (EG)

Nr. 1907/2006 (REACH)

Druckdatum 15.11.2019

Überarbeitet 15.11.2019 (D) Version 16.0

Antifrogen® N

1600



	Wert/Bewertung	Spezies	Methode	Bemerkung
Sensibilisierung Haut	nicht sensibilisierend	Meerschweinchen	OECD 406	Angaben beziehen sich auf die Hauptkomponente.
Sensibilisierung Atemwege	nicht bestimmt			
Subakute Toxizität - Karzinogenität				
	Wert	Spezies	Methode	Bewertung
Subakute Toxizität	NOAEL 2200 - 4400 mg/kg (28 d) Subakute dermale Toxizität Angaben beziehen sich auf die Hauptkomponente.	Hund	OECD 410	Keine Wirkungen von toxikologischer Bedeutung.
Subchronische Toxizität	NOAEL 150 mg/kg (111 - 203 d) Subchronische orale Toxizität (Futter) Angaben beziehen sich auf die Hauptkomponente.	Ratte	OECD 408	Keine Wirkungen von toxikologischer Bedeutung.
Chronische Toxizität	NOAEL 150 mg/kg (1 a) Chronische orale Toxizität (Futter). Angaben beziehen sich auf die Hauptkomponente.	Ratte	OECD 452	Keine Wirkungen von toxikologischer Bedeutung.
Mutagenität	Angaben beziehen sich auf die Hauptkomponente.			Keine experimentellen Hinweise auf Genotoxizität in vitro und in vivo vorhanden.
Reproduktions-Toxizität	NOAEL > 1000 mg/kg Oral Angaben beziehen sich auf die Hauptkomponente.	Ratte (männl./weibl.)		Tierexperimentell wurden keine Hinweise auf reproduktionstoxische Effekte beobachtet.
Karzinogenität	NOAEL 1500 mg/kg (2 a) Oral. Angaben beziehen sich auf die Hauptkomponente.	Maus		Aus Langzeitversuchen liegen keine Hinweise auf cancerogene Wirkung vor.

Spezifische Zielorgan-Toxizität (einmalige Exposition)

Der Stoff oder das Gemisch ist gemäß GHS-Kriterien nicht als spezifisch zielorgantoxisch bei einmaliger Exposition eingestuft.

Spezifische Zielorgan-Toxizität (wiederholte Exposition)

Kann die Organe schädigen bei längerer oder wiederholter Exposition.

Aspirationsgefahr

Keine Daten verfügbar

Erfahrungen aus der Praxis

Vergiftungssymptome: Wirkungen auf Zentralnervensystem (ZNS) und Magen-Darm-Trakt (Übelkeit, Erbrechen, Schwindel, Reflexhemmung, epileptiforme Anfälle, Krämpfe, Koma, Atemlähmung, Kreislaufkollaps) innerhalb 30 min bis 12 h.

Vergiftungssymptome: Wirkungen auf Herz- und Lungenfunktion (Beschleunigung von Puls und Atmung, erhöhter Blutdruck, evtl. entzündliche Schleimhautveränderungen, Lungenödem, Stauungsinsuffizienz des Herzens) innerhalb 12-24 h.

Vergiftungssymptome: Nierenschädigung (Oligurie bis Anurie, Degeneration des Nierengewebes mit Oxalatkristallablagerungen) innerhalb 24-72 h.

Vergiftungssymptome: Degeneration des ZNS (doppelseitige Gesichtslähmung, Pupillenungleichheit, unscharfes Sehen, Schluckstörungen, Hyperreflexie, Koordinationsstörungen, Hirnödem, Calciumoxalateinlagerungen im Gehirn) innerhalb 6-14 Tagen.

Allgemeine Bemerkungen

Die Angaben zur Toxikologie beziehen sich auf die Hauptkomponente.

Das Produkt wurde nicht geprüft. Die Aussage ist von den Eigenschaften der Einzelkomponenten abgeleitet.

ABSCHNITT 12: Umweltbezogene Angaben

12.1. Toxizität

Ökotoxische Wirkungen

	Wert	Spezies	Methode	Bewertung
Fisch	LL50 > 100 mg/l (96 h)	Danio rerio	OECD 203	In Analogie zu einem ähnlichen Produkt.
Daphnie	EC50 > 100 mg/l (48 h)	Daphnia magna	OECD 202	Angaben beziehen sich auf die Hauptkomponente.
Alge	EC50 6500 - 13000 mg/l (96 h)	Selenastrum capricornutum		Angaben beziehen sich auf die Hauptkomponente.
Bakterien	EC20 > 1995 mg/l (30 min)	Belebtschlamm (kom.)	ISO 8192	Angaben beziehen sich auf die Hauptkomponente.

12.2. Persistenz und Abbaubarkeit

	Eliminationsgrad	Analysenmethode	Methode	Bewertung
Biologische Abbaubarkeit	90 - 100 % (10 d)		OECD 301 A	Das Produkt ist nach den Kriterien der OECD biologisch leicht abbaubar (readily biodegradable).

Angaben beziehen sich auf die Hauptkomponente.

12.3. Bioakkumulationspotenzial

Bioakkumulation unwahrscheinlich.

Aufgrund des Verteilungskoeffizienten n-Octanol/Wasser (log P O/W) ist eine Anreicherung in Organismen nicht zu erwarten.

12.4. Mobilität im Boden

hohe Mobilität.

12.5. Ergebnisse der PBT- und vPvB-Beurteilung

Sicherheitsdatenblatt gemäß Verordnung (EG)

Nr. 1907/2006 (REACH)

Druckdatum 15.11.2019

Überarbeitet 15.11.2019 (D) Version 16.0

Antifrogen® N

1600



Die Stoffe in diesem Gemisch erfüllen nicht die PBT-/vPvB-Kriterien der REACH-Verordnung, Annex XIII.

12.6. Andere schädliche Wirkungen

Nicht bekannt.

Allgemeine Hinweise

Freisetzung in die Umwelt vermeiden.

ABSCHNITT 13: Hinweise zur Entsorgung

13.1. Verfahren der Abfallbehandlung

Abfallschlüssel

16 01 14*

Abfallname

Frostschutzmittel, die gefährliche Stoffe enthalten

Mit Stern (*) markierte Abfälle gelten als gefährliche Abfälle im Sinne der Richtlinie 2008/98/EG über gefährliche Abfälle.

Empfehlung für das Produkt

Unter Beachtung der örtlichen behördlichen Bestimmungen entsorgen.

An den Hersteller zurücksenden.

Empfehlung für die Verpackung

Restentleerte Verpackungen < 28 L können als Kunststoff-Siedlungsabfall entsorgt werden.

Vollständig entleerte Verpackungen: An der Betriebsstätte des Lieferanten / Herstellers zurückgeben.

Allgemeine Hinweise

Freiwillige Rücknahme gem. § 26 KrWG.

ABSCHNITT 14: Angaben zum Transport

	ADR/RID	IMDG	IATA-DGR
14.1. UN-Nummer	-	-	-
14.2. Ordnungsgemäße UN-Versandbezeichnung	-	-	-
14.3. Transportgefahrenklassen	-	-	-
14.4. Verpackungsgruppe	-	-	-
14.5. Umweltgefahren	-	-	-

14.6. Besondere Vorsichtsmaßnahmen für den Verwender

Die in den Abschnitten 6, 7 und 8 des Sicherheitsdatenblattes aufgeführten Schutzmaßnahmen müssen beachtet werden.

14.7. Massengutbeförderung gemäß Anhang II des MARPOL-Übereinkommens 73/78 und gemäß IBC-Code

nicht anwendbar

Keine Beförderung als Massengut gemäß IBC-Code.

Landtransport ADR/RID (GGVSEB)

Kein Gefahrgut im Sinne dieser Transportvorschriften.

Seeschifftransport IMDG (GGVSee)

No hazardous material as defined by the prescriptions.

Lufttransport ICAO/IATA-DGR

No hazardous material as defined by the prescriptions.

ABSCHNITT 15: Rechtsvorschriften

15.1. Vorschriften zu Sicherheit, Gesundheits- und Umweltschutz/spezifische Rechtsvorschriften für den Stoff oder das Gemisch

Nationale Vorschriften

Hinweise zur Beschäftigungsbeschränkung

Beschäftigungsbeschränkungen für Jugendliche beachten (§ 22 JArbSchG, Deutschland).

Unzulässigkeit von Tätigkeiten und Arbeitsbedingungen für schwangere und stillende Frauen (§§ 11 u. 12 MuSchG, Deutschland) beachten.

Sonstige Vorschriften, Beschränkungen und Verbotsverordnungen

zu beachten: TRGS 510 "Lagerung von Gefahrstoffen in ortsbeweglichen Behältern" (Deutschland).

Wassergefährdungsklasse 1 Selbsteinstufung
Einstufung nach Anlage 1 AwSV

Technische Anleitung (TA) Luft Bemerkungen

Kapitel 5.2.5 "Organische Stoffe" TA Luft

Störfallverordnung Störfallverordnung, Anhang I "Anwendbarkeit der Verordnung": nicht genannt.

15.2. Stoffsicherheitsbeurteilung

Expositionsszenarien (ES) siehe im Anhang zu diesem Sicherheitsdatenblatt.

Stoffsicherheitsbeurteilungen für Stoffe in diesem Gemisch wurden durchgeführt.

ABSCHNITT 16: Sonstige Angaben

Empfohlene Verwendung und Beschränkungen

Bestehende nationale und lokale Gesetze bezüglich Chemikalien sind zu beachten.

® Eingetragenes Warenzeichen von Clariant International Ltd.

Weitere Informationen

Die Angaben stützen sich auf den heutigen Stand unserer Kenntnisse und dienen dazu, das Produkt im Hinblick auf die zu treffenden Sicherheitsvorkehrungen zu beschreiben. Sie stellen keine Zusicherung von Eigenschaften des beschriebenen Produktes dar.

Änderungshinweise: "!" = Daten gegenüber der Vorversion geändert. Vorversion: 15.2

Quellen der wichtigsten Daten

Für die Erstellung dieses Sicherheitsdatenblattes wurden Informationen unserer Lieferanten und Daten der "GESTIS Stoffdatenbank" sowie der Datenbank "Registrierte Stoffe" der Europäischen Chemikalienagentur (ECHA) verwendet.

H302 Gesundheitsschädlich bei Verschlucken.

H373 Kann die Organe schädigen (alle betroffenen Organe nennen) bei längerer oder wiederholter Exposition (Expositionsweg angeben, wenn schlüssig belegt ist, dass diese Gefahr bei keinem anderen Expositionsweg besteht).

Anhang: Expositionsszenarien

Expositionsszenario

Nummer	Titel
ES 1	Industrielle Verwendung; Verwendung als Zwischenprodukt PROC1, PROC2, PROC3, PROC4, PROC5, PROC8a, PROC8b, PROC9, PROC15 - ERC6a Ethane-1,2-diol
ES 2	Industrielle Verwendung; Verwendung eines nicht reaktiven Prozesshilfsmittels am Industriestandort (kein Einschluss in oder auf dem Erzeugnis) PROC1, PROC2, PROC3, PROC4, PROC5, PROC8a, PROC8b, PROC9, PROC13, PROC14, PROC15 - ERC4 Ethane-1,2-diol
ES 3	Industrielle Verwendung; Verteilung des Stoffes PROC1, PROC2, PROC3, PROC4, PROC8a, PROC8b, PROC9, PROC15 - ERC1, ERC2, ERC3, ERC4, ERC5, ERC6a, ERC6b, ERC6c, ERC6d, ERC7 Ethane-1,2-diol
ES 4	Industrielle Verwendung; Formulierung [Mischen] und Verpacken von Chemikalien und/oder Wiederverpackung PROC1, PROC2, PROC3, PROC4, PROC5, PROC8a, PROC8b, PROC9, PROC14, PROC15 - ERC2 Ethane-1,2-diol
ES 5	Industrielle Verwendung; Verwendung bei der Polymerproduktion PROC1, PROC2, PROC3, PROC4, PROC5, PROC6, PROC8a, PROC8b, PROC9, PROC15 - ERC6c Ethane-1,2-diol
ES 6	Industrielle Verwendung; Beschichtungen und Farben, Verdüner, Farbentferner PROC1, PROC2, PROC3, PROC4, PROC5, PROC7, PROC8a, PROC8b, PROC10, PROC13, PROC15 - ERC4 Ethane-1,2-diol
ES 7	berufsmäßige Verwendung; Beschichtungen und Farben, Verdüner, Farbentferner, Klebstoffe, Dichtstoffe, Ausschäumen, Verwendung bei der Polymerverarbeitung PROC1, PROC2, PROC3, PROC4, PROC5, PROC8a, PROC8b, PROC9, PROC10, PROC11, PROC13, PROC14, PROC15, PROC19 - ERC8a, ERC8c, ERC8d, ERC8f Ethane-1,2-diol
ES 8	Verwendung durch Verbraucher; Beschichtungen und Farben, Verdüner, Farbentferner, Oberflächenbehandlung PC9a, PC15, PC18, PC31, PC24, PC34 - ERC8a, ERC8c, ERC8d, ERC8f Ethane-1,2-diol
ES 9	Industrielle Verwendung; Verwendung in Reinigungsmitteln

Anhang: Expositionsszenarien

	PROC1, PROC2, PROC3, PROC4, PROC7, PROC8a, PROC8b, PROC10, PROC13 - ERC4 Ethane-1,2-diol
ES 10	berufsmäßige Verwendung; Verwendung in Reinigungsmitteln PROC1, PROC2, PROC3, PROC4, PROC8a, PROC8b, PROC10, PROC11, PROC13 - ERC8a, ERC8d Ethane-1,2-diol
ES 11	Verwendung durch Verbraucher; Verwendung in Reinigungsmitteln PC35 - ERC8a, ERC8d Ethane-1,2-diol
ES 12	Industrielle Verwendung; Verwendung in Schmiermitteln PROC1, PROC2, PROC3, PROC4, PROC5, PROC7, PROC8a, PROC8b, PROC9, PROC10, PROC13, PROC17, PROC18 - ERC4, ERC7 Ethane-1,2-diol
ES 13	Industrielle Verwendung; Metallbearbeitungsöle PROC1, PROC2, PROC3, PROC4, PROC5, PROC7, PROC8a, PROC8b, PROC9, PROC10, PROC13, PROC17 - ERC4 Ethane-1,2-diol
ES 14	berufsmäßige Verwendung; Metallbearbeitungsöle PROC1, PROC2, PROC3, PROC5, PROC8a, PROC8b, PROC9, PROC10, PROC11, PROC13, PROC17 - ERC8a, ERC8d Ethane-1,2-diol
ES 15	berufsmäßige Verwendung; Verwendung in Agrarchemikalien PROC1, PROC2, PROC4, PROC8a, PROC8b, PROC9, PROC11, PROC13 - ERC8a, ERC8d Ethane-1,2-diol
ES 16	Industrielle Verwendung; Verwendung in funktionellen Flüssigkeiten PROC1, PROC2, PROC3, PROC4, PROC8a, PROC8b, PROC9 - ERC7 Ethane-1,2-diol
ES 17	berufsmäßige Verwendung; Verwendung in funktionellen Flüssigkeiten PROC1, PROC2, PROC3, PROC4, PROC8a, PROC9, PROC20 - ERC9a, ERC9b Ethane-1,2-diol
ES 18	Verwendung durch Verbraucher; Wärmeübertragungsflüssigkeiten, Hydraulikflüssigkeiten PC16, PC17 - ERC9a, ERC9b Ethane-1,2-diol
ES 19	berufsmäßige Verwendung; Frostschutz- und Enteisungsmittel PROC1, PROC2, PROC8a, PROC8b, PROC11 - ERC8d Ethane-1,2-diol
ES 20	Verwendung durch Verbraucher; Frostschutz- und Enteisungsmittel PC4 - ERC8d Ethane-1,2-diol

Anhang: Expositionsszenarien

ES 21	Industrielle Verwendung, berufsmäßige Verwendung; Verwendung in Labors PROC15 - ERC8a Ethane-1,2-diol
ES 22	Industrielle Verwendung; Verwendung in Reagenzien zur Wasserbehandlung PROC1, PROC2, PROC3, PROC4, PROC8a, PROC8b, PROC13 - ERC3, ERC4 Ethane-1,2-diol
ES 23	Verwendung durch Verbraucher; Klebstoffe, Dichtstoffe PC1 - ERC8c, ERC8f Ethane-1,2-diol
ES 24	Industrielle Verwendung; Herstellung des Stoffes, Klebstoffe, Dichtstoffe, Ausschäumen, Verwendungen in Beschichtungen, Verwendung bei der Polymerproduktion PROC1, PROC2, PROC3, PROC4, PROC5, PROC7, PROC8a, PROC8b, PROC9, PROC10, PROC13, PROC14, PROC15 - ERC2, ERC3, ERC5, ERC6c Ethane-1,2-diol
ES 25	Verwendung durch Verbraucher; Dämmstoffe PC32 - ERC8c, ERC8f Ethane-1,2-diol

Aufgrund des Umfangs des Anhang: Expositionsszenarien wird von unserem automatischen Versand eine gekürzte Version des Sicherheitsdatenblatts, dessen Anhang nur eine Übersicht über die einzelnen Expositionsszenarien enthält, verschickt.

**Das Sicherheitsdatenblatt mit vollständigem Anhang: Expositionsszenarien steht Ihnen jederzeit in der aktuellen Version auf unserer Homepage zum Herunterladen zur Verfügung unter:
www.ghc.de/pages/de/leistungen.php**

Klüberplex BEM 41-132

Version	Überarbeitet am:	Datum der letzten Ausgabe:	Druckdatum:
2.0	27.02.2018	28.07.2017 Datum der ersten Ausgabe: 06.08.2014	27.02.2018

ABSCHNITT 1: Bezeichnung des Stoffs beziehungsweise des Gemischs und des Unternehmens

1.1 Produktidentifikator

Produktname : Klüberplex BEM 41-132

Artikel-Nr. : 020256

1.2 Relevante identifizierte Verwendungen des Stoffs oder Gemischs und Verwendungen, von denen abgeraten wird

Verwendung des Stoffs/des Gemisches : Schmierfett

Empfohlene Einschränkungen der Anwendung : Nur für gewerbliche Anwender.

1.3 Einzelheiten zum Lieferanten, der das Sicherheitsdatenblatt bereitstellt

Firma : Klüber Lubrication München
Geisenhausenerstr. 7
81379 München
Deutschland
Tel: +49 (0) 89 7876 0
Fax: +49 (0) 89 7876 333
info@klueber.com

E-Mailadresse der für SDB verantwortlichen Person : mcm@klueber.com
Material Compliance Management

Nationaler Kontakt : Klüber Lubrication Deutschland
Geisenhausenerstraße 7
81379 München
Deutschland
Tel.: +49 89 7876 0
Fax: +49 89 7876 565
customer.service.de@klueber.com
www.klueber.com

1.4 Notrufnummer

Notrufnummer : +49 89 7876 700 (24 hrs)

Klüberplex BEM 41-132

Version	Überarbeitet am:	Datum der letzten Ausgabe:	Druckdatum:
2.0	27.02.2018	28.07.2017 Datum der ersten Ausgabe: 06.08.2014	27.02.2018

ABSCHNITT 2: Mögliche Gefahren

2.1 Einstufung des Stoffs oder Gemischs

Einstufung (VERORDNUNG (EG) Nr. 1272/2008)

Keine gefährliche Substanz oder Mischung.

2.2 Kennzeichnungselemente

Kennzeichnung (VERORDNUNG (EG) Nr. 1272/2008)

Keine gefährliche Substanz oder Mischung.

2.3 Sonstige Gefahren

Dieser Stoff/diese Mischung enthält keine Komponenten in Konzentrationen von 0,1 % oder höher, die entweder als persistent, bioakkumulierbar und toxisch (PBT) oder sehr persistent und sehr bioakkumulierbar (vPvB) eingestuft sind.

ABSCHNITT 3: Zusammensetzung/Angaben zu Bestandteilen

3.2 Gemische

Chemische Charakterisierung : Mineralöl.
Synthetisches Kohlenwasserstoff-Öl
Lithium-Spezialseife

Gefährliche Inhaltsstoffe

Anmerkungen : Keine gefährlichen Inhaltsstoffe

ABSCHNITT 4: Erste-Hilfe-Maßnahmen

4.1 Beschreibung der Erste-Hilfe-Maßnahmen

Nach Einatmen : Opfer an die frische Luft bringen. Bei Anhalten der Anzeichen/Symptome, ärztliche Betreuung hinzuziehen.
Betroffenen warm und ruhig lagern.
Bei unregelmäßiger Atmung oder Atemstillstand künstliche Beatmung einleiten.

Nach Hautkontakt : Verunreinigte Kleidung ausziehen. Bei Auftreten einer Reizung, ärztliche Betreuung aufsuchen.
Bei Kontakt, Haut sofort mit viel Wasser abspülen.

Nach Augenkontakt : Sofort während mindestens 10 Minuten mit viel Wasser abspülen, auch unter den Augenlidern.
Bei anhaltender Augenreizung einen Facharzt aufsuchen.

Klüberplex BEM 41-132

Version	Überarbeitet am:	Datum der letzten Ausgabe:	Druckdatum:
2.0	27.02.2018	28.07.2017 Datum der ersten Ausgabe: 06.08.2014	27.02.2018

Nach Verschlucken : Betroffenen an die frische Luft bringen.
Erbrechen nicht ohne ärztliche Anweisung herbeiführen.

4.2 Wichtigste akute und verzögert auftretende Symptome und Wirkungen

Symptome : Keine Information verfügbar.

Risiken : Keine bekannt.

4.3 Hinweise auf ärztliche Soforthilfe oder Spezialbehandlung

Behandlung : Keine Information verfügbar.

ABSCHNITT 5: Maßnahmen zur Brandbekämpfung

5.1 Löschmittel

Geeignete Löschmittel : Wassersprühnebel, alkoholbeständigen Schaum, Trockenlöschmittel oder Kohlendioxid verwenden.

Ungeeignete Löschmittel : Wasservollstrahl

5.2 Besondere vom Stoff oder Gemisch ausgehende Gefahren

Besondere Gefahren bei der Brandbekämpfung : Im Brandfall kann Folgendes freigesetzt werden:
Kohlenstoffoxide
Metalloxide
Stickoxide (NO_x)
Phosphoroxide
Schwefeloxide

5.3 Hinweise für die Brandbekämpfung

Besondere Schutzausrüstung für die Brandbekämpfung : Im Brandfall umgebungsluftunabhängiges Atemschutzgerät tragen. Persönliche Schutzausrüstung verwenden. Beim Auftreten atembare Stäube und/oder Brandgase umgebungsluftunabhängiges Atemschutzgerät verwenden. Das Einatmen von Zersetzungsprodukten kann Gesundheitsschäden verursachen.

Weitere Information : Übliche Maßnahmen bei Bränden mit Chemikalien.

ABSCHNITT 6: Maßnahmen bei unbeabsichtigter Freisetzung

6.1 Personenbezogene Vorsichtsmaßnahmen, Schutzausrüstungen und in Notfällen anzuwendende Verfahren

Personenbezogene Vorsichtsmaßnahmen : Personen in Sicherheit bringen.
Bei Überschreitung der arbeitsplatzbezogenen Grenzwerte und/oder bei Freisetzung (Staub) ist der angegebene Atem-

Klüberplex BEM 41-132

Version	Überarbeitet am:	Datum der letzten Ausgabe:	Druckdatum:
2.0	27.02.2018	28.07.2017 Datum der ersten Ausgabe: 06.08.2014	27.02.2018

schutz zu verwenden.
Das Einatmen von Staub vermeiden.
Siehe Schutzmaßnahmen unter Punkt 7 und 8.

6.2 Umweltschutzmaßnahmen

Umweltschutzmaßnahmen : Das Eindringen des Materials in die Kanalisation oder in Wasserläufe möglichst verhindern.
Wenn größere Mengen verschütteten Materials nicht eingedämmt werden können, sollen die lokalen Behörden benachrichtigt werden.

6.3 Methoden und Material für Rückhaltung und Reinigung

Reinigungsverfahren : Schnell aufkehren oder aufsaugen.
Zur Entsorgung in geeignete und verschlossene Behälter geben.

6.4 Verweis auf andere Abschnitte

Persönliche Schutzausrüstung siehe unter Abschnitt 8.

ABSCHNITT 7: Handhabung und Lagerung

7.1 Schutzmaßnahmen zur sicheren Handhabung

Hinweise zum sicheren Umgang : Persönliche Schutzausrüstung siehe unter Abschnitt 8.
Im Anwendungsbereich nicht essen, trinken oder rauchen.
Hände und Gesicht vor Pausen und sofort nach Handhabung des Produktes waschen.

Hygienemaßnahmen : Nach Gebrauch Gesicht, Hände und alle exponierten Hautstellen gründlich waschen.

7.2 Bedingungen zur sicheren Lagerung unter Berücksichtigung von Unverträglichkeiten

Anforderungen an Lagerräume und Behälter : Im Originalbehälter lagern. Behälter verschlossen halten, wenn dieser nicht in Gebrauch ist. Kühl und trocken, an einem gut belüfteten Ort aufbewahren. Geöffnete Behälter sorgfältig verschließen und aufrecht lagern um jegliches Auslaufen zu verhindern. In Übereinstimmung mit den besonderen nationalen gesetzlichen Vorschriften lagern. In korrekt beschrifteten Behältern aufbewahren.

Lagerklasse (TRGS 510) : 11, Brennbare Feststoffe

7.3 Spezifische Endanwendungen

Bestimmte Verwendung(en) : Die technischen Richtlinien zur Verwendung dieses Stoffs/dieses Gemisches beachten.

Klüberplex BEM 41-132

Version 2.0 Überarbeitet am: 27.02.2018 Datum der letzten Ausgabe: 28.07.2017 Druckdatum: 27.02.2018
Datum der ersten Ausgabe: 06.08.2014

ABSCHNITT 8: Begrenzung und Überwachung der Exposition/Persönliche Schutzausrüstungen

8.1 Zu überwachende Parameter

Enthält keine Stoffe mit Arbeitsplatzgrenzwerten.

Abgeleitete Expositionshöhe ohne Beeinträchtigung (DNEL) gemäß Verordnung (EG) Nr. 1907/2006:

Stoffname	Anwendungsbereich	Expositionsweg	Mögliche Gesundheitsschäden	Wert
Benzolamin, N-Phenyl-, Reaktionsprodukte mit 2,4,4-Trimethylpenten	Arbeitnehmer	Hautkontakt	Langzeit - systemische Effekte	25 mg/kg
	Arbeitnehmer	Einatmen	Langzeit - systemische Effekte	44,1 mg/m ³

Abgeschätzte Nicht-Effekt-Konzentration (PNEC) gemäß Verordnung (EG) Nr. 1907/2006:

Stoffname	Umweltkompartiment	Wert
Benzolamin, N-Phenyl-, Reaktionsprodukte mit 2,4,4-Trimethylpenten	Süßwasser	0,0338 mg/l
	Meerwasser	0,0038 mg/l
	Süßwassersediment	0,446 mg/kg
	Meeressediment	0,0446 mg/kg
	Boden	2,59 mg/kg
	Abwasserkläranlage	10 mg/l
	Zeitweise Verwendung/Freisetzung	0,51 mg/l

8.2 Begrenzung und Überwachung der Exposition

Technische Schutzmaßnahmen

Konzentration in der Luft unter den normalen Arbeitsplatzgrenzwerten halten.

Persönliche Schutzausrüstung

Augenschutz : Dicht schließende Schutzbrille

Handschutz

Material : Nitrilkautschuk
Schutzindex : Klasse 1

Anmerkungen : Bei längerem oder wiederholtem Kontakt Handschuhe benutzen. Die einzusetzenden Schutzhandschuhe müssen den Spezifikationen der EG-Richtlinie 89/686/EWG und der sich daraus ergebenden Norm EN 374 genügen. Die Durchdringungszeit ist unter anderem abhängig von Material, Dichte und Ausführung des Handschuhs und muss daher im Einzelfall ermittelt werden.

Atemschutz : Nicht erforderlich; außer bei Aerosolbildung.

Klüberplex BEM 41-132

Version	Überarbeitet am:	Datum der letzten Ausgabe:	Druckdatum:
2.0	27.02.2018	28.07.2017 Datum der ersten Ausgabe: 06.08.2014	27.02.2018

Filtertyp : Filtertyp P

Schutzmaßnahmen : Die Art der Schutzausrüstung muss je nach Konzentration und Menge des gefährlichen Stoffes am Arbeitsplatz ausgewählt werden.
Körperschutz gemäß dessen Typ, gemäß Konzentration und Menge der gefährlichen Stoffe und gemäß jeweiligem Arbeitsplatz auswählen.

ABSCHNITT 9: Physikalische und chemische Eigenschaften

9.1 Angaben zu den grundlegenden physikalischen und chemischen Eigenschaften

Aussehen : Paste

Farbe : gelb

Geruch : charakteristisch

Geruchsschwelle : Keine Daten verfügbar

pH-Wert : Keine Daten verfügbar

Schmelzpunkt/Schmelzbereich : Keine Daten verfügbar

Siedepunkt/Siedebereich : Keine Daten verfügbar

Flammpunkt : Nicht anwendbar

Verdampfungsgeschwindigkeit : Keine Daten verfügbar

Entzündbarkeit (fest, gasförmig) : Brennbare Feststoffe

Obere Explosionsgrenze : Keine Daten verfügbar

Untere Explosionsgrenze : Keine Daten verfügbar

Dampfdruck : < 0,001 hPa (20 °C)

Relative Dampfdichte : Keine Daten verfügbar

Dichte : 0,90 g/cm³
(20 °C)

Schüttdichte : Keine Daten verfügbar

Klüberplex BEM 41-132

Version	Überarbeitet am:	Datum der letzten Ausgabe:	Druckdatum:
2.0	27.02.2018	28.07.2017 Datum der ersten Ausgabe: 06.08.2014	27.02.2018

Löslichkeit(en)
Wasserlöslichkeit : unlöslich

Löslichkeit in anderen Lösungsmitteln : Keine Daten verfügbar

Verteilungskoeffizient: n-Octanol/Wasser : Keine Daten verfügbar

Selbstentzündungstemperatur : Keine Daten verfügbar

Zersetzungstemperatur : Keine Daten verfügbar

Viskosität
Viskosität, dynamisch : Keine Daten verfügbar

Viskosität, kinematisch : Keine Daten verfügbar

Explosive Eigenschaften : Nicht explosiv

Oxidierende Eigenschaften : Keine Daten verfügbar

9.2 Sonstige Angaben

Sublimationspunkt : Keine Daten verfügbar

Selbstentzündung : Keine Daten verfügbar

ABSCHNITT 10: Stabilität und Reaktivität

10.1 Reaktivität

Keine besonders zu erwähnenden Gefahren.

10.2 Chemische Stabilität

Stabil unter normalen Bedingungen.

10.3 Möglichkeit gefährlicher Reaktionen

Gefährliche Reaktionen : Keine gefährlichen Reaktionen bekannt bei bestimmungsgemäßem Umgang.

10.4 Zu vermeidende Bedingungen

Zu vermeidende Bedingungen : Keine besonders zu erwähnenden Bedingungen.

10.5 Unverträgliche Materialien

Zu vermeidende Stoffe : Keine besonders zu erwähnenden Stoffe.

Klüberplex BEM 41-132

Version	Überarbeitet am:	Datum der letzten Ausgabe:	Druckdatum:
2.0	27.02.2018	28.07.2017 Datum der ersten Ausgabe: 06.08.2014	27.02.2018

10.6 Gefährliche Zersetzungsprodukte

Keine Zersetzung bei bestimmungsgemäßer Lagerung und Anwendung.

ABSCHNITT 11: Toxikologische Angaben

11.1 Angaben zu toxikologischen Wirkungen

Akute Toxizität

Produkt:

Akute orale Toxizität : Anmerkungen: Keine Informationen verfügbar.

Akute inhalative Toxizität : Anmerkungen: Keine Informationen verfügbar.

Akute dermale Toxizität : Anmerkungen: Keine Informationen verfügbar.

Ätz-/Reizwirkung auf die Haut

Produkt:

Anmerkungen: Keine Informationen verfügbar.

Schwere Augenschädigung/-reizung

Produkt:

Anmerkungen: Keine Informationen verfügbar.

Sensibilisierung der Atemwege/Haut

Produkt:

Anmerkungen: Keine Informationen verfügbar.

Keimzell-Mutagenität

Produkt:

Gentoxizität in vitro : Anmerkungen: Keine Daten verfügbar

Gentoxizität in vivo : Anmerkungen: Keine Daten verfügbar

Karzinogenität

Produkt:

Anmerkungen: Keine Daten verfügbar

Reproduktionstoxizität

Produkt:

Klüberplex BEM 41-132

Version	Überarbeitet am:	Datum der letzten Ausgabe: 28.07.2017	Druckdatum:
2.0	27.02.2018	Datum der ersten Ausgabe: 06.08.2014	27.02.2018

Wirkung auf die Fruchtbarkeit : Anmerkungen: Keine Daten verfügbar

Effekte auf die Fötusentwicklung : Anmerkungen: Keine Daten verfügbar

Toxizität bei wiederholter Verabreichung

Produkt:

Anmerkungen: Keine Informationen verfügbar.

Aspirationstoxizität

Produkt:

Keine Informationen verfügbar.

Weitere Information

Produkt:

Anmerkungen: Die gegebenen Informationen beruhen auf Daten, die von den Bestandteilen und der Toxizität ähnlicher Produkte stammen.

ABSCHNITT 12: Umweltbezogene Angaben

12.1 Toxizität

Produkt:

Toxizität gegenüber Fischen : Anmerkungen: Keine Daten verfügbar

Toxizität gegenüber Daphnien und anderen wirbellosen Wassertieren : Anmerkungen: Keine Daten verfügbar

Toxizität gegenüber Algen : Anmerkungen: Keine Daten verfügbar

Toxizität bei Mikroorganismen : Anmerkungen: Keine Daten verfügbar

12.2 Persistenz und Abbaubarkeit

Produkt:

Biologische Abbaubarkeit : Anmerkungen: Keine Daten verfügbar

Physikalisch-chemische Beseitigung : Anmerkungen: Keine Daten verfügbar

Klüberplex BEM 41-132

Version	Überarbeitet am:	Datum der letzten Ausgabe:	Druckdatum:
2.0	27.02.2018	28.07.2017 Datum der ersten Ausgabe: 06.08.2014	27.02.2018

12.3 Bioakkumulationspotenzial

Produkt:

Bioakkumulation : Anmerkungen: Diese Mischung enthält keine Substanzen, die persistent, bioakkumulierbar und toxisch sind (PBT). Diese Mischung enthält keine Substanzen, die sehr persistent und sehr bioakkumulierbar sind (vPvB).

12.4 Mobilität im Boden

Produkt:

Mobilität : Anmerkungen: Keine Daten verfügbar

Verteilung zwischen den Umweltkompartimenten : Anmerkungen: Keine Daten verfügbar

12.5 Ergebnisse der PBT- und vPvB-Beurteilung

Produkt:

Bewertung : Dieser Stoff/diese Mischung enthält keine Komponenten in Konzentrationen von 0,1 % oder höher, die entweder als persistent, bioakkumulierbar und toxisch (PBT) oder sehr persistent und sehr bioakkumulierbar (vPvB) eingestuft sind..

12.6 Andere schädliche Wirkungen

Produkt:

Sonstige ökologische Hinweise : Angaben zur Ökologie liegen nicht vor.

ABSCHNITT 13: Hinweise zur Entsorgung

13.1 Verfahren der Abfallbehandlung

Produkt : Das Eindringen des Produkts in die Kanalisation, in Wasserläufe oder in den Erdboden soll verhindert werden.

Die Abfallschlüsselnummer soll vom Verbraucher, aufgrund des Verwendungszwecks des Produkts, festgelegt werden.

Verunreinigte Verpackungen : Leere Behälter können unter Beachtung der örtlichen behördlichen Vorschriften abgelagert werden.

ABSCHNITT 14: Angaben zum Transport

14.1 UN-Nummer

Klüberplex BEM 41-132

Version 2.0	Überarbeitet am: 27.02.2018	Datum der letzten Ausgabe: 28.07.2017 Datum der ersten Ausgabe: 06.08.2014	Druckdatum: 27.02.2018
----------------	--------------------------------	---	---------------------------

ADR : Nicht als Gefahrgut eingestuft
IMDG : Nicht als Gefahrgut eingestuft
IATA : Nicht als Gefahrgut eingestuft

14.2 Ordnungsgemäße UN-Versandbezeichnung

ADR : Nicht als Gefahrgut eingestuft
IMDG : Nicht als Gefahrgut eingestuft
IATA : Nicht als Gefahrgut eingestuft

14.3 Transportgefahrenklassen

ADR : Nicht als Gefahrgut eingestuft
IMDG : Nicht als Gefahrgut eingestuft
IATA : Nicht als Gefahrgut eingestuft

14.4 Verpackungsgruppe

ADR : Nicht als Gefahrgut eingestuft
IMDG : Nicht als Gefahrgut eingestuft
IATA (Fracht) : Nicht als Gefahrgut eingestuft
IATA (Passagier) : Nicht als Gefahrgut eingestuft

14.5 Umweltgefahren

ADR : Nicht als Gefahrgut eingestuft
IMDG : Nicht als Gefahrgut eingestuft
IATA (Passagier) : Nicht als Gefahrgut eingestuft
IATA (Fracht) : Nicht als Gefahrgut eingestuft

14.6 Besondere Vorsichtsmaßnahmen für den Verwender

Keine besonderen Vorsichtsmaßnahmen erforderlich.

14.7 Massengutbeförderung gemäß Anhang II des MARPOL-Übereinkommens und gemäß IBC-Code

Anmerkungen : Auf Produkt im Lieferzustand nicht zutreffend.

ABSCHNITT 15: Rechtsvorschriften

15.1 Vorschriften zu Sicherheit, Gesundheits- und Umweltschutz/spezifische Rechtsvorschriften für den Stoff oder das Gemisch

REACH - Liste der für eine Zulassung in Frage kommenden besonders besorgniserregenden Stoffe (Artikel 59). : Dieses Produkt enthält keine besonders besorgniserregenden Stoffe (REACH-Verordnung (EG) Nr. 1907/2006, Artikel 57).

Verordnung (EG) Nr. 1005/2009 über Stoffe, die zum Abbau der Ozonschicht führen : Nicht anwendbar

Klüberplex BEM 41-132

Version	Überarbeitet am:	Datum der letzten Ausgabe:	Druckdatum:
2.0	27.02.2018	28.07.2017 Datum der ersten Ausgabe: 06.08.2014	27.02.2018

Verordnung (EG) Nr. 850/2004 über persistente organische Schadstoffe : Nicht anwendbar

Verordnung (EG) Nr. 649/2012 des Europäischen Parlaments und des Rates über die Aus- und Einfuhr gefährlicher Chemikalien : Nicht anwendbar

Seveso II - Richtlinie 2003/105/EG des Europäischen Parlaments und des Rates zur Änderung der Richtlinie 96/82/EG des Rates zur Beherrschung der Gefahren bei schweren Unfällen mit gefährlichen Stoffen

Nicht anwendbar

Seveso III: Richtlinie 2012/18/EU des Europäischen Parlaments und des Rates zur Beherrschung der Gefahren schwerer Unfälle mit gefährlichen Stoffen.

Nicht anwendbar

Wassergefährdungsklasse : WGK 1 schwach wassergefährdend
Einstufung nach AwSV, Anlage 1 (5.2)

TA Luft : Gesamtstaub:
Sonstige: 17,02 %

Staubförmige anorganische Stoffe:

Nicht anwendbar

Dampf- oder gasförmige anorganische Stoffe:

Nicht anwendbar

Organische Stoffe:

Sonstige: 82,98 %

Krebserzeugende Stoffe:

Nicht anwendbar

Erbgutverändernd:

Nicht anwendbar

Reproduktionstoxisch:

Nicht anwendbar

Flüchtige organische Verbindungen : Richtlinie 2010/75/EU des Europäischen Parlaments und des Rates vom 24. November 2010 über Industrieemissionen (integrierte Vermeidung und Verminderung der Umweltverschmutzung)
Anmerkungen: Nicht anwendbar

15.2 Stoffsicherheitsbeurteilung

Keine Informationen verfügbar.

Klüberplex BEM 41-132

Version	Überarbeitet am:	Datum der letzten Ausgabe: 28.07.2017	Druckdatum:
2.0	27.02.2018	Datum der ersten Ausgabe: 06.08.2014	27.02.2018

ABSCHNITT 16: Sonstige Angaben

Volltext anderer Abkürzungen

ADN - Europäisches Übereinkommens über die internationale Beförderung gefährlicher Güter auf Binnenwasserstrassen; ADR - Europäisches Übereinkommens über die internationale Beförderung gefährlicher Güter auf der Straße; AICS - Australisches Verzeichnis chemischer Substanzen; ASTM - Amerikanische Gesellschaft für Werkstoffprüfung; bw - Körpergewicht; CLP - Verordnung über die Einstufung, Kennzeichnung und Verpackung von Stoffen, Verordnung (EG) Nr 1272/2008; CMR - Karzinogener, mutagener oder reproduktiver Giftstoff; DIN - Norm des Deutschen Instituts für Normung; DSL - Liste heimischer Substanzen (Kanada); ECHA - Europäische Chemikalienbehörde; EC-Number - Nummer der Europäischen Gemeinschaft; ECx - Konzentration verbunden mit x % Reaktion; ELx - Beladungsrate verbunden mit x % Reaktion; EmS - Notfallplan; ENCS - Vorhandene und neue chemische Substanzen (Japan); ErCx - Konzentration verbunden mit x % Wachstumsgeschwindigkeit; GHS - Global harmonisiertes System; GLP - Gute Laborpraxis; IARC - Internationale Krebsforschungsagentur; IATA - Internationale Luftverkehrs-Vereinigung; IBC - Internationaler Code für den Bau und die Ausrüstung von Schiffen zur Beförderung gefährlicher Chemikalien als Massengut; IC50 - Halbmaximale Hemmstoffkonzentration; ICAO - Internationale Zivilluftfahrt-Organisation; IECSC - Verzeichnis der in China vorhandenen chemischen Substanzen; IMDG - Code – Internationaler Code für die Beförderung gefährlicher Güter mit Seeschiffen; IMO - Internationale Seeschiffahrtsorganisation; ISHL - Gesetz über Sicherheit und Gesundheitsschutz am Arbeitsplatz (Japan); ISO - Internationale Organisation für Normung; KECI - Verzeichnis der in Korea vorhandenen Chemikalien; LC50 - Lethale Konzentration für 50 % einer Versuchspopulation; LD50 - Lethale Dosis für 50 % einer Versuchspopulation (mittlere lethale Dosis); MARPOL - Internationales Übereinkommen zur Verhütung der Meeresverschmutzung durch Schiffe; n.o.s. - nicht anderweitig genannt; NO(A)EC - Konzentration, bei der keine (schädliche) Wirkung erkennbar ist; NO(A)EL - Dosis, bei der keine (schädliche) Wirkung erkennbar ist; NOELR - Keine erkennbare Effektladung; NZIoC - Neuseeländisches Chemikalienverzeichnis; OECD - Organisation für wirtschaftliche Zusammenarbeit und Entwicklung; OPPTS - Büro für chemische Sicherheit und Verschmutzungsverhütung (OSCPP); PBT - Persistente, bioakkumulierbare und toxische Substanzen; PICCS - Verzeichnis der auf den Philippinen vorhandenen Chemikalien und chemischen Substanzen; (Q)SAR - (Quantitative) Struktur-Wirkungsbeziehung; REACH - Verordnung (EG) Nr. 1907/2006 des Europäischen Parlaments und des Rats bezüglich der Registrierung, Bewertung, Genehmigung und Restriktion von Chemikalien; RID - Regelung zur internationalen Beförderung gefährlicher Güter im Schienenverkehr; SADT - Selbstbeschleunigende Zersetzungstemperatur; SDS - Sicherheitsdatenblatt; TCSI - Verzeichnis der in Taiwan vorhandenen chemischen Substanzen; TRGS - Technischen Regeln für Gefahrstoffe; TSCA - Gesetz zur Kontrolle giftiger Stoffe (Vereinigte Staaten); UN - Vereinte Nationen; vPvB - Sehr persistent und sehr bioakkumulierbar

Weitere Information

Dieses Sicherheitsdatenblatt gilt nur für von KLÜBER LUBRICATION original verpackte und bezeichnete Ware. Die enthaltenen Informationen unterliegen dem Urheberrecht und dürfen ohne ausdrückliche schriftliche Genehmigung der KLÜBER LUBRICATION nicht vervielfältigt oder verändert werden. Jegliche Weiterleitung dieses Dokuments ist nur in dem gesetzlich geforderten Ausmaß gestattet. Eine darüber hinausgehende, insbesondere öffentliche, Verbreitung unserer Sicherheitsdatenblätter (z.B. als Download im Internet) ist ohne ausdrückliche schriftliche Genehmigung nicht gestattet. KLÜBER LUBRICATION stellt seinen Kunden entsprechend den gesetzlichen Regelungen geänderte Sicherheitsdatenblätter zur Verfügung. Es liegt in der Verantwortung des Kunden, Sicherheitsdatenblätter und evtl. Änderungen daran gemäß den gesetzlichen Vorgaben an seine eigenen Kunden, Mitarbeiter und sonstige Verwender des Produktes

Klüberplex BEM 41-132

Version	Überarbeitet am:	Datum der letzten Ausgabe:	Druckdatum:
2.0	27.02.2018	28.07.2017 Datum der ersten Ausgabe: 06.08.2014	27.02.2018

weiterzugeben. Für die Aktualität der Sicherheitsdatenblätter, die Verwender von Dritten erhalten, übernimmt KLÜBER LUBRICATION keine Gewähr. Alle Informationen und Anweisungen in diesem Sicherheitsdatenblatt wurden nach bestem Wissen erstellt und basieren auf dem Stand der Technik am Tage der Herausgabe. Die gemachten Angaben sollen das Produkt im Hinblick auf die erforderlichen Sicherheitsmaßnahmen beschreiben; sie stellen keine Zusicherung von Eigenschaften oder Garantie der Eignung des Produktes für den Einzelfall dar und begründen kein vertragliches Rechtsverhältnis.

SICHERHEITSDATENBLATT

Gemäß der EG Nr. 1907/2006 in der zum Datum dieses Sicherheitsdatenblatts geänderten Fassung

Shell Tellus S4 VX 32

Version 1.3

Überarbeitet am 19.01.2021

Druckdatum 24.02.2021

ABSCHNITT 1: Bezeichnung des Stoffs beziehungsweise des Gemischs und des Unternehmens

1.1 Produktidentifikator

Handelsname : Shell Tellus S4 VX 32
Produktnummer : 001G4232
UFI : H0G0-W0FY-F00F-TAKU

1.2 Relevante identifizierte Verwendungen des Stoffs oder Gemischs und Verwendungen, von denen abgeraten wird

Verwendung des Stoffs/des Gemisches : Hydrauliköl
Verwendungen, von denen abgeraten wird : Dieses Produkt darf ohne vorherige Befragung des Lieferanten nicht für andere als die in Abschnitt 1 empfohlenen Anwendungen verwendet werden.

1.3 Einzelheiten zum Lieferanten, der das Sicherheitsdatenblatt bereitstellt

Hersteller/Lieferant : **Shell Deutschland Oil GmbH**
Suhrenkamp 71-77
D-22335 Hamburg
Telefon : (+49) 40 6324-6255
Telefax : (+49) 40 6321-051
E-Mail-Kontakt für Sicherheitsdatenblatt : Bei Fragen zum Inhalt dieses Sicherheitsdatenblatt senden Sie bitte eine E-Mail an lubricantSDS@shell.com

1.4 Notrufnummer : (+49) 30 3068 6700 (Giftnotruf Berlin)

ABSCHNITT 2: Mögliche Gefahren

2.1 Einstufung des Stoffs oder Gemischs

Einstufung (VERORDNUNG (EG) Nr. 1272/2008)

Akute Toxizität, Kategorie 4, Einatmung H332: Gesundheitsschädlich bei Einatmen.
Reizwirkung auf die Haut, Kategorie 2 H315: Verursacht Hautreizungen.
Langfristig (chronisch) gewässergefährdend, Kategorie 2 H411: Giftig für Wasserorganismen, mit langfristiger Wirkung.

2.2 Kennzeichnungselemente

Kennzeichnung (VERORDNUNG (EG) Nr. 1272/2008)

SICHERHEITSDATENBLATT

Gemäß der EG Nr. 1907/2006 in der zum Datum dieses Sicherheitsdatenblatts geänderten Fassung

Shell Tellus S4 VX 32

Version 1.3

Überarbeitet am 19.01.2021

Druckdatum 24.02.2021

Gefahrenpiktogramme	:	
Signalwort	:	Achtung
Gefahrenhinweise	:	<p>PHYSIKALISCHE GEFAHREN: Nicht als physikalische Gefahr nach den CLP-Kriterien eingestuft.</p> <p>GESUNDHEITSGEFAHREN: H332 Gesundheitsschädlich bei Einatmen. H315 Verursacht Hautreizungen.</p> <p>UMWELTGEFAHREN: H411 Giftig für Wasserorganismen, mit langfristiger Wirkung.</p>
Sicherheitshinweise	:	<p>Prävention: P261 Einatmen von Staub/ Rauch/ Gas/ Nebel/ Dampf/ Aerosol vermeiden. P264 Nach Gebrauch Hände gründlich waschen. P273 Freisetzung in die Umwelt vermeiden. P280 Schutzhandschuhe/ Schutzkleidung/ Augenschutz/ Gesichtsschutz tragen.</p> <p>Reaktion: P312 Bei Unwohlsein eine GIFTNOTZENTRALE/einen Arzt anrufen.</p> <p>Lagerung: - Keine Sicherheitshinweise (P-Sätze).</p> <p>Entsorgung: P501 Inhalt/ Behälter einer anerkannten Abfallentsorgungsanlage zuführen.</p>

Gefahrenbestimmende Komponente(n) zur Etikettierung:
Enthält destillate (Erdoel), mit Wasserstoff behandelte mittlere.

2.3 Sonstige Gefahren

Diese Mischung enthält keine REACH-registrierten Stoffe, die als PBT oder vPvB klassifiziert sind. Altöl kann schädliche Verunreinigungen enthalten. Hochdruckeinspritzung unter die Haut kann zu schweren Schäden einschließlich örtlicher Nekrosen führen. Nicht als entzündlich eingestuft, aber brennbar.

ABSCHNITT 3: Zusammensetzung/Angaben zu Bestandteilen

3.2 Gemische

Chemische Charakterisierung : Gemisch aus Erdöldestillaten und Additiven.
Hochraffinierte Mineralöle.
Das hochraffinierte Mineralöl ist ausschließlich als

SICHERHEITSDATENBLATT

Gemäß der EG Nr. 1907/2006 in der zum Datum dieses Sicherheitsdatenblatts geänderten Fassung

Shell Tellus S4 VX 32

Version 1.3

Überarbeitet am 19.01.2021

Druckdatum 24.02.2021

Additiveverdünner vorhanden.
Das hochraffinierte Mineralöl enthält nach IP 346 einen Dimethylsulfoxid (DMSO)-extrahierbaren Anteil von weniger als 3 % (w/w).
Einstufung basierend auf einem DMSO-Extraktgehalt von < 3 % (Verordnung (EC) 1272/2008, Anhang VI, Teil 3, Anmerkung L).

Gefährliche Inhaltsstoffe

Chemische Bezeichnung	CAS-Nr. EG-Nr. Registrierungsnummer	Einstufung (VERORDNUNG (EG) Nr. 1272/2008)	Konzentration (% w/w)
Destillate (Erdoel), mit Wasserstoff behandelte mittlere	64742-46-7 265-148-2 01-2119489867-12	Asp. Tox.1; H304 Skin Irrit.2; H315 Acute Tox.4; H332 Aquatic Chronic2; H411	60 - 80
Phenol, isopropyliert, Phosphat (3:1) [Triphenylphosphat > 5%]	68937-41-7 273-066-3 01-2119535109-41	Repr.2; H361 STOT RE2; H373 Aquatic Chronic1; H410	0,1 - 0,9
Butyliertes hydroxytoluol	128-37-0 204-881-4 01-2119565113-46	Aquatic Chronic1; H410 Aquatic Acute1; H400	0,1 - 0,5

Die Erklärung der Abkürzungen finden Sie unter Abschnitt 16.

ABSCHNITT 4: Erste-Hilfe-Maßnahmen

4.1 Beschreibung der Erste-Hilfe-Maßnahmen

Schutz der Ersthelfer : Ersthelfer müssen unbedingt geeignete persönliche Schutzausrüstung tragen, die für den Vorfall, die Verletzung und die Umgebung angemessen ist.

Nach Einatmen : Notfallnummer für Ihren Standort/Ihre Einrichtung anrufen.

Person an die frische Luft bringen. Versuchen Sie nie, einem Betroffenen zu helfen, ohne dass Sie einen geeigneten Atemschutz tragen. Wenn das Opfer Schwierigkeiten hat zu atmen, ein Engegefühl im Brustraum verspürt, ihm schwindlig ist, es erbricht oder nicht ansprechbar ist, geben Sie zur Atemunterstützung 100 % Sauerstoff oder führen Sie bei Bedarf eine Herz-Lungen-Reanimation durch und bringen Sie den Betroffenen in die nächste medizinische Einrichtung.

Nach Hautkontakt : Verschmutzte Kleidung ausziehen. Sofort die Haut mit viel Wasser mindestens 15 Minuten spülen und anschließend mit

SICHERHEITSDATENBLATT

Gemäß der EG Nr. 1907/2006 in der zum Datum dieses Sicherheitsdatenblatts geänderten Fassung

Shell Tellus S4 VX 32

Version 1.3

Überarbeitet am 19.01.2021

Druckdatum 24.02.2021

Seife und Wasser waschen, wenn vorhanden. Wenn Rötung, Schwellung, Schmerzen und/oder Blasen auftreten, Arzt aufsuchen.

Bei Verwendung von Hochdruckwerkzeugen kann es vorkommen, dass das Produkt unter die Haut injiziert wird. Sobald sich Verletzungen durch Hochdruckanwendungen ereignen, soll der Verunfallte sofort ein Krankenhaus aufsuchen. Nicht erst das Auftreten von Symptomen abwarten.

Auch wenn keine sichtbaren Verletzungen vorliegen, Arzt aufsuchen.

- Nach Augenkontakt : Auge mit reichlich Wasser ausspülen. Eventuell vorhandene Kontaktlinsen nach Möglichkeit entfernen. Weiter ausspülen. Bei anhaltender Reizung Arzt aufsuchen.
- Nach Verschlucken : Im Allgemeinen ist keine Behandlung erforderlich, außer es werden große Mengen geschluckt. Dann holen Sie jedoch medizinische Beratung ein.

4.2 Wichtigste akute und verzögert auftretende Symptome und Wirkungen

- Symptome : Anzeichen und Symptome für Hautreizung können ein brennendes Gefühl, Rötung, Schwellung und/oder Blasen einschließen.
Zu den Anzeichen und Symptomen der Ölakne/Follikulitis kann die Entstehung von Mitessern und Pickeln in den exponierten Hautpartien zählen.
Das Verschlucken kann zu Übelkeit, Erbrechen und/oder Durchfall führen.
- Örtliche Nekrosen zeigen sich an einem verzögerten Schmerzempfinden und Gewebeschädigungen wenige Stunden nach der Einspritzung.

4.3 Hinweise auf ärztliche Soforthilfe oder Spezialbehandlung

- Behandlung : Ärztliche Hinweise:
Symptomatische Behandlung.
Auskünfte bei einem Arzt oder einer Giftzentrale einholen.
- Hochdruckeinspritzverletzungen machen, um Gewebeschäden und Funktionsverlust zu minimieren, einen unverzüglichen chirurgischen Eingriff und evtl. eine Steroidtherapie notwendig.
Da die Eintrittswunden klein sind und die Schwere der eigentlichen Schädigung nicht widerspiegeln, ist unter Umständen eine chirurgische Untersuchung zur Ermittlung des Ausmaßes der Schädigung notwendig. Lokalanästhetika oder heiße Umschläge vermeiden, da sie zu Schwellungen, Gefäßkrämpfen und Bluteere führen können. Eine sofortige

SICHERHEITSDATENBLATT

Gemäß der EG Nr. 1907/2006 in der zum Datum dieses Sicherheitsdatenblatts geänderten Fassung

Shell Tellus S4 VX 32

Version 1.3

Überarbeitet am 19.01.2021

Druckdatum 24.02.2021

chirurgische Dekompression, Entfernung von nekrotischem Gewebe und Beseitigung von Fremdstoffen muss unter Vollnarkose geschehen, eine umfassende Untersuchung ist erforderlich.

ABSCHNITT 5: Maßnahmen zur Brandbekämpfung

5.1 Löschmittel

- Geeignete Löschmittel : Schaum, Sprühwasser oder Wasserdampf. Trockenlöschpulver, Kohlendioxid, Sand oder Erde sind nur bei kleinen Bränden einsetzbar.
- Ungeeignete Löschmittel : Keinen scharfen Wasserstrahl verwenden.

5.2 Besondere vom Stoff oder Gemisch ausgehende Gefahren

- Besondere Gefahren bei der Brandbekämpfung : Als gefährliche Verbrennungsprodukte können entstehen: Komplexe Mischung aus festen und flüssigen Partikeln und Gasen, einschließlich Bei unvollständiger Verbrennung kann Kohlenmonoxid freigesetzt werden. Nicht identifizierte organische und anorganische Verbindungen.

5.3 Hinweise für die Brandbekämpfung

- Besondere Schutzausrüstung für die Brandbekämpfung : Personen müssen angemessene persönliche Schutzausrüstung einschließlich Chemieschutzhandschuhen tragen. Wenn die Gefahr großflächigen Kontakts durch verschüttetes Material besteht, muss ein Chemieschutzanzug getragen werden. In der Nähe von Feuer in engen Räumen muss ein umluftunabhängiges Atemschutzgerät getragen werden. Wählen Sie Brandschutzkleidung, die entsprechenden Normen entspricht (z. B. in Europa: EN 469).
- Spezifische Löschmethoden : Löschmaßnahmen auf die Umgebung abstimmen.

ABSCHNITT 6: Maßnahmen bei unbeabsichtigter Freisetzung

6.1 Personenbezogene Vorsichtsmaßnahmen, Schutzausrüstungen und in Notfällen anzuwendende Verfahren

- Personenbezogene Vorsichtsmaßnahmen : 6.1.1 Für nicht für Notfälle geschultes Personal: Berührung mit den Augen und der Haut vermeiden.
6.1.2 Für Notfallpersonal: Berührung mit den Augen und der Haut vermeiden.

6.2 Umweltschutzmaßnahmen

- Umweltschutzmaßnahmen : Angemessene Rückhaltmaßnahmen ergreifen, um eine Umweltverschmutzung zu vermeiden. Eindringen in das

SICHERHEITSDATENBLATT

Gemäß der EG Nr. 1907/2006 in der zum Datum dieses Sicherheitsdatenblatts geänderten Fassung

Shell Tellus S4 VX 32

Version 1.3

Überarbeitet am 19.01.2021

Druckdatum 24.02.2021

Abwassersystem, in Flüsse oder Oberflächengewässer durch Errichten von Sperren aus Sand bzw. Erde oder durch andere geeignete Abspermaßnahmen verhindern.

6.3 Methoden und Material für Rückhaltung und Reinigung

Reinigungsverfahren : Rutschgefahr beim Verschütten. Unfälle vermeiden, unverzüglich reinigen.
Ausbreitung durch eine Sperre aus Sand, Erde oder anderem Rückhaltmaterial verhindern.
Flüssigkeit direkt oder in saugfähigem Material beseitigen.
Rückstand mit einem Adsorbens wie Erde, Sand oder einem anderen geeigneten Material aufsaugen und ordnungsgemäß entsorgen.

6.4 Verweis auf andere Abschnitte

Für Hinweise zur Auswahl der persönlichen Schutzausrüstung siehe Abschnitt 8 dieses Sicherheitsdatenblattes., Für Hinweise zur Entsorgung siehe Abschnitt 13 dieses Sicherheitsdatenblattes.

ABSCHNITT 7: Handhabung und Lagerung

Allgemeine Sicherheitsvorkehrungen : Vorhandene Abluftanlagen verwenden, wenn Gefahr des Einatmens von Dämpfen, Nebeln oder Aerosolen besteht.
Informationen in diesem Datenblatt als Grundlage zur Risikobeurteilung der Bedingungen vor Ort verwenden, um angemessene Maßnahmen für die sichere Handhabung, Lagerung und Entsorgung dieses Produkts festzulegen.

7.1 Schutzmaßnahmen zur sicheren Handhabung

Hinweise zum sicheren Umgang : Längeren oder wiederholten Hautkontakt vermeiden.
Einatmen von Dampf und/oder Nebel vermeiden.
Beim Umgang mit dem Produkt in Fässern Sicherheitsschuhe tragen und geeignete Arbeitsgeräte verwenden.
Ordnungsgemäße Entsorgung von kontaminierten Lappen oder Reinigungsutensilien, um Feuer zu verhindern.

Umfüllen : Bei allen Massenübertragungsvorgängen sollten geeignete Erdungs- und Verbindungsverfahren verwendet werden, um statische Aufladung zu vermeiden.

Brandklasse : Brände von flüssigen und flüssig werdenden Stoffen. Dazu zählen auch Stoffe, die durch die Temperaturerhöhung flüssig werden.

7.2 Bedingungen zur sicheren Lagerung unter Berücksichtigung von Unverträglichkeiten

Lagerklasse (TRGS 510) : 10, Brennbare Flüssigkeiten

Sonstige Angaben : Behälter dicht verschlossen halten und an kühlem, gut

SICHERHEITSDATENBLATT

Gemäß der EG Nr. 1907/2006 in der zum Datum dieses Sicherheitsdatenblatts geänderten Fassung

Shell Tellus S4 VX 32

Version 1.3

Überarbeitet am 19.01.2021

Druckdatum 24.02.2021

gelüfteten Ort lagern. Ordnungsgemäß gekennzeichnete und verschließbare Behälter verwenden. Muss in einem eingedämmten Bereich gelagert werden.

Bei Raumtemperatur lagern.

In Abschnitt 15 finden Sie weitere Informationen über die gesetzlich geregelten Verpackungs- und Lagervorschriften für dieses Produkt.

- Verpackungsmaterial : Geeignetes Material: Für Behälter oder Behälterbeschichtung Weichstahl oder High-Density Polyethylen (HDPE) verwenden.
Ungeeignetes Material: PVC.
- Behälterhinweise : Polyethylenbehälter dürfen höheren Temperaturen aufgrund der Gefahr einer möglichen Verformung nicht ausgesetzt werden.

7.3 Spezifische Endanwendungen

Bestimmte Verwendung(en) : Nicht anwendbar

ABSCHNITT 8: Begrenzung und Überwachung der Exposition/Persönliche Schutzausrüstungen

8.1 Zu überwachende Parameter

Arbeitsplatzgrenzwerte

Inhaltsstoffe	CAS-Nr.	Werttyp (Art der Exposition)	Zu überwachende Parameter	Grundlage
Mineralölnebel		TWA	5 mg/m ³	US. ACGIH Threshold Limit Values
Butyliertes hydroxytoluol	128-37-0	AGW (Dampf und Aerosole, einatembare Fraktion)	10 mg/m ³	DE TRGS 900
Weitere Information	Ein Risiko der Fruchtschädigung braucht bei Einhaltung des Arbeitsplatzgrenzwertes und des biologischen Grenzwertes (BGW) nicht befürchtet zu werden			

Biologischer Arbeitsplatzgrenzwert

Keine biologische Grenze zugewiesen.

Überwachungs- bzw. Beobachtungsverfahren

Überwachung der Konzentration der Stoffe im Atemschutzbereich von Beschäftigten oder allgemein

SICHERHEITSDATENBLATT

Gemäß der EG Nr. 1907/2006 in der zum Datum dieses Sicherheitsdatenblatts geänderten Fassung

Shell Tellus S4 VX 32

Version 1.3

Überarbeitet am 19.01.2021

Druckdatum 24.02.2021

am Arbeitsplatz kann erforderlich sein, um die Einhaltung eines Arbeitsplatzgrenzwertes und die Eignung von Expositionsbegrenzungen zu bestätigen. Bei einigen Stoffen kann auch biologische Überwachung geeignet sein.

Validierte Methoden zur Expositionsmessung müssen durch eine qualifizierte Person durchgeführt werden und die Proben müssen in einem zugelassenen Labor analysiert werden.

Einige Quellen für empfohlene Verfahren zur Überwachung der Luftkonzentration sind nachfolgend angegeben - gegebenenfalls auch mit dem Lieferanten in Verbindung setzen. Es sind möglicherweise weitere nationale Verfahren verfügbar.

National Institute of Occupational Safety and Health (NIOSH), USA: Manual of Analytical Methods
<http://www.cdc.gov/niosh/>

Occupational Safety and Health Administration (OSHA), USA: Sampling and Analytical Methods
<http://www.osha.gov/>

Health and Safety Executive (HSE), UK: Methods for the Determination of Hazardous Substances
<http://www.hse.gov.uk/>

Institut für Arbeitsschutz Deutschen Gesetzlichen Unfallversicherung (IFA), Germany.
<http://www.dguv.de/inhalt/index.jsp>

L'Institut National de Recherche et de Sécurité, (INRS), France <http://www.inrs.fr/accueil>

8.2 Begrenzung und Überwachung der Exposition

Technische Schutzmaßnahmen Der Umfang des Schutzes und die Arten der notwendigen Maßnahmen variieren in Abhängigkeit von den potenziellen Expositionsbedingungen. Arbeitsplatzüberwachung auf Basis einer Gefährdungsbeurteilung der örtlichen Gegebenheiten auswählen. Geeignete Maßnahmen beinhalten:
Angemessene Belüftung zur Steuerung der Konzentration in der Luft.

Wenn Material erhitzt oder versprüht wird oder sich Nebel bilden, kann eine höhere Konzentration in der Luft auftreten.

Allgemeine Angaben:

Verfahren zur sicheren Handhabung und Aufrechterhaltung der Schutzmaßnahmen festlegen. Mitarbeiter in Theorie und Praxis zu den Gefahren und Schutzmaßnahmen schulen, die für die routinemäßigen Arbeiten mit diesem Produkt relevant sind.

Ordnungsgemäße Auswahl, Tests und Wartung für Ausrüstung, die für Schutzmaßnahmen verwendet wird, sicherstellen, z. B. persönliche Schutzausrüstung, lokales Abluftsystem.

Systeme vor Öffnen oder Wartung der Ausrüstung herunterfahren.

Abläufe dicht verschlossen aufbewahren bis zur Entsorgung oder zur späteren Wiederverwertung.

Stets die bewährten Verfahren für persönliche Hygiene beachten, wie Händewaschen nach Umgang mit dem Material und vor dem Essen, Trinken und/oder Rauchen. Arbeitskleidung und Schutzausrüstung regelmäßig waschen bzw. reinigen, um Kontaminanten zu entfernen.

Kontaminierte Kleidungsstücke und Schuhe, die sich nicht reinigen lassen, entsorgen. Auf Ordnung und Sauberkeit achten.

Persönliche Schutzausrüstung

Diese Informationen werden in Übereinstimmung mit der PSA-Richtlinie (Richtlinie 89/686/EWG) und den Normen des Europäischen Komitees für Normung (CEN) bereitgestellt.

SICHERHEITSDATENBLATT

Gemäß der EG Nr. 1907/2006 in der zum Datum dieses Sicherheitsdatenblatts geänderten Fassung

Shell Tellus S4 VX 32

Version 1.3

Überarbeitet am 19.01.2021

Druckdatum 24.02.2021

Persönliche Schutzausrüstung (PSA) entsprechend den nationalen Standards verwenden.

Augenschutz : Wenn das Material in der Weise gehandhabt wird, dass es in die Augen spritzen kann, wird ein entsprechender Augenschutz empfohlen.
gemäß EU-Standard EN 166.

Handschutz

Anmerkungen : Bei möglichem Hautkontakt mit dem Produkt bietet die Verwendung von Handschuhen (gemäß z.B. EN374, Europa oder F739, USA) aus folgenden Materialien ausreichenden Schutz: Handschuhe aus PVC, Neopren oder Nitrilkautschuk. Eignung und Haltbarkeit eines Handschuhs sind abhängig von der Verwendung, z. B. Häufigkeit und Dauer des Kontakts sowie der chemischen Beständigkeit des Handschuhmaterials. Stets Handschuhlieferanten konsultieren. Verschmutzte Handschuhe ersetzen. Persönliche Hautpflege ist Voraussetzung für einen effektiven Hautschutz. Schutzhandschuhe auf sauberen Händen tragen. Nach dem Gebrauch die Hände waschen und gründlich abtrocknen. Es wird empfohlen, eine nicht parfümierte Feuchtigkeitscreme zu verwenden.

Bei dauerhafter Exposition raten wir zu Handschuhen mit einer Durchbruchzeit von über 240 Minuten, ideal mit > 480 Minuten, sofern vorhanden. Als Schutz gegen kurzzeitige Exposition / Spritzschutz bleibt die Empfehlung dieselbe, jedoch kann es sein, dass Handschuhe dieser Schutzklasse nicht verfügbar sind. In diesem Fall sind auch Handschuhe mit kürzerer Durchbruchzeit ausreichend, sofern alle Pflege- und Ersatzhinweise beachtet werden. Die Dicke der Handschuhe lässt keinen zuverlässigen Rückschluss auf ihre Widerstandsfähigkeit gegen eine bestimmte Chemikalie zu, da diese von der genauen Zusammensetzung des Handschuhmaterials abhängt. Abhängig von Hersteller und Modell der Handschuhe sollte deren Dicke normalerweise 0,35 mm übersteigen.

Haut- und Körperschutz : Chemikalienbeständige Handschuhe/ Stulpenhandschuhe, Stiefel und Schürze (bei Spritzgefahr).

Atemschutz : Bei normalem Umgang ist normalerweise kein Atemschutz notwendig.
Im Sinne einer guten Industriehygiene-Praxis Vorkehrungen gegen das Einatmen des Materials treffen.
Wenn technische Maßnahmen die Luftschadstoff-Konzentration nicht unter dem für den Arbeitsschutz kritischen Wert halten können, geeigneten Atemschutz unter

SICHERHEITSDATENBLATT

Gemäß der EG Nr. 1907/2006 in der zum Datum dieses Sicherheitsdatenblatts geänderten Fassung

Shell Tellus S4 VX 32

Version 1.3

Überarbeitet am 19.01.2021

Druckdatum 24.02.2021

Berücksichtigung der speziellen Arbeitsbedingungen und der jeweiligen gesetzlichen Vorschriften auswählen.
Mit Herstellern von Atemschutzgeräten abklären.
Wenn normale Filtersysteme geeignet sind, unbedingt die geeignete Kombination von Filter und Maske auswählen.
Einen Kombinationsfilter für Partikel, Gase und Dämpfe (Typ A/Typ P Siedepunkt > 65°C, 149°F; nach EN14387) verwenden.

Thermische Gefahren : Nicht anwendbar

Begrenzung und Überwachung der Umweltexposition

Allgemeine Hinweise : Geeignete Maßnahmen zur Erfüllung der Anforderungen aus den relevanten Umweltschutzgesetzen ergreifen. Hinweise in Abschnitt 6 zur Vermeidung einer Umwelt- Kontamination beachten. Nicht gelöstes Material nicht ins Abwasser gelangen lassen. Abwasser in einer kommunalen oder industriellen Kläranlage behandeln bevor es in Oberflächengewässer eingeleitet wird.
Behördliche Vorschriften für Abluft beachten.

ABSCHNITT 9: Physikalische und chemische Eigenschaften

9.1 Angaben zu den grundlegenden physikalischen und chemischen Eigenschaften

Aussehen : flüssig

Farbe : farblos

Geruch : Leichter Kohlenwasserstoffgeruch

Geruchsschwelle : Keine Angaben verfügbar.

pH-Wert : Nicht anwendbar

Pourpoint : Methode: Unspezifiziert
Nicht anwendbar

Schmelzpunkt : Keine Angaben verfügbar.

Siedebeginn und Siedebereich : > 280 °Cgeschätzt

Flammpunkt : >= 100 °C
Methode: EN ISO 2592

Verdampfungsgeschwindigkeit : Keine Angaben verfügbar.

Entzündbarkeit (fest, : Keine Angaben verfügbar.

SICHERHEITSDATENBLATT

Gemäß der EG Nr. 1907/2006 in der zum Datum dieses Sicherheitsdatenblatts geänderten Fassung

Shell Tellus S4 VX 32

Version 1.3

Überarbeitet am 19.01.2021

Druckdatum 24.02.2021

gasförmig)

Obere Explosionsgrenze : Typisch 10 %(V)

Untere Explosionsgrenze : Typisch 1 %(V)

Dampfdruck : < 0,5 Pa (20 °C)
geschätzt

Relative Dampfdichte : > 1geschätzt

Relative Dichte : 0,867 (15 °C)

Dichte : 867 kg/m³ (15,0 °C)
Methode: DIN EN ISO 12185

Löslichkeit(en)

Wasserlöslichkeit : vernachlässigbar

Löslichkeit in anderen Lösungsmitteln : Keine Angaben verfügbar.

Verteilungskoeffizient: n-Octanol/Wasser : log Pow: > 6(bezogen auf Informationen über vergleichbare Produkte)

Selbstentzündungstemperatur : >
320 °C

Zersetzungstemperatur : Keine Angaben verfügbar.

Viskosität

Viskosität, dynamisch : Keine Angaben verfügbar.

Viskosität, kinematisch : 28,8 - 35,2 mm²/s (40,0 °C)
Methode: ASTM D445

Explosive Eigenschaften : nicht klassifiziert

Oxidierende Eigenschaften : Keine Angaben verfügbar.

9.2 Sonstige Angaben

Leitfähigkeit : Es wird nicht erwartet, dass es sich bei diesem Material um einen statischen Akkumulator handelt.

ABSCHNITT 10: Stabilität und Reaktivität

10.1 Reaktivität

SICHERHEITSDATENBLATT

Gemäß der EG Nr. 1907/2006 in der zum Datum dieses Sicherheitsdatenblatts geänderten Fassung

Shell Tellus S4 VX 32

Version 1.3

Überarbeitet am 19.01.2021

Druckdatum 24.02.2021

Neben den in folgendem Unterabsatz aufgelisteten Gefahren durch Reaktivität gehen keine weiteren derartigen Gefahren vom Produkt aus.

10.2 Chemische Stabilität

Stabil.

Wenn Material vorschriftsgemäß gehandhabt und gelagert wird, ist keine gefährliche Reaktion zu erwarten.

10.3 Möglichkeit gefährlicher Reaktionen

Gefährliche Reaktionen : Reagiert mit starken Oxidationsmitteln.

10.4 Zu vermeidende Bedingungen

Zu vermeidende Bedingungen : Extreme Temperaturen und extremes Sonnenlicht.

10.5 Unverträgliche Materialien

Zu vermeidende Stoffe : Starke Oxidationsmittel.

10.6 Gefährliche Zersetzungsprodukte

Gefährliche Zersetzungsprodukte : Keine Zersetzung bei bestimmungsgemäßer Lagerung und Anwendung.

ABSCHNITT 11: Toxikologische Angaben

11.1 Angaben zu toxikologischen Wirkungen

Grundlagen der Bewertung : Die Bewertung wurde aus toxikologischen Daten von Einzelkomponenten oder ähnlichen Produkten abgeleitet. Sofern nicht anders angegeben, gelten die vorliegenden Daten für das Produkt als Ganzes und nicht für einzelne Bestandteile.

Angaben zu wahrscheinlichen Expositionswegen : Haut- und Augenkontakt sind die Hauptwege einer Exposition, auch wenn es zu einer Exposition durch zufällige Aufnahme kommen kann.

Akute Toxizität

Produkt:

Akute orale Toxizität : LD50 Ratte: > 5.000 mg/kg
Anmerkungen: Geringe Toxizität:
Aufgrund der verfügbaren Daten sind die Einstufungskriterien nicht erfüllt.

Akute inhalative Toxizität : LC 50 Ratte: > 1 - < 5 mg/l
Expositionszeit: 4 h
Anmerkungen: Gesundheitsschädlich bei Einatmen.

SICHERHEITSDATENBLATT

Gemäß der EG Nr. 1907/2006 in der zum Datum dieses Sicherheitsdatenblatts geänderten Fassung

Shell Tellus S4 VX 32

Version 1.3

Überarbeitet am 19.01.2021

Druckdatum 24.02.2021

Akute dermale Toxizität : LD50 Kaninchen: > 5.000 mg/kg
Anmerkungen: Geringe Toxizität:
Aufgrund der verfügbaren Daten sind die Einstufungskriterien nicht erfüllt.

Ätz-/Reizwirkung auf die Haut

Produkt:

Anmerkungen: Verursacht Hautreizungen.

Schwere Augenschädigung/-reizung

Produkt:

Anmerkungen: Leicht augenreizend., Aufgrund der verfügbaren Daten sind die Einstufungskriterien nicht erfüllt.

Sensibilisierung der Atemwege/Haut

Produkt:

Anmerkungen: Bei Atemwegs- oder Hautsensibilisierung:, Kein Sensibilisator., Aufgrund der verfügbaren Daten sind die Einstufungskriterien nicht erfüllt.

Keimzell-Mutagenität

Produkt:

: Anmerkungen: Nicht mutagen, Aufgrund der verfügbaren Daten sind die Einstufungskriterien nicht erfüllt.

Karzinogenität

Produkt:

Anmerkungen: Nicht karzinogen., Aufgrund der verfügbaren Daten sind die Einstufungskriterien nicht erfüllt.

Material	GHS/CLP Karzinogenität Einstufung
Hochraffiniertes Mineralöl	Als nicht karzinogen klassifiziert
Butyliertes hydroxytoluol	Als nicht karzinogen klassifiziert

Material	Sonstiges Karzinogenität Einstufung
Butyliertes hydroxytoluol	IARC: Gruppe 3: Nicht einstuftbar in Bezug auf dessen Karzinogenität bei Menschen

Reproduktionstoxizität

SICHERHEITSDATENBLATT

Gemäß der EG Nr. 1907/2006 in der zum Datum dieses Sicherheitsdatenblatts geänderten Fassung

Shell Tellus S4 VX 32

Version 1.3

Überarbeitet am 19.01.2021

Druckdatum 24.02.2021

Produkt:

:

Anmerkungen: Kann vermutlich die Fruchtbarkeit beeinträchtigen., Verursacht keine Entwicklungsstörungen., Aufgrund der verfügbaren Daten sind die Einstufungskriterien nicht erfüllt.

Spezifische Zielorgan-Toxizität bei einmaliger Exposition

Produkt:

Anmerkungen: Aufgrund der verfügbaren Daten sind die Einstufungskriterien nicht erfüllt.

Spezifische Zielorgan-Toxizität bei wiederholter Exposition

Produkt:

Anmerkungen: Aufgrund der verfügbaren Daten sind die Einstufungskriterien nicht erfüllt.

Aspirationstoxizität

Produkt:

Kein Aspirationsrisiko.

Weitere Information

Produkt:

Anmerkungen: Altöle können schädliche Verunreinigungen enthalten, die sich während des Gebrauchs angesammelt haben. Die Konzentration dieser Verunreinigungen ist abhängig vom Gebrauch, und sie können bei der Entsorgung zu Gefahren für die Gesundheit und die Umwelt führen., Das GESAMTE Altöl ist vorsichtig zu handhaben, eine Berührung mit der Haut ist zu vermeiden.

Anmerkungen: Hochdruckeinspritzung des Produkts in die Haut kann zu örtlichen Nekrosen führen, wenn Produkt nicht chirurgisch entfernt wird.

Anmerkungen: Leicht reizend für die Atmungsorgane.

Anmerkungen: Klassifizierungen anderer Behörden unter verschiedenen Regelungsrahmen können existieren.

Übersicht über die Bewertung der CMR-Eigenschaften

Keimzell-Mutagenität-Bewertung : Dieses Produkt erfüllt nicht die Kriterien für eine Klassifizierung in den Kategorien 1A/1B.

Karzinogenität - Bewertung : Dieses Produkt erfüllt nicht die Kriterien für eine Klassifizierung in den Kategorien 1A/1B.

SICHERHEITSDATENBLATT

Gemäß der EG Nr. 1907/2006 in der zum Datum dieses Sicherheitsdatenblatts geänderten Fassung

Shell Tellus S4 VX 32

Version 1.3

Überarbeitet am 19.01.2021

Druckdatum 24.02.2021

Reproduktionstoxizität - Bewertung : Dieses Produkt erfüllt nicht die Kriterien für eine Klassifizierung in den Kategorien 1A/1B.

ABSCHNITT 12: Umweltbezogene Angaben

12.1 Toxizität

Grundlagen der Bewertung : Ökotoxikologische Daten wurden speziell für dieses Produkt nicht ermittelt.
Die bereitgestellten Informationen basieren auf dem Wissen über die Komponenten und der Ökotoxikologie ähnlicher Erzeugnisse.
Sofern nicht anders angegeben, gelten die vorliegenden Daten für das Produkt als Ganzes und nicht für einzelne Bestandteile. (LL/EL/IL50 ausgedrückt als die nominale Menge des Produkts, die zur Zubereitung eines wässrigen Versuchsextrakts benötigt wird).

Produkt:

Toxizität gegenüber Fischen (Akute Toxizität) : Anmerkungen: LL/EL/IL50 > 1 <= 10 mg/l.
Giftig

Giftig für Krebstiere (Akute Toxizität) : Anmerkungen: LL/EL/IL50 > 1 <= 10 mg/l.
Giftig

Giftig für Algen/Wasserpflanzen (Akute Toxizität) : Anmerkungen: LL/EL/IL50 > 1 <= 10 mg/l.
Giftig

Toxizität gegenüber Fischen (Chronische Toxizität) : Anmerkungen: Keine Angaben verfügbar.

Giftig für Krebstiere (Chronische Toxizität) : Anmerkungen: Keine Angaben verfügbar.

Giftig für Mikroorganismen (Akute Toxizität) : Anmerkungen: Keine Angaben verfügbar.

Inhaltsstoffe:

Phenol, isopropyliert, Phosphat (3:1) [Triphenylphosphat > 5%] :

M-Faktor (Kurzfristig (akut) gewässergefährdend) : 1

M-Faktor (Langfristig (chronisch) gewässergefährdend) : 10

Butyliertes hydroxytoluol :

M-Faktor (Kurzfristig (akut) gewässergefährdend) : 1

SICHERHEITSDATENBLATT

Gemäß der EG Nr. 1907/2006 in der zum Datum dieses Sicherheitsdatenblatts geänderten Fassung

Shell Tellus S4 VX 32

Version 1.3

Überarbeitet am 19.01.2021

Druckdatum 24.02.2021

gewässergefährdend)
M-Faktor (Langfristig
(chronisch) : 1
gewässergefährdend)

12.2 Persistenz und Abbaubarkeit

Produkt:

Biologische Abbaubarkeit : Anmerkungen: Nicht leicht biologisch abbaubar., Die Hauptinhaltsstoffe sind natürlich biologisch abbaubar, es auch Bestandteile enthalten, die in der Umwelt verbleiben können.

12.3 Bioakkumulationspotenzial

Produkt:

Bioakkumulation : Anmerkungen: Enthält Bestandteile mit Bioakkumulationspotential.

Verteilungskoeffizient: n- : log Pow: > 6
Octanol/Wasser : Anmerkungen: (bezogen auf Informationen über vergleichbare Produkte)

12.4 Mobilität im Boden

Produkt:

Mobilität : Anmerkungen: Liegt in flüssiger Form vor., Wird durch Adsorption an Erdbodenpartikeln immobilisiert.
Anmerkungen: Schwimmt auf der Wasseroberfläche auf.

12.5 Ergebnisse der PBT- und vPvB-Beurteilung

Produkt:

Bewertung : Diese Mischung enthält keine REACH-registrierten Stoffe, die als PBT oder vPvB klassifiziert sind.

12.6 Andere schädliche Wirkungen

Produkt:

Sonstige ökologische Hinweise : Hat kein Ozonabbaupotential, kein photochemisches Ozonbildungspotential oder ein Potential zur globalen Erwärmung beizutragen., Produkt ist eine Mischung aus nicht flüchtigen Bestandteilen, die bei normaler Anwendung nicht in signifikanten Mengen in die Luft abgegeben werden.
Schwerlösliches Gemisch., Kann physische Ablagerungen an Wasserorganismen verursachen.

ABSCHNITT 13: Hinweise zur Entsorgung

13.1 Verfahren der Abfallbehandlung

Produkt : Rückgewinnung oder Recycling, wenn möglich.
Es liegt in der Verantwortung des Abfallerzeugers, die

SICHERHEITSDATENBLATT

Gemäß der EG Nr. 1907/2006 in der zum Datum dieses Sicherheitsdatenblatts geänderten Fassung

Shell Tellus S4 VX 32

Version 1.3

Überarbeitet am 19.01.2021

Druckdatum 24.02.2021

Toxizität und die physikalischen Eigenschaften des erzeugten Materials zu bestimmen, um die richtige Klassifizierung des Abfalls und die Entsorgungsmethoden unter Einhaltung der anzuwendenden Vorschriften festzulegen.
Nicht in die Umwelt, Kanalisation oder Wasserläufe gelangen lassen.

Es darf nicht zugelassen werden, dass das Abfallprodukt den Boden oder das Grundwasser kontaminiert oder in der Umwelt entsorgt wird.
Abfälle, Verschüttungen und das gebrauchte Produkt sind gefährliche Abfälle.

Verunreinigte Verpackungen : In Übereinstimmung mit den bestehenden behördlichen Vorschriften durch einen zugelassenen Abfallsammler oder -Verwerter entsorgen, von dessen Eignung man sich vorher überzeugt hat.
Entsorgung entsprechend der regionalen, nationalen und lokalen Gesetze und Vorschriften.

Örtliche Gesetze

Abfallkatalog :

EU-Abfallschlüssel:

Abfallschlüssel-Nr. :

13 01 10*

Anmerkungen : Entsorgung entsprechend der regionalen, nationalen und lokalen Gesetze und Vorschriften.

Die Einstufung der Abfälle liegt immer in der Verantwortung des Endverwenders.

ABSCHNITT 14: Angaben zum Transport

14.1 UN-Nummer

ADN : 3082
ADR : 3082
RID : 3082
IMDG : 3082
IATA : 3082

14.2 Ordnungsgemäße UN-Versandbezeichnung

ADN : UMWELTGEFÄHRDENDER STOFF, FLÜSSIG, N.A.G.
(Destillate (Erdoel), mit Wasserstoff behandelte mittlere)
ADR : UMWELTGEFÄHRDENDER STOFF, FLÜSSIG, N.A.G.

SICHERHEITSDATENBLATT

Gemäß der EG Nr. 1907/2006 in der zum Datum dieses Sicherheitsdatenblatts geänderten Fassung

Shell Tellus S4 VX 32

Version 1.3

Überarbeitet am 19.01.2021

Druckdatum 24.02.2021

RID : (Destillate (Erdoel), mit Wasserstoff behandelte mittlere)
: UMWELTGEFÄHRDENDER STOFF, FLÜSSIG, N.A.G.
(Destillate (Erdoel), mit Wasserstoff behandelte mittlere)

IMDG : ENVIRONMENTALLY HAZARDOUS SUBSTANCE, LIQUID,
N.O.S.
(Distillates (petroleum), hydrotreated middle)

IATA : ENVIRONMENTALLY HAZARDOUS SUBSTANCE, LIQUID,
N.O.S.
(Distillates (petroleum), hydrotreated middle)

14.3 Transportgefahrenklassen

ADN : 9
ADR : 9
RID : 9
IMDG : 9
IATA : 9

14.4 Verpackungsgruppe

ADN
Verpackungsgruppe : III
Klassifizierungscode : M6
Gefahrzettel : 9 (N2, F)
CDNI Abfallübereinkommen : NST 3411 Mineralschmieröle

ADR
Verpackungsgruppe : III
Klassifizierungscode : M6
Nummer zur Kennzeichnung der Gefahr : 90
Gefahrzettel : 9

RID
Verpackungsgruppe : III
Klassifizierungscode : M6
Nummer zur Kennzeichnung der Gefahr : 90
Gefahrzettel : 9

IMDG
Verpackungsgruppe : III
Gefahrzettel : 9

IATA
Verpackungsgruppe : III
Gefahrzettel : 9

14.5 Umweltgefahren

ADN
Umweltgefährdend : ja

ADR
Umweltgefährdend : ja

RID
Umweltgefährdend : ja

SICHERHEITSDATENBLATT

Gemäß der EG Nr. 1907/2006 in der zum Datum dieses Sicherheitsdatenblatts geänderten Fassung

Shell Tellus S4 VX 32

Version 1.3

Überarbeitet am 19.01.2021

Druckdatum 24.02.2021

IMDG

Meeresschadstoff : ja

14.6 Besondere Vorsichtsmaßnahmen für den Verwender

Anmerkungen : Siehe auch Abschnitt 7, Handhabung und Lagerung, für spezielle Vorsichtsmaßnahmen, welche Anwender wissen, bzw. im Rahmen von Transportvorschriften erfüllen müssen.

14.7 Massengutbeförderung gemäß Anhang II des MARPOL-Übereinkommens 73/78 und gemäß IBC-Code

Auf Produkt im Lieferzustand nicht zutreffend. Für Bulk-Transporte auf Seewegen sind die MARPOL Anhang 1 Regeln zu beachten.

ABSCHNITT 15: Rechtsvorschriften

15.1 Vorschriften zu Sicherheit, Gesundheits- und Umweltschutz/spezifische Rechtsvorschriften für den Stoff oder das Gemisch

REACH - Verzeichnis der zulassungspflichtigen Stoffe (Anhang XIV) : Produkt unterliegt keiner Zulassung laut REACH.

Seveso III: Richtlinie 2012/18/EU des Europäischen Parlaments und des Rates zur Beherrschung der Gefahren schwerer Unfälle mit gefährlichen Stoffen.

E2 UMWELTGEFAHREN

Wassergefährdungsklasse : WGK 2 deutlich wassergefährdend
Anmerkungen: Einstufung nach AwSV, Anlage 1 (5.2)

Flüchtige organische Verbindungen : 0 %

Sonstige Vorschriften : Die Informationen zu gesetzlichen Regelungen erheben nicht den Anspruch auf Vollständigkeit. Es können darüber hinaus auch andere Vorschriften für das Produkt gelten.

Technische Anleitung Luft: Produkt ist nicht namentlich aufgeführt. Abschnitt 5.2.5 zusammen mit Abschnitt 5.4.9 beachten.

Vorgaben der Betriebs-Sicherheits-Verordnung (BetrSichV) beachten.

Die Einhaltung der Vorgaben gemäß § 22 Jugendarbeitsschutzgesetz (JArbSchG) ist sicherzustellen.

Beschäftigungsbeschränkungen nach dem Gesetz zum Schutz von Müttern bei der Arbeit, in der Ausbildung und im

SICHERHEITSDATENBLATT

Gemäß der EG Nr. 1907/2006 in der zum Datum dieses Sicherheitsdatenblatts geänderten Fassung

Shell Tellus S4 VX 32

Version 1.3

Überarbeitet am 19.01.2021

Druckdatum 24.02.2021

Studium (Mutterschutzgesetz – MuSchG) beachten.

Verordnung (EG) Nr. 1907/2006 des Europäischen Parlaments und des Rates vom 18. Dezember 2006 zur Registrierung, Bewertung, Zulassung und Beschränkung chemischer Stoffe (REACH), Anhang XIV.

Verordnung (EG) Nr. 1907/2006 des Europäischen Parlaments und des Rates vom 18. Dezember 2006 zur Registrierung, Bewertung, Zulassung und Beschränkung chemischer Stoffe (REACH), Anhang XVII.

Richtlinie 2004/37/EG über den Schutz der Arbeitnehmer gegen Gefährdung durch Karzinogene oder Mutagene bei der Arbeit und ihre Änderungen.

Richtlinie 1994/33/EG über den Jugendarbeitsschutz, einschließlich Änderungen.

Richtlinie 92/85/EWG des Rates über die Durchführung von Maßnahmen zur Verbesserung der Sicherheit und des Gesundheitsschutzes von schwangeren Arbeitnehmerinnen, Wöchnerinnen und stillenden Arbeitnehmerinnen am Arbeitsplatz, einschließlich Änderungen.

Produkt unterliegt der Stoerfallverordnung (12. BImSchV), die auf der Seveso III directive (2012/18/EU) basiert.

Die Komponenten dieses Produktes sind in folgenden Verzeichnissen aufgeführt:

REACH : Alle Bestandteile verzeichnet oder ausgenommen (Polymer).
TSCA : Alle Bestandteile verzeichnet.

15.2 Stoffsicherheitsbeurteilung

Der Hersteller hat für diesen Stoff/diese Mischung keine chemische Sicherheitsbewertung durchgeführt.

ABSCHNITT 16: Sonstige Angaben

VERORDNUNG (EG) Nr. 1272/2008

Akute Toxizität, Kategorie 4, H332

Reizwirkung auf die Haut, Kategorie 2, H315

Langfristig (chronisch) gewässergefährdend, Kategorie 2, H411

Einstufungsverfahren:

Beurteilung durch Experten und

Einschätzung/Gewichtung der Beweiskraft.

Beurteilung durch Experten und

Einschätzung/Gewichtung der Beweiskraft.

Beurteilung durch Experten und

Einschätzung/Gewichtung der Beweiskraft.

Volltext der H-Sätze

H304

Kann bei Verschlucken und Eindringen in die Atemwege tödlich sein.

H315

Verursacht Hautreizungen.

H332

Gesundheitsschädlich bei Einatmen.

H361

Kann vermutlich die Fruchtbarkeit beeinträchtigen oder das Kind im Mutterleib schädigen.

SICHERHEITSDATENBLATT

Gemäß der EG Nr. 1907/2006 in der zum Datum dieses Sicherheitsdatenblatts geänderten Fassung

Shell Tellus S4 VX 32

Version 1.3

Überarbeitet am 19.01.2021

Druckdatum 24.02.2021

H373	Kann die Organe schädigen bei längerer oder wiederholter Exposition.
H400	Sehr giftig für Wasserorganismen.
H410	Sehr giftig für Wasserorganismen, mit langfristiger Wirkung.
H411	Giftig für Wasserorganismen, mit langfristiger Wirkung.

Volltext anderer Abkürzungen

Acute Tox.	Akute Toxizität
Aquatic Acute	Kurzfristig (akut) gewässergefährdend
Aquatic Chronic	Langfristig (chronisch) gewässergefährdend
Asp. Tox.	Aspirationsgefahr
Repr.	Reproduktionstoxizität
Skin Irrit.	Reizwirkung auf die Haut
STOT RE	Spezifische Zielorgan-Toxizität - wiederholte Exposition

Legende zu Abkürzungen in diesem Sicherheitsdatenblatt : Die genannten Daten stammen aus einer oder mehreren Informationsquellen (die toxikologischen Daten zum Beispiel von Shell Health Services, aus Herstellerangaben, CONCAWE, der EU IUCLID-Datenbank, der Richtlinie EG 1272 usw.). Die in diesem Dokument verwendeten Standard-Abkürzungen und -Akronyme können in einschlägiger Referenzliteratur (z. B. wissenschaftlichen Wörterbüchern) bzw. auf Webseiten nachgeschlagen werden.

ACGIH = Amerikanische Konferenz der staatlich-industriellen Hygieniker
ADR = Europäisches Übereinkommen über die internationale Beförderung gefährlicher Güter auf der Straße
AICS = Australisches Verzeichnis chemischer Substanzen
ASTM = Amerikanische Gesellschaft für Werkstoffprüfung
BEL = Biologische Expositionsgrenze
BTEX = Benzol, Toluol, Ethylbenzol, Xylol
CAS = Chemical Abstracts Service
CEFIC = Wirtschaftsverband der europäischen chemischen Industrie
CLP = Einstufung, Verpackung und Kennzeichnung
COC = Flammpunktprüfer nach Cleveland
DIN = Deutsches Institut für Normung
DMEL = Abgeleitetes Minimal-Effekt Niveau
DNEL = Expositionskonzentration ohne Auswirkungen
DSL = Kanadisches Verzeichnis inländischer Substanzen
EC = Europäische Kommission
EC50 = Effektive Konzentration 50
ECETOC = Europäisches Zentrum für Ökotoxikologie und Toxikologie von Chemikalien
ECHA = Europäische Chemikalien Agentur
EINECS = Europäisches Altstoffverzeichnis
EL50 = Effektives Niveau 50
ENCS = Japanisches Verzeichnis bestehender und neuer Chemikalien
EWC = Europäischer Abfall-Code
GHS = Global Harmonisiertes System zur Einstufung und Kennzeichnung von Chemikalien

SICHERHEITSDATENBLATT

Gemäß der EG Nr. 1907/2006 in der zum Datum dieses Sicherheitsdatenblatts geänderten Fassung

Shell Tellus S4 VX 32

Version 1.3

Überarbeitet am 19.01.2021

Druckdatum 24.02.2021

IARC = Internationales Krebsforschungszentrum
IATA = Internationale Flug-Transport-Vereinigung
IC50 = Hemmkonzentration 50
IL50 = Hemmniveau 50
IMDG = Internationale Maritime Gefahrgüter
INV = Chinesisches Chemikalien-Verzeichnis
IP346 = "Institute of Petroleum" (IP) Testmethode Nr. 346 zur Bestimmung von polyzyklischen Aromaten DMSO-extrahierbar
KECI = Koreanisches Verzeichnis bestehender Chemikalien
LC50 = Letale Konzentration 50
LD50 = Letale Dosis 50
LL/EL/IL = Letale Belastung / Expositionsgrenze / Inhibitions-grenze
LL50 = Letales Niveau 50
MARPOL = Übereinkommen zur Verhütung der Meeres-Verschmutzung durch Schiffe
NOEC/NOEL = Höchste Dosis oder Expositionskonzentration einer Substanz ohne beobachtete Auswirkungen
OE_HP V = Occupational Exposure – High Production Volume (Berufliche Exposition – hohes Produktionsvolumen)
PBT = Persistent, bioakkumulierbar, toxisch
PICCS = Philippinisches Verzeichnis von Chemikalien und chemischen Substanzen
PNEC = Abgeschätzte Nicht-Effekt Konzentration
REACH = Registrierung, Bewertung, Zulassung und Beschränkung von Chemikalien
RID = Regulations Relating to International Carriage of Dangerous Goods by Rail (Regelung zur internationalen Beförderung gefährlicher Güter im Schienenverkehr)
SKIN_DES = Skin Designation (Kennzeichnung, dass Hautabsorption vermieden werden soll)
STEL = Kurzzeit Expositionsgrenze
TRA = Gezielte Risiko-Bewertung
TSCA = US-Amerikanisches Gesetz zur Chemikalienkontrolle
TWA = Zeitgewichteter Durchschnitt
vPvB = Sehr persistent und sehr bioakkumulierbar

Weitere Information

Sonstige Angaben : Senkrechte Striche (|) am linken Rand weisen auf Änderungen gegenüber der vorangehenden Version hin.

Identifizierte Verwendung nach dem Use Descriptor System

Verwendung – Arbeiter

Titel : Allgemeine Verwendung von Schmiermitteln und Fetten bei Fahrzeugen oder Maschinen.- Industrie

Verwendung – Arbeiter

Titel : Allgemeine Verwendung von Schmiermitteln und Fetten bei

SICHERHEITSDATENBLATT

Gemäß der EG Nr. 1907/2006 in der zum Datum dieses Sicherheitsdatenblatts geänderten Fassung

Shell Tellus S4 VX 32

Version 1.3

Überarbeitet am 19.01.2021

Druckdatum 24.02.2021

Fahrzeugen oder Maschinen.- Gewerbe

Die Angaben stützen sich auf den heutigen Stand unserer Kenntnisse, sie stellen jedoch keine Zusicherung von Produkteigenschaften dar und begründen kein vertragliches Rechtsverhältnis. Das Produkt ist nur zur gewerblichen Verwendung/Verarbeitung bestimmt, wenn diese in Abschnitt 16 nicht anderweitig spezifiziert sind.

SICHERHEITSDATENBLATT

Gemäß der EG Nr. 1907/2006 in der zum Datum dieses Sicherheitsdatenblatts geänderten Fassung

Shell Tellus S4 VX 32

Version 1.3

Überarbeitet am 19.01.2021

Druckdatum 24.02.2021

Expositionsszenario – Arbeiter

300000010403	
ABSCHNITT 1	NAME DES EXPOSITIONSSZENARIOS
Titel	Allgemeine Verwendung von Schmiermitteln und Fetten bei Fahrzeugen oder Maschinen.- Industrie
Use Descriptor	Anwendungssektor: SU3 Prozesskategorien: PROC 1, PROC 2, PROC 8b, PROC 9 Kategorien zur Freisetzung in die Umwelt: ERC4, ERC7, ATIEL-ATC SPERC 4.Bi.v1
Verfahrensumfang	Behandelt die allgemeine Verwendung von Schmiermitteln und Fetten in Fahrzeugen oder Maschinen in geschlossenen Systemen. Beinhaltet das Füllen und Leeren von Behältern und den Betrieb von geschlossenen Maschinen (einschließlich Motoren) sowie damit verbundene Wartungs- und Lagerungshandlungen.

ABSCHNITT 2	ANWENDUNGSBEDINGUNGEN UND RISIKOMANAGEMENT-MASSNAHMEN
--------------------	--

Abschnitt 2.1	Begrenzung und Überwachung der Exposition am Arbeitsplatz
Produkteigenschaften	
Physikalische Form des Produktes	Flüssigkeit, Dampfdruck < 0,5 kPa bei STP.
Stoffkonzentration im Gemisch/Artikel	Deckt die Verwendung des Stoffes/Produktes bis zu 100% ab (sofern nicht anders angegeben).,
Häufigkeit und Dauer der Verwendung / der Exposition	
Umfasst tägliche Expositionen von bis zu 8 Stunden (sofern nicht anderweitig angegeben).	
Andere Verwendungsbedingungen mit Einfluss auf die Exposition	
Vom Gebrauch bei nicht höher als 20°C über der Umgebungstemperatur wird ausgegangen (sofern nicht anders angegeben). Vorausgesetzt eine gute Grundnorm der Betriebshygiene wird eingehalten.	

Beitragende Szenarien	Risikomanagementmaßnahmen
------------------------------	----------------------------------

Allgemeine Maßnahmen für alle Tätigkeiten	Direkten Hautkontakt mit Produkt vermeiden. Potenzielle Bereiche für indirekten Hautkontakt identifizieren. Handschuhe (gemäß EN374) tragen, falls Handkontakt mit dem Stoff wahrscheinlich ist. Verunreinigungen/verschüttete Mengen direkt nach dem Auftreten beseitigen. Hautkontaminationen sofort abwaschen. Mitarbeiter unterweisen, so dass die Exposition minimiert und eventuell auftretende Hautprobleme berichtet werden. Geeigneten Augenschutz tragen. Produkt darf nicht in die Augen gelangen, auch nicht
---	--

SICHERHEITSDATENBLATT

Gemäß der EG Nr. 1907/2006 in der zum Datum dieses Sicherheitsdatenblatts geänderten Fassung

Shell Tellus S4 VX 32

Version 1.3

Überarbeitet am 19.01.2021

Druckdatum 24.02.2021

	über kontaminierte Hände.
Allgemeine Expositionen (geschlossene Systeme) Verwendung in geschlossenem Verfahren, keine Expositionswahrscheinlichkeit	Keine weiteren spezifischen Maßnahmen identifiziert.
Fabrik-Erstbefüllung der Geräte Gebrauch in geschlossenen Systemen Verwendung in geschlossenem, kontinuierlichem Verfahren mit gelegentlicher kontrollierter Exposition Transfer des Stoffes oder der Zubereitung in kleine Behälter (spezielle Abfüllanlage, einschließlich Wägung)	Keine weiteren spezifischen Maßnahmen identifiziert.
Fabrik-Erstbefüllung der Geräte (offene Systeme) Transfer des Stoffes oder der Zubereitung (Beschickung/ Entleerung) aus/ in Gefäße/ große Behälter in speziell für nur ein Produkt vorgesehenen Anlagen	Eine gute allgemeine oder kontrollierte Belüftungsnorm sicherstellen (5 bis 15 Luftwechsel pro Stunde). Tätigkeiten mit einer Exposition von mehr als 4 Stunden vermeiden.
Betrieb von Ausrüstungen, die Motoröl enthalten, oder vergleichbaren Gebrauch in geschlossenen Systemen Verwendung in geschlossenem Verfahren, keine Expositionswahrscheinlichkeit	Keine weiteren spezifischen Maßnahmen identifiziert.
Anlagenreinigung und -wartung Transfer des Stoffes oder der Zubereitung (Beschickung/ Entleerung) aus/ in Gefäße/ große Behälter in speziell für nur ein Produkt vorgesehenen Anlagen	System vor dem Öffnen der Geräte oder vor der Wartung entleeren. Ausreichendes Maß an Belüftung sicherstellen (nicht weniger als 3 bis 5 Luftwechsel pro Stunde). Chemikalienschutzhandschuhe tragen (geprüft gemäss EN374) in Kombination mit einer Spezialausbildung für die Tätigkeit. Entleerungsrückstände bis zur Entsorgung oder bis zu einer anschließenden Wiederverwertung verschlossen lagern.
Anlagenreinigung und -wartung Vorgang wird bei erhöhter Temperatur durchgeführt (> 20°C über Umgebungstemperatur). Transfer des Stoffes oder der Zubereitung (Beschickung/ Entleerung) aus/ in Gefäße/ große Behälter in speziell für nur ein Produkt vorgesehenen Anlagen	System vor dem Öffnen der Geräte oder vor der Wartung entleeren. Abzug an den Emissionspunkten vorsehen, wenn Kontakt mit warmem (>50°C) Produkt wahrscheinlich ist. Chemikalienschutzhandschuhe tragen (geprüft gemäss EN374) in Kombination mit intensiver Überwachungs- und Kontrollsteuerung. Entleerungsrückstände bis zur Entsorgung oder bis zu einer anschließenden Wiederverwertung verschlossen lagern.
Lagerung. Verwendung in geschlossenem Verfahren, keine Expositionswahrscheinlichkeit Verwendung in geschlossenem, kontinuierlichem Verfahren mit gelegentlicher kontrollierter Exposition	Stoff in einem geschlossenen System lagern.

SICHERHEITSDATENBLATT

Gemäß der EG Nr. 1907/2006 in der zum Datum dieses Sicherheitsdatenblatts geänderten Fassung

Shell Tellus S4 VX 32

Version 1.3

Überarbeitet am 19.01.2021

Druckdatum 24.02.2021

Abschnitt 2.2		Begrenzung und Überwachung der Umwelt-Exposition	
Verwendete Mengen			
EU-Tonnage (Tonnen pro Jahr):		2,63E+03	
Regional verwendeter Anteil der EU-Tonnage:		0,1	
Lokal verwendeter Anteil der regionalen Tonnage:		0,1	
Häufigkeit und Dauer der Verwendung / der Exposition			
Emissionstage (Tage/Jahr):		300	
Umweltfaktoren, die nicht vom Risikomanagement beeinflusst werden			
Lokaler Süßwasser-Verdünnungsfaktor:		10	
Lokaler Meerwasser-Verdünnungsfaktor:		100	
Andere Anwendungsbedingungen, die sich auf die Umweltposition auswirken			
Abwasseremissionen sind vernachlässigbar, da der Prozess ohne Wasserkontakt stattfindet.			
Durch Verarbeitung in die Luft freigesetzte Menge (nach typischen RMMs vor Ort):		5,00E-05	
Durch Verarbeitung ins Abwasser freigesetzte Menge (nach typischen RMMs vor Ort und vor der (kommunalen) Abwasserkläranlage):		2,00E-11	
Durch Verarbeitung ins Erdreich freigesetzte Menge (nach typischen RMMs vor Ort):		0	
Technische Bedingungen und Maßnahmen auf Prozessebene (Quelle), um eine Freisetzung zu verhindern			
Aufgrund standortbedingt unterschiedlicher gängiger Praxis werden konservative Annahmen zur Freisetzung aus dem Prozess getroffen.			
Technische Bedingungen und Maßnahmen vor Ort, um ein Austreten, Emissionen in die Luft und Abgabe an den Erdboden zu reduzieren			
Luftemission begrenzen auf eine typische Rückhalte-Effizienz von (%):		70	
Auslaufen des unverdünnten Stoffes in das Abwasser der Anlage vermeiden oder diesen von dort rückgewinnen.			
Es wird davon ausgegangen, dass an den Benutzerstandorten Öl-Wasser-Separatoren oder gleichwertige Technologien verfügbar sind und dass Abwasser über die öffentliche Kanalisation entsorgt wird.			
Organisatorische Maßnahmen, um die Freisetzung vom Standort zu verhindern/einzuschränken			
Industrieschlamm nicht in natürliche Böden ausbringen. Klärschlamm verbrennen, aufbewahren oder aufarbeiten.			
Bedingungen und Maßnahmen bezüglich kommunaler Abwasserreinigung			
Geschätzte Entfernung der Substanz aus Abwasser durch Kläranlage vor Ort (%):		92,83	
Mutmaßliche Hauskläranlagen-Abwasserrate (m ³ /d):		2,00E+03	
Maximal zulässige Menge am Standort (MSafe) basierend auf OCs und RMMs wie oben beschrieben (kg/Tag):		1,537076E+05	
Bedingungen und Maßnahmen bezüglich der externen Behandlung von Abfällen			
Externe Behandlung und Entsorgung von Abfall unter Berücksichtigung der einschlägigen lokalen und/oder nationalen Vorschriften.			
Bedingungen und Maßnahmen bezüglich der externen Abfallverwertung			
Externe Aufnahme und Wiederverwendung von Abfall unter Berücksichtigung der einschlägigen lokalen und/oder nationalen Vorschriften.			

SICHERHEITSDATENBLATT

Gemäß der EG Nr. 1907/2006 in der zum Datum dieses Sicherheitsdatenblatts geänderten Fassung

Shell Tellus S4 VX 32

Version 1.3

Überarbeitet am 19.01.2021

Druckdatum 24.02.2021

--

ABSCHNITT 3	Expositionsabschätzung
Abschnitt 3.1 - Gesundheit	
Die Risikomanagementmaßnahmen bzw. die Betriebszustände, die im Expositionsszenario identifiziert wurden, stellen das Ergebnis einer quantitativ und qualitativ hochwertigen Bewertung dieses Produktes dar. Zur Abschätzung von Arbeitsplatzexpositionen ist das ECETOC TRA Werkzeug verwendet worden, sofern nicht anders angegeben.	

Abschnitt 3.2 - Umwelt	
ECETOC TRA-Modell verwendet.	

ABSCHNITT 4	HILFESTELLUNG FÜR NACHGESCHALTETE ANWENDER ZUR ÜBERPRÜFUNG DER KONFORMITÄT MIT DEM EXPOSITIONSSZENARIO
Abschnitt 4.1 - Gesundheit	
Falls weitere Risikomanagementmaßnahmen / Betriebsbedingungen übernommen werden, sicherstellen, dass Risiken auf ein zumindest gleichwertiges Niveau begrenzt werden.	

Abschnitt 4.2 - Umwelt	
Die Leitlinien basieren auf angenommenen Betriebsbedingungen, die nicht auf alle Standorte anwendbar sein müssen; daher kann Skalierung nötig sein, um angemessene Risikomanagementmaßnahmen festzulegen.	
Weitere Details zu Skalierung und Kontrolltechnologien sind im SpERC-Factsheet (http://cefic.org) enthalten.	
Wenn die Skalierung eine Bedingung mit unsicherer Anwendung (d.h. RCR > 1) aufdeckt, sind zusätzliche RMMs oder eine betriebspezifische Stoffsicherheitsbeurteilung erforderlich.	
Weitere Informationen finden Sie auf www.ATIEL.org/REACH_GES .	

SICHERHEITSDATENBLATT

Gemäß der EG Nr. 1907/2006 in der zum Datum dieses Sicherheitsdatenblatts geänderten Fassung

Shell Tellus S4 VX 32

Version 1.3

Überarbeitet am 19.01.2021

Druckdatum 24.02.2021

Expositionsszenario – Arbeiter

300000010641	
ABSCHNITT 1	NAME DES EXPOSITIONSSZENARIO
Titel	Allgemeine Verwendung von Schmiermitteln und Fetten bei Fahrzeugen oder Maschinen.- Gewerbe
Use Descriptor	Anwendungssektor: SU22 Prozesskategorien: PROC 1, PROC 2, PROC 8a, PROC 8b, PROC 20 Kategorien zur Freisetzung in die Umwelt: ERC9a, ERC9b, ESVOC SpERC 9.6b.v1
Verfahrensumfang	Behandelt die allgemeine Verwendung von Schmiermitteln und Fetten in Fahrzeugen oder Maschinen in geschlossenen Systemen. Beinhaltet das Füllen und Leeren von Behältern und den Betrieb von geschlossenen Maschinen (einschließlich Motoren) sowie damit verbundene Wartungs- und Lagerungshandlungen.

ABSCHNITT 2	ANWENDUNGSBEDINGUNGEN UND RISIKOMANAGEMENT-MASSNAHMEN
--------------------	--

Abschnitt 2.1	Begrenzung und Überwachung der Exposition am Arbeitsplatz
Produkteigenschaften	
Physikalische Form des Produktes	Flüssigkeit, Dampfdruck < 0,5 kPa bei STP.
Stoffkonzentration im Gemisch/Artikel	Deckt die Verwendung des Stoffes/Produktes bis zu 100% ab (sofern nicht anders angegeben).,
Häufigkeit und Dauer der Verwendung / der Exposition	
Umfasst tägliche Expositionen von bis zu 8 Stunden (sofern nicht anderweitig angegeben).	
Andere Verwendungsbedingungen mit Einfluss auf die Exposition	
Vom Gebrauch bei nicht höher als 20°C über der Umgebungstemperatur wird ausgegangen (sofern nicht anders angegeben). Vorausgesetzt eine gute Grundnorm der Betriebshygiene wird eingehalten.	

Beitragende Szenarien	Risikomanagementmaßnahmen
Allgemeine Maßnahmen für alle Tätigkeiten	Direkten Hautkontakt mit Produkt vermeiden. Potenzielle Bereiche für indirekten Hautkontakt identifizieren. Handschuhe (gemäß EN374) tragen, falls Handkontakt mit dem Stoff wahrscheinlich ist. Verunreinigungen/verschüttete Mengen direkt nach dem Auftreten beseitigen. Hautkontaminationen sofort abwaschen. Mitarbeiter unterweisen, so dass die Exposition minimiert und eventuell auftretende Hautprobleme berichtet werden. Geeigneten Augenschutz tragen.

SICHERHEITSDATENBLATT

Gemäß der EG Nr. 1907/2006 in der zum Datum dieses Sicherheitsdatenblatts geänderten Fassung

Shell Tellus S4 VX 32

Version 1.3

Überarbeitet am 19.01.2021

Druckdatum 24.02.2021

	Produkt darf nicht in die Augen gelangen, auch nicht über kontaminierte Hände.
Betrieb von Ausrüstungen, die Motoröl enthalten, oder vergleichbaren Gebrauch in geschlossenen Systemen Verwendung in geschlossenem Verfahren, keine Expositionswahrscheinlichkeit	Keine weiteren spezifischen Maßnahmen identifiziert.
Materialtransport Nicht zweckbestimmte Anlage Transfer des Stoffes oder der Zubereitung (Beschickung/ Entleerung) aus/ in Gefäße/ große Behälter in nicht speziell für nur ein Produkt vorgesehenen Anlagen	Tätigkeiten mit einer Exposition von mehr als 4 Stunden vermeiden. Chemikalienschutzhandschuhe tragen (geprüft gemäss EN374) in Kombination mit einer Spezialausbildung für die Tätigkeit.
Anlagenreinigung und -wartung Transfer des Stoffes oder der Zubereitung (Beschickung/ Entleerung) aus/ in Gefäße/ große Behälter in speziell für nur ein Produkt vorgesehenen Anlagen Wärme- und Druckübertragungsflüssigkeiten in dispersiver, gewerblicher Verwendung, jedoch in geschlossenen Systemen	System vor dem Öffnen der Geräte oder vor der Wartung entleeren. Entleerungsrückstände bis zur Entsorgung oder bis zu einer anschließenden Wiederverwertung verschlossen lagern.
Lagerung. Verwendung in geschlossenem Verfahren, keine Expositionswahrscheinlichkeit Verwendung in geschlossenem, kontinuierlichem Verfahren mit gelegentlicher kontrollierter Exposition	Stoff in einem geschlossenen System lagern.

Abschnitt 2.2	Begrenzung und Überwachung der Umwelt-Exposition
Verwendete Mengen	
EU-Tonnage (Tonnen pro Jahr):	5,39E+03
Regional verwendeter Anteil der EU-Tonnage:	0,1
Lokal verwendeter Anteil der regionalen Tonnage:	0,1
Häufigkeit und Dauer der Verwendung / der Exposition	
Emissionstage (Tage/Jahr):	365
Umweltfaktoren, die nicht vom Risikomanagement beeinflusst werden	
Lokaler Süßwasser-Verdünnungsfaktor:	10
Lokaler Meerwasser-Verdünnungsfaktor:	100
Andere Anwendungsbedingungen, die sich auf die Umweltexposition auswirken	
Abwasseremissionen sind vernachlässigbar, da der Prozess ohne Wasserkontakt stattfindet.	
Durch Verarbeitung in die Luft freigesetzte Menge (nach typischen RMMs vor Ort):	
Durch Verarbeitung ins Abwasser freigesetzte Menge (nach typischen RMMs vor Ort und vor der (kommunalen) Abwasserkläranlage):	5,00E-04
Durch Verarbeitung ins Erdreich freigesetzte Menge (nach typischen RMMs vor Ort):	1E-03
Technische Bedingungen und Maßnahmen auf Prozessebene (Quelle), um eine Freisetzung zu verhindern	

SICHERHEITSDATENBLATT

Gemäß der EG Nr. 1907/2006 in der zum Datum dieses Sicherheitsdatenblatts geänderten Fassung

Shell Tellus S4 VX 32

Version 1.3

Überarbeitet am 19.01.2021

Druckdatum 24.02.2021

Aufgrund standortbedingt unterschiedlicher gängiger Praxis werden konservative Annahmen zur Freisetzung aus dem Prozess getroffen.	
Technische Bedingungen und Maßnahmen vor Ort, um ein Austreten, Emissionen in die Luft und Abgabe an den Erdboden zu reduzieren	
Auslaufen des unverdünnten Stoffes in das Abwasser der Anlage vermeiden oder diesen von dort rückgewinnen.	
Organisatorische Maßnahmen, um die Freisetzung vom Standort zu verhindern/einzuschränken	
Industrieschlamm nicht in natürliche Böden ausbringen. Klärschlamm verbrennen, aufbewahren oder aufarbeiten.	
Bedingungen und Maßnahmen bezüglich kommunaler Abwasserreinigung	
Geschätzte Entfernung der Substanz aus Abwasser durch Kläranlage vor Ort (%):	92,8
Mutmaßliche Hauskläranlagen-Abwasserrate (m ³ /d):	2,00E+03
Maximal zulässige Menge am Standort (MSafe) basierend auf OCs und RMMs wie oben beschrieben (kg/Tag):	51,1
Bedingungen und Maßnahmen bezüglich der externen Behandlung von Abfällen	
Externe Behandlung und Entsorgung von Abfall unter Berücksichtigung der einschlägigen lokalen und/oder nationalen Vorschriften.	
Bedingungen und Maßnahmen bezüglich der externen Abfallverwertung	
Externe Aufnahme und Wiederverwendung von Abfall unter Berücksichtigung der einschlägigen lokalen und/oder nationalen Vorschriften.	

ABSCHNITT 3	Expositionsabschätzung
Abschnitt 3.1 - Gesundheit	
Die Risikomanagementmaßnahmen bzw. die Betriebszustände, die im Expositionsszenario identifiziert wurden, stellen das Ergebnis einer quantitativ und qualitativ hochwertigen Bewertung dieses Produktes dar. Zur Abschätzung von Arbeitsplatzexpositionen ist das ECETOC TRA Werkzeug verwendet worden, sofern nicht anders angegeben.	

Abschnitt 3.2 - Umwelt	
ECETOC TRA-Modell verwendet.	

ABSCHNITT 4	HILFESTELLUNG FÜR NACHGESCHALTETE ANWENDER ZUR ÜBERPRÜFUNG DER KONFORMITÄT MIT DEM EXPOSITIONSSZENARIO
Abschnitt 4.1 - Gesundheit	
Falls weitere Risikomanagementmaßnahmen / Betriebsbedingungen übernommen werden, sicherstellen, dass Risiken auf ein zumindest gleichwertiges Niveau begrenzt werden.	

Abschnitt 4.2 - Umwelt	
Die Leitlinien basieren auf angenommenen Betriebsbedingungen, die nicht auf alle Standorte anwendbar sein müssen; daher kann Skalierung nötig sein, um angemessene Risikomanagementmaßnahmen festzulegen.	

SICHERHEITSDATENBLATT

Gemäß der EG Nr. 1907/2006 in der zum Datum dieses Sicherheitsdatenblatts geänderten Fassung

Shell Tellus S4 VX 32

Version 1.3

Überarbeitet am 19.01.2021

Druckdatum 24.02.2021

Weitere Details zu Skalierung und Kontrolltechnologien sind im SpERC-Factsheet (http://cefic.org) enthalten.

Wenn die Skalierung eine Bedingung mit unsicherer Anwendung (d.h. RCR > 1) aufdeckt, sind zusätzliche RMMs oder eine betriebsspezifische Stoffsicherheitsbeurteilung erforderlich.
--

Weitere Informationen finden Sie auf www.ATIEL.org/REACH_GES .

SICHERHEITSDATENBLATT

Gemäß der geänderten Fassung Verordnung (EG) Nr. 1907/2006 (REACH) Artikel 31 Anhang II.

ABSCHNITT 1: Bezeichnung des Stoffes bzw. des Gemisches und des Unternehmens

1.1 Produktidentifikator

Produktname: RENOLIN UNISYN CLP 320

1.2 Relevante identifizierte Verwendungen des Stoffs oder Gemischs und Verwendungen, von denen abgeraten wird

Identifizierte Verwendungen: Schmierstoff

Verwendungen, von denen abgeraten wird: Keine Verwendungen, von denen abgeraten wird, identifiziert.

1.3 Einzelheiten zum Lieferanten, der das Sicherheitsdatenblatt bereitstellt

Hersteller / Lieferant

Fuchs Schmierstoffe GmbH
Friesenheimer Str. 19
68169 Mannheim

Telefon: +49 621 3701-0 (ZENTRALE)
Fax: +49 621 3701-570

Kontaktperson:

Fuchs Schmierstoffe GmbH Abteilung Produktsicherheit
Telefon: +49 621 3701-1333
Fax: +49 621 3701-7303
E-Mail: produktsicherheit-FS@fuchs.com

1.4 Notrufnummer: +49 621 3701-1333 / +49 621 3701-0 (Mo-Do 8-17, Fr 8-16)

ABSCHNITT 2: Mögliche Gefahren

2.1 Einstufung des Stoffs oder Gemischs

Das Produkt wurde gemäß der Verordnung (EG) Nr. 1272/2008 (CLP) als gefährlich eingestuft und gekennzeichnet.

Einstufung gemäß der (EG) Verordnung 1272/2008 in der geänderten Fassung.

Umweltgefahren

Chronische aquatische Toxizität Kategorie 3 H412: Schädlich für Wasserorganismen, mit langfristiger Wirkung.

Gefahrenübersicht

Physikalische Gefahren: Es liegen keine Daten vor.

2.2 Kennzeichnungselemente

Produktname: RENOLIN UNISYN CLP 320

Gefahrenhinweis(e): H412: Schädlich für Wasserorganismen, mit langfristiger Wirkung.

Sicherheitshinweise

Prävention: P273: Freisetzung in die Umwelt vermeiden.

Entsorgung: P501: Inhalt/Behälter gemäß entsprechenden Gesetzen und Vorschriften sowie Produkteigenschaften zum Zeitpunkt der Entsorgung einer geeigneten Behandlung und Entsorgungseinrichtung zuführen.

Zusätzliche Angaben auf dem Etikett

EUH208: Enthält: organ. Polysulfid. Kann allergische Reaktionen hervorrufen.

2.3 Sonstige Gefahren: Bei Beachtung der beim Umgang mit Mineralölprodukten und Chemieprodukten üblichen Vorsichtsmaßnahmen sowie der Hinweise zur Handhabung (Pkt 7) und zur persönlichen Schutzausrüstung (Pkt 8) sind keine besonderen Gefahren bekannt. Produkt nicht unkontrolliert in die Umwelt gelangen lassen.

ABSCHNITT 3: Zusammensetzung/Angaben zu Bestandteilen

3.2 Gemische

Allgemeine Information: Zubereitung aus Syntheseölen mit Additiven.

Chemische Bezeichnung	Identifikator	Konzentration *	REACH Registrierungs-Nr	Hinweise
organ. Polysulfid	EINECS: 273-103-3	0,25 - <1,00%	01-2119540515-43	

* Alle Konzentrationen sind als Gewichtsprozent angegeben, wenn der Inhaltstoff kein Gas ist. Gaskonzentrationen werden in Volumenprozent angegeben.

PBT: Persistenter, bioakkumulierbarer und toxischer Stoff.
vPvB: Sehr persistente und sehr bioakkumulierbare Substanz.

Klassifizierung

Chemische Bezeichnung	Identifikator	Klassifizierung
organ. Polysulfid	EINECS: 273-103-3	CLP: Aquatic Acute 1;H400, Aquatic Chronic 1;H410, Skin Sens. 1B;H317; M-Faktor (aquatic acute): 1; M-Faktor (aquatic chronic): 1

CLP: Verordnung Nr. 1272/2008.

Der Wortlaut der angeführten Gefahrenhinweise ist dem Abschnitt 16 zu entnehmen.

ABSCHNITT 4: Erste-Hilfe-Maßnahmen

Allgemeines: Mit Produkt verunreinigte Kleidungsstücke unverzüglich entfernen.

4.1 Beschreibung der Erste-Hilfe-Maßnahmen

Produktname: RENOLIN UNISYN CLP 320

Einatmen:	Frischluftezufuhr, bei Beschwerden Arzt aufsuchen.
Augenkontakt:	Augen sofort mit viel Wasser spülen, Augenlider dabei hochziehen.
Hautkontakt:	Mit Wasser und Seife waschen.
Verschlucken:	Mund gründlich spülen.
4.2 Wichtigste akute und verzögert auftretende Symptome und Wirkungen:	Kann Haut- und Augenreizungen bewirken.
4.3 Hinweise auf ärztliche Soforthilfe oder Spezialbehandlung	Ärztliche Hilfe hinzuziehen, wenn Symptome auftreten.

ABSCHNITT 5: Maßnahmen zur Brandbekämpfung

5.1 Löschmittel

Geeignete Löschmittel: CO₂, Löschpulver oder nebelartiger Wassersprühstrahl. Größeren Brand mit alkoholbeständigem Schaum oder Wassersprühstrahl mit geeignetem Tensidzusatz bekämpfen.

Ungeeignete Löschmittel: Wasser im Vollstrahl.

5.2 Besondere vom Stoff oder Gemisch ausgehende Gefahren: Im Brandfall können sich gesundheitsschädliche Gase entwickeln.

5.3 Hinweise für die Brandbekämpfung

Hinweise zur Brandbekämpfung: Behälter aus dem Brandbereich entfernen, soweit dies ohne Gefahr möglich ist. Brandrückstände und kontaminiertes Löschwasser müssen entsprechend den behördlichen Vorschriften entsorgt werden. Kontaminiertes Löschwasser getrennt sammeln, darf nicht in die Kanalisation gelangen.

Besondere Schutzausrüstungen für die Brandbekämpfung: Im Brandfall umluftunabhängiges Atemschutzgerät und komplette Schutzausrüstung tragen.

ABSCHNITT 6: Maßnahmen bei unbeabsichtigter Freisetzung

6.1 Personenbezogene Vorsichtsmaßnahmen, Schutzausrüstungen und in Notfällen anzuwendende Verfahren: Vorsicht! Im Fall eines Austretens des Materials können Fußböden und Oberflächen rutschig werden.

6.2 Umweltschutzmaßnahmen: Freisetzung in die Umwelt vermeiden. Weiteres Auslaufen oder Verschütten vermeiden, wenn dies ohne Gefahr möglich ist. Flächenmäßige Ausdehnung verhindern (z.B. durch Eindämmen oder Ölsperren). Beim Austritt großer Mengen muss immer der Umweltschutzbeauftragte benachrichtigt werden. Nicht in die Kanalisation/Oberflächenwasser/Grundwasser gelangen lassen.

Produktname: RENOLIN UNISYN CLP 320

- 6.3 Methoden und Material für Rückhaltung und Reinigung:** Mit flüssigkeitsbindendem Material wie Sand, Kieselgur, Säurebinder, Universalbinder oder Sägemehl aufnehmen. Das aufgenommene Material vorschriftsmäßig entsorgen. Materialfluss stoppen, falls ohne Gefahr möglich
- 6.4 Verweis auf andere Abschnitte:** Für persönliche Schutzausrüstung siehe Abschnitt 8 des SDB. Informationen zur sicheren Handhabung siehe Abschnitt 7. Informationen zur Entsorgung siehe Abschnitt 13.

ABSCHNITT 7: Handhabung und Lagerung:

- 7.1 Schutzmaßnahmen zur sicheren Handhabung:** Aerosolbildung vermeiden. Bei der Arbeit nicht essen, trinken oder rauchen. Die beim Umgang mit Mineralölprodukten bzw. Chemieprodukten üblichen Vorsichtsmaßnahmen sind zu beachten. Anerkannte industrielle Hygienemaßnahmen beachten. Für ausreichende Lüftung sorgen.
- 7.2 Bedingungen zur sicheren Lagerung unter Berücksichtigung von Unverträglichkeiten:** Die Vorschriften des WHG, der Landeswassergesetze und der Verordnung über Anlagen zum Umgang mit wassergefährdenden Stoffen (AwSV) sind zu beachten. Nicht auf Temperaturen in der Nähe des Flammpunktes erwärmen.
- 7.3 Spezifische Endanwendungen:** Nicht anwendbar
- Lagerklasse:** 10, Brennbare Flüssigkeiten die keiner der vorgenannten LGK zuzuordnen sind

ABSCHNITT 8: Begrenzung und Überwachung der Exposition/Persönliche Schutzausrüstungen

8.1 Zu überwachende Parameter

Grenzwerte Berufsbedingter Exposition

Für keinen der Bestandteile gelten Arbeitsplatzgrenzwerte.

8.2 Begrenzung und Überwachung der Exposition

Geeignete technische Steuerungseinrichtungen:

Für ausreichende Lüftung sorgen. Lüftungsgrad muss an die Bedingungen angepasst werden. Gegebenenfalls Prozesskammern, örtliche Abluftsysteme oder andere technische Schutzmaßnahmen zur Kontrolle der Konzentrationen in der Luft einsetzen, um diese unterhalb der empfohlenen Belastungsgrenzen zu halten. Wenn keine Expositionsgrenzen festgesetzt wurden, die Konzentrationen in der Luft auf einem akzeptierbaren Niveau halten.

Individuelle Schutzmaßnahmen, zum Beispiel persönliche Schutzausrüstung

Allgemeine Information:

Vor den Pausen und bei Arbeitsende Hände waschen. Vorgeschriebene persönliche Schutzausrüstung verwenden. Persönliche Schutzausrüstung muss in Übereinstimmung mit den geltenden CEN-Normen und nach Absprache mit dem Lieferanten für persönliche Schutzausrüstung gewählt werden. Die üblichen Vorsichtsmaßnahmen beim Umgang mit Mineralölprodukten oder Chemikalien sind in jedem Fall zubeachten.

Produktname: RENOLIN UNISYN CLP 320

Augen-/Gesichtsschutz:	Beim Umfüllen Schutzbrille (EN 166) empfehlenswert. Berührung mit der Haut und den Augen vermeiden. Schutzbrille/Gesichtsschutz wird empfohlen. Bei Spritzgefahr Schutzbrille oder Gesichtsschutz tragen.
Hautschutz	
Handschutz:	Material: Nitrilbutylkautschuk (NBR). Mind. Durchbruchzeit: >= 480 min Empfohlene Materialstärke: >= 0,38 mm
	Langandauernden oder wiederholten Hautkontakt vermeiden. Geeignete Schutzhandschuhe werden vom Handschuhlieferanten empfohlen. Vorbeugender Hautschutz durch Hautschutzsalbe. Schutzhandschuhe, wo sicherheitstechnisch erlaubt. Die genaue Durchbruchzeit ist beim Schutzhandschuhhersteller zu erfahren und einzuhalten, da sie nicht nur vom Handschuhmaterial, sondern auch von arbeitsplatzspezifischen Faktoren abhängig ist.
Andere:	Keine produktgetränkten Putzlappen in den Hosentaschen mitführen. Bei der Arbeit geeignete Schutzkleidung tragen.
Atemschutz:	Für gute Belüftung/Absaugung am Arbeitsplatz sorgen. Einatmen von Dampf/ Aerosol vermeiden.
Thermische Gefahren:	Nicht bekannt.
Hygienemaßnahmen:	Immer gute persönliche Hygiene einhalten, z.B. Waschen nach der Handhabung des Materials und vor dem Essen, Trinken und/oder Rauchen. Arbeitskleidung regelmäßig waschen, um Kontaminationen zu entfernen. Kontaminierte Fußbekleidung, die nicht gesäubert werden kann, entsorgen.
Umweltschutzmaßnahmen:	Es liegen keine Daten vor.

ABSCHNITT 9: Physikalische und chemische Eigenschaften

9.1 Angaben zu den grundlegenden physikalischen und chemischen Eigenschaften

Aussehen

Aggregatzustand:	flüssig
Form:	flüssig
Farbe:	Hellgelb
Geruch:	Charakteristisch
Geruchsschwelle:	Auf Gemische nicht anwendbar
pH-Wert:	Nicht anwendbar
Gefrierpunkt:	Auf Gemische nicht anwendbar
Siedepunkt:	Wert für Einstufung nicht relevant
Flammpunkt:	260 °C
Verdampfungsgeschwindigkeit:	Auf Gemische nicht anwendbar
Entzündbarkeit (fest, gasförmig):	Wert für Einstufung nicht relevant
Explosionsgrenze - obere (%)-:	Wert für Einstufung nicht relevant
Explosionsgrenze - untere (%)-:	Wert für Einstufung nicht relevant
Dampfdruck:	Auf Gemische nicht anwendbar
Dampfdichte (Luft=1):	Auf Gemische nicht anwendbar

Produktname: RENOLIN UNISYN CLP 320

Dichte:	0,85 g/ml (15,00 °C)
Löslichkeit(en)	
Löslichkeit in Wasser:	Nicht wasserlöslich
Löslichkeit (andere):	Es liegen keine Daten vor.
Verteilungskoeffizient (n-Octanol/Wasser)	Auf Gemische nicht anwendbar
- log Pow:	
Selbstentzündungstemperatur:	Wert für Einstufung nicht relevant
Zersetzungstemperatur:	Wert für Einstufung nicht relevant
Viskosität, kinematisch:	320 mm ² /s (40 °C)
Explosive Eigenschaften:	Wert für Einstufung nicht relevant
Oxidierende Eigenschaften:	Wert für Einstufung nicht relevant
9.2 Sonstige Angaben	Es liegen keine Daten vor.

ABSCHNITT 10: Stabilität und Reaktivität

10.1 Reaktivität:	Bei bestimmungsgemäßer Verwendung stabil.
10.2 Chemische Stabilität:	Bei bestimmungsgemäßer Verwendung stabil.
10.3 Möglichkeit Gefährlicher Reaktionen:	Bei bestimmungsgemäßer Verwendung stabil.
10.4 Zu Vermeidende Bedingungen:	Bei bestimmungsgemäßer Verwendung stabil.
10.5 Unverträgliche Materialien:	Stark oxidierende Stoffe. Starke Säuren. Starke Basen.
10.6 Gefährliche Zersetzungsprodukte:	Bei thermischem Zerfall oder Verbrennung können Kohlenoxide sowie andere giftige Gase und Dämpfe freigesetzt werden.

ABSCHNITT 11: Toxikologische Angaben

11.1 Angaben zu toxikologischen Wirkungen

Akute Toxizität

Verschlucken Produkt:

Auf Basis der vorliegenden Daten nicht eingestuft für akute Toxizität.

Hautkontakt Produkt:

Auf Basis der vorliegenden Daten nicht eingestuft für akute Toxizität.

Einatmen Produkt:

Auf Basis der vorliegenden Daten nicht eingestuft für akute Toxizität.

Ätz/Reizwirkung auf die Haut:

Produkt: Aufgrund der verfügbaren Daten sind die Einstufungskriterien nicht erfüllt.

Produktname: RENOLIN UNISYN CLP 320

Schwere Augenschädigung/-Reizung:

Produkt: Aufgrund der verfügbaren Daten sind die Einstufungskriterien nicht erfüllt.

Atemwegs- oder Hautsensibilisierung:

Produkt: Sensibilisierung der Haut: Aufgrund der verfügbaren Daten sind die Einstufungskriterien nicht erfüllt.
Atemwegssensibilisator: Aufgrund der verfügbaren Daten sind die Einstufungskriterien nicht erfüllt.

Keimzellmutagenität

Produkt: Aufgrund der verfügbaren Daten sind die Einstufungskriterien nicht erfüllt.

Karzinogenität

Produkt: Aufgrund der verfügbaren Daten sind die Einstufungskriterien nicht erfüllt.

Reproduktionstoxizität

Produkt: Aufgrund der verfügbaren Daten sind die Einstufungskriterien nicht erfüllt.

Spezifische Zielorgan-Toxizität - bei Einmaliger Exposition

Produkt: Aufgrund der verfügbaren Daten sind die Einstufungskriterien nicht erfüllt.

Spezifische Zielorgan-Toxizität - bei Wiederholter Exposition

Produkt: Aufgrund der verfügbaren Daten sind die Einstufungskriterien nicht erfüllt.

Aspirationsgefahr

Produkt: Aufgrund der verfügbaren Daten sind die Einstufungskriterien nicht erfüllt.

Andere Schädliche Wirkungen:

Es liegen keine Daten vor.

ABSCHNITT 12: Umweltbezogene Angaben

12.1 Toxizität

Akute Toxizität

Produkt: Aufgrund der verfügbaren Daten sind die Einstufungskriterien nicht erfüllt.

Wirbellose Wassertiere

Spezifische(r) Stoff(e)

organ. Polysulfid

EC50 (Wasserfloh, 48 h): 0,24 mg/l (OECD 202)

Chronische Toxizität-

Produkt:

Aufgrund der verfügbaren Daten sind die Einstufungskriterien erfüllt.

Toxizität bei Wasserpflanzen

Spezifische(r) Stoff(e)

organ. Polysulfid

LC 50 (Alge, 72 h): 0,838 mg/l (OECD 201)

12.2 Persistenz und Abbaubarkeit

Biologischer Abbau

Produkt: Auf Gemische nicht anwendbar

Produktname: RENOLIN UNISYN CLP 320

12.3 Bioakkumulationspotenzial

Produkt: Auf Gemische nicht anwendbar

12.4 Mobilität im Boden:

Produkt: Auf Gemische nicht anwendbar

12.5 Ergebnisse der PBT- und vPvB-Beurteilung:

Das Produkt enthält keine Stoffe, die die PBT/vPvB Kriterien erfüllen.

12.6 Andere Schädliche Wirkungen:

Schädlich für Wasserorganismen, mit langfristiger Wirkung.

Wassergefährdungsklasse (WGK):

WGK 1: schwach wassergefährdend.

ABSCHNITT 13: Hinweise zur Entsorgung

13.1 Verfahren der Abfallbehandlung

Allgemeine Information:

Entsorgung von Abfall und Rückständen in Übereinstimmung mit den jeweiligen lokalen Bestimmungen.

Entsorgungsmethoden:

Bei Einleitung, Behandlung und Entsorgung alle zutreffenden abfallrechtlichen Vorschriften einhalten.

Europäische Abfallcodes

13 02 06*: synthetische Maschinen-, Getriebe- und Schmieröle

ABSCHNITT 14: Angaben zum Transport

ADR/RID

- 14.1 UN-Nummer: —
14.2 Ordnungsgemäße UN-Versandbezeichnung: —
14.3 Transportgefahrenklassen
Klasse: Kein Gefahrgut
Etikett(en): —
Gefahr Nr. (ADR): —
Tunnelbeschränkungscode: —
14.4 Verpackungsgruppe: —
14.5 Umweltgefahren: —
14.6 Besondere Vorsichtsmaßnahmen für den Verwender: —

Produktname: RENOLIN UNISYN CLP 320

ADN

- 14.1 UN-Nummer: –
- 14.2 Ordnungsgemäße UN-Versandbezeichnung: –
- 14.3 Transportgefahrenklassen
 - Klasse: Kein Gefahrgut
 - Etikett(en): –
- 14.3 Verpackungsgruppe: –
- 14.5 Umweltgefahren: –
- 14.6 Besondere Vorsichtsmaßnahmen für den Verwender: –

IMDG

- 14.1 UN-Nummer: –
- 14.2 Ordnungsgemäße UN-Versandbezeichnung: –
- 14.3 Transportgefahrenklassen
 - Klasse: Kein Gefahrgut
 - Etikett(en): –
 - EmS-Nr.: –
- 14.3 Verpackungsgruppe: –
- 14.5 Umweltgefahren: –
- 14.6 Besondere Vorsichtsmaßnahmen für den Verwender: –

IATA

- 14.1 UN-Nummer: –
- 14.2 Ordnungsgemäße Versandbezeichnung: –
- 14.3 Transportgefahrenklassen:
 - Klasse: Kein Gefahrgut
 - Etikett(en): –
- 14.4 Verpackungsgruppe: –
- 14.5 Umweltgefahren: –
- 14.6 Besondere Vorsichtsmaßnahmen für den Verwender: –

14.7 Massengutbeförderung gemäß Anhang II des MARPOL-Übereinkommens und gemäß IBC-Code:
Nicht anwendbar.

ABSCHNITT 15: Rechtsvorschriften

15.1 Vorschriften zu Sicherheit, Gesundheits- und Umweltschutz/spezifische Rechtsvorschriften für den Stoff oder das Gemisch:

EU-Verordnungen

Verordnung (EG) Nr. 2037/2000 über Stoffe, die zum Abbau der Ozonschicht führen: keine

VERORDNUNG (EG) Nr. 850/2004 über persistente organische Schadstoffe: keine

Nationale Verordnungen

Produktname: RENOLIN UNISYN CLP 320

**Wassergefährdungs-
klasse (WGK):** WGK 1: schwach wassergefährdend.

**15.2 Stoffsicherheits-
beurteilung:** Es wurde keine Stoffsicherheitsbeurteilung durchgeführt.

ABSCHNITT 16: Sonstige Angaben

**Informationen zur Überarbei-
tung:** Änderungen sind seitlich mit einem Doppelstrich markiert.

Wortlaut der H-Sätze in Kapitel 2 und 3

H317	Kann allergische Hautreaktionen verursachen.
H400	Sehr giftig für Wasserorganismen.
H410	Sehr giftig für Wasserorganismen mit langfristiger Wirkung.
H412	Schädlich für Wasserorganismen, mit langfristiger Wirkung.

Sonstige Angaben: Die Klassifizierung entspricht den aktuellen EG-Listen, ist jedoch ergänzt durch Angaben aus der Fachliteratur und durch Firmenangaben. Sie ergibt sich aus Prüfdaten bzw. der Anwendung der sog. konventionellen Methode.

Überarbeitet Am: 19.11.2019

Haftungsausschluss: Die vorstehenden Angaben im Sicherheitsdatenblatt entsprechen nach bestem Wissen dem derzeitigen Stand unserer Kenntnisse und Erfahrungen und dienen nur dazu, das Produkt bei Umgang, Transport und Entsorgung sicherheitstechnisch zu beschreiben. Die Angaben stellen in keiner Weise eine (technische) Beschreibung der Beschaffenheit der Ware (Produktspezifikation) dar. Eine Eignung des Produktes für einen konkreten Einsatzzweck kann aus unseren Angaben im Sicherheitsdatenblatt nicht abgeleitet werden. Änderungen an diesem Dokument sind nicht zulässig. Die Angaben sind nicht übertragbar auf andere Produkte. Soweit das Produkt mit anderen Materialien vermengt, vermischt oder verarbeitet wird, oder einer Bearbeitung unterzogen wird, können die Angaben in diesem Sicherheitsdatenblatt nicht auf das gefertigte neue Material übertragen werden. Es liegt in der Verantwortlichkeit des Empfängers unseres Produktes, bei seinen Tätigkeiten die geltenden Gesetze auf Bundes-, Landes- und lokaler Ebene zu befolgen. Bitte nehmen Sie mit uns Kontakt auf, wenn Sie aktuelle Sicherheitsdatenblätter benötigen.

Dieses Datenblatt ist ein Sicherheitsdatenblatt nach §5 GefStoffV. Es wurde elektronisch erstellt und trägt keine Unterschrift.

SICHERHEITSDATENBLATT

Gemäß der EG Nr. 1907/2006 in der zum Datum dieses Sicherheitsdatenblatts geänderten Fassung

Shell Omala S5 Wind 320

Version 1.2

Überarbeitet am 18.03.2020

Druckdatum 03.07.2020

ABSCHNITT 1: Bezeichnung des Stoffs beziehungsweise des Gemischs und des Unternehmens

1.1 Produktidentifikator

Handelsname : Shell Omala S5 Wind 320
Produktnummer : 001F6357

1.2 Relevante identifizierte Verwendungen des Stoffs oder Gemischs und Verwendungen, von denen abgeraten wird

Verwendung des Stoffs/des Gemisches : Getriebeöl
Verwendungen, von denen abgeraten wird : Dieses Produkt darf ohne vorherige Befragung des Lieferanten nicht für andere als die in Abschnitt 1 empfohlenen Anwendungen verwendet werden.

1.3 Einzelheiten zum Lieferanten, der das Sicherheitsdatenblatt bereitstellt

Hersteller/Lieferant : **Shell Austria Gesellschaft m.b.H.**
Donau-City-Straße
Tech Gate 1
1220 Wien
Austria
Telefon : (+43) 1797970
Telefax : (+43) 1797971199
E-Mail-Kontakt für Sicherheitsdatenblatt : Bei Fragen zum Inhalt dieses Sicherheitsdatenblatt senden Sie bitte eine E-Mail an lubricantSDS@shell.com

1.4 Notrufnummer : (+43) 1797972444
Vergiftungsinformationszentrale : +43 1 406 43 43

ABSCHNITT 2: Mögliche Gefahren

2.1 Einstufung des Stoffs oder Gemischs

Einstufung (VERORDNUNG (EG) Nr. 1272/2008)

Auf Basis der vorliegenden Daten erfüllt dieser Stoff / dieses Gemisch nicht die Einstufungskriterien.

2.2 Kennzeichnungselemente

Kennzeichnung (VERORDNUNG (EG) Nr. 1272/2008)

Gefahrenpiktogramme : Kein Gefahrensymbol erforderlich

SICHERHEITSDATENBLATT

Gemäß der EG Nr. 1907/2006 in der zum Datum dieses Sicherheitsdatenblatts geänderten Fassung

Shell Omala S5 Wind 320

Version 1.2

Überarbeitet am 18.03.2020

Druckdatum 03.07.2020

Signalwort	:	Kein Signalwort
Gefahrenhinweise	:	PHYSIKALISCHE GEFAHREN: Nicht als physikalische Gefahr nach den CLP-Kriterien eingestuft. GESUNDHEITSGEFAHREN: Nicht als Gesundheitsgefahr nach den CLP-Kriterien eingestuft. UMWELTGEFAHREN: Laut CLP-Kriterien nicht als umweltgefährdender Stoff klassifiziert.
Sicherheitshinweise	:	Prävention: - Keine Sicherheitshinweise (P-Sätze). Reaktion: - Keine Sicherheitshinweise (P-Sätze). Lagerung: - Keine Sicherheitshinweise (P-Sätze). Entsorgung: - Keine Sicherheitshinweise (P-Sätze).

Sicherheitsdatenblatt auf Anfrage erhältlich.

Sensibilisierende Komponenten	:	Enthält Alkylamin. Enthält Triazolverbindungen. Kann allergische Reaktionen hervorrufen.
-------------------------------	---	--

2.3 Sonstige Gefahren

Diese Mischung enthält keine REACH-registrierten Stoffe, die als PBT oder vPvB klassifiziert sind. Eine längere oder wiederholte Berührung mit der Haut ohne ordnungsgemäße Reinigung kann die Hautporen verstopfen und zu Störungen wie Ölakne/Folikulitis führen. Altöl kann schädliche Verunreinigungen enthalten. Nicht als entzündlich eingestuft, aber brennbar.

ABSCHNITT 3: Zusammensetzung/Angaben zu Bestandteilen

3.2 Gemische

Chemische Charakterisierung : Gemisch aus Polyolefinen und Zusätzen.

Gefährliche Inhaltsstoffe

Chemische Bezeichnung	CAS-Nr. EG-Nr. Registrierungsnummer	Einstufung (VERORDNUNG (EG) Nr. 1272/2008)	Konzentration (% w/w)
Dialkylpolysulfid.	68425-15-0 270-335-7	Aquatic Chronic4; H413	1 - 3

2 / 21

800010028646
AT

SICHERHEITSDATENBLATT

Gemäß der EG Nr. 1907/2006 in der zum Datum dieses Sicherheitsdatenblatts geänderten Fassung

Shell Omala S5 Wind 320

Version 1.2

Überarbeitet am 18.03.2020

Druckdatum 03.07.2020

Triazolderivat	94270-86-7	Skin Irrit.2; H315 Skin Sens.1; H317 Aquatic Chronic2; H411	0,1 - 0,5
Alkylamin	68955-53-3 273-279-1	Acute Tox.4; H302 Acute Tox.3; H311 Acute Tox.2; H330 Skin Corr.1B; H314 Skin Sens.1A; H317 Aquatic Acute1; H400 Aquatic Chronic1; H410 STOT SE3; H335	0,1 - 0,24

Die Erklärung der Abkürzungen finden Sie unter Abschnitt 16.

ABSCHNITT 4: Erste-Hilfe-Maßnahmen

4.1 Beschreibung der Erste-Hilfe-Maßnahmen

- Schutz der Ersthelfer : Ersthelfer müssen unbedingt geeignete persönliche Schutzausrüstung tragen, die für den Vorfall, die Verletzung und die Umgebung angemessen ist.
- Nach Einatmen : Bei normalen Gebrauchsbedingungen keine Behandlung notwendig.
Bei anhaltenden Beschwerden bitte einen Arzt aufsuchen.
- Nach Hautkontakt : Verschmutzte Kleidung entfernen. Den exponierten Bereich mit Wasser spülen und dann mit Seife waschen, falls diese vorhanden.
Bei anhaltender Reizung Arzt aufsuchen.
- Nach Augenkontakt : Auge mit reichlich Wasser ausspülen.
Eventuell vorhandene Kontaktlinsen nach Möglichkeit entfernen. Weiter ausspülen.
Bei anhaltender Reizung Arzt aufsuchen.
- Nach Verschlucken : Im Allgemeinen ist keine Behandlung erforderlich, außer es werden große Mengen geschluckt. Dann holen Sie jedoch medizinische Beratung ein.

4.2 Wichtigste akute und verzögert auftretende Symptome und Wirkungen

- Symptome : Zu den Anzeichen und Symptomen der Ölakne/Follikulitis kann die Entstehung von Mitessern und Pickeln in den exponierten Hautpartien zählen.
Das Verschlucken kann zu Übelkeit, Erbrechen und/oder

SICHERHEITSDATENBLATT

Gemäß der EG Nr. 1907/2006 in der zum Datum dieses Sicherheitsdatenblatts geänderten Fassung

Shell Omala S5 Wind 320

Version 1.2

Überarbeitet am 18.03.2020

Druckdatum 03.07.2020

Durchfall führen.

4.3 Hinweise auf ärztliche Soforthilfe oder Spezialbehandlung

Behandlung : Ärztliche Hinweise:
Symptomatische Behandlung.

ABSCHNITT 5: Maßnahmen zur Brandbekämpfung

5.1 Löschmittel

Geeignete Löschmittel : Schaum, Sprühwasser oder Wasserdampf.
Trockenlöschpulver, Kohlendioxid, Sand oder Erde sind nur bei kleinen Bränden einsetzbar.

Ungeeignete Löschmittel : Keinen scharfen Wasserstrahl verwenden.

5.2 Besondere vom Stoff oder Gemisch ausgehende Gefahren

Besondere Gefahren bei der Brandbekämpfung : Als gefährliche Verbrennungsprodukte können entstehen: Komplexe Mischung aus festen und flüssigen Partikeln und Gasen, einschließlich Bei unvollständiger Verbrennung kann Kohlenmonoxid freigesetzt werden. Nicht identifizierte organische und anorganische Verbindungen.

5.3 Hinweise für die Brandbekämpfung

Besondere Schutzausrüstung für die Brandbekämpfung : Personen müssen angemessene persönliche Schutzausrüstung einschließlich Chemieschutzhandschuhen tragen. Wenn die Gefahr großflächigen Kontakts durch verschüttetes Material besteht, muss ein Chemieschutzanzug getragen werden. In der Nähe von Feuer in engen Räumen muss ein umluftunabhängiges Atemschutzgerät getragen werden. Wählen Sie Brandschutzkleidung, die entsprechenden Normen entspricht (z. B. in Europa: EN 469).

Spezifische Löschmethoden : Löschmaßnahmen auf die Umgebung abstimmen.

ABSCHNITT 6: Maßnahmen bei unbeabsichtigter Freisetzung

6.1 Personenbezogene Vorsichtsmaßnahmen, Schutzausrüstungen und in Notfällen anzuwendende Verfahren

Personenbezogene Vorsichtsmaßnahmen : 6.1.1 Für nicht für Notfälle geschultes Personal:
Berührung mit den Augen und der Haut vermeiden.
6.1.2 Für Notfallpersonal:
Berührung mit den Augen und der Haut vermeiden.

6.2 Umweltschutzmaßnahmen

Umweltschutzmaßnahmen : Angemessene Rückhaltemaßnahmen ergreifen, um eine

SICHERHEITSDATENBLATT

Gemäß der EG Nr. 1907/2006 in der zum Datum dieses Sicherheitsdatenblatts geänderten Fassung

Shell Omala S5 Wind 320

Version 1.2

Überarbeitet am 18.03.2020

Druckdatum 03.07.2020

Umweltverschmutzung zu vermeiden. Eindringen in das Abwassersystem, in Flüsse oder Oberflächengewässer durch Errichten von Sperren aus Sand bzw. Erde oder durch andere geeignete Abspermaßnahmen verhindern.

Wenn größere Mengen verschütteten Materials nicht eingedämmt werden können, sollen die lokalen Behörden benachrichtigt werden.

6.3 Methoden und Material für Rückhaltung und Reinigung

Reinigungsverfahren : Rutschgefahr beim Verschütten. Unfälle vermeiden, unverzüglich reinigen.
Ausbreitung durch eine Sperre aus Sand, Erde oder anderem Rückhaltmaterial verhindern.
Flüssigkeit direkt oder in saugfähigem Material beseitigen.
Rückstand mit einem Adsorbens wie Erde, Sand oder einem anderen geeigneten Material aufsaugen und ordnungsgemäß entsorgen.

6.4 Verweis auf andere Abschnitte

Für Hinweise zur Auswahl der persönlichen Schutzausrüstung siehe Abschnitt 8 dieses Sicherheitsdatenblattes., Für Hinweise zur Entsorgung siehe Abschnitt 13 dieses Sicherheitsdatenblattes.

ABSCHNITT 7: Handhabung und Lagerung

Allgemeine Sicherheitsvorkehrungen : Vorhandene Abluftanlagen verwenden, wenn Gefahr des Einatmens von Dämpfen, Nebeln oder Aerosolen besteht.
Informationen in diesem Datenblatt als Grundlage zur Risikobeurteilung der Bedingungen vor Ort verwenden, um angemessene Maßnahmen für die sichere Handhabung, Lagerung und Entsorgung dieses Produkts festzulegen.

7.1 Schutzmaßnahmen zur sicheren Handhabung

Hinweise zum sicheren Umgang : Längeren oder wiederholten Hautkontakt vermeiden.
Einatmen von Dampf und/oder Nebel vermeiden.
Beim Umgang mit dem Produkt in Fässern Sicherheitsschuhe tragen und geeignete Arbeitsgeräte verwenden.
Ordnungsgemäße Entsorgung von kontaminierten Lappen oder Reinigungsutensilien, um Feuer zu verhindern.

Umfüllen : Bei allen Massenübertragungsvorgängen sollten geeignete Erdungs- und Verbindungsverfahren verwendet werden, um statische Aufladung zu vermeiden.

Brandklasse : Brände von flüssigen und flüssig werdenden Stoffen. Dazu zählen auch Stoffe, die durch die Temperaturerhöhung flüssig werden.

SICHERHEITSDATENBLATT

Gemäß der EG Nr. 1907/2006 in der zum Datum dieses Sicherheitsdatenblatts geänderten Fassung

Shell Omala S5 Wind 320

Version 1.2

Überarbeitet am 18.03.2020

Druckdatum 03.07.2020

7.2 Bedingungen zur sicheren Lagerung unter Berücksichtigung von Unverträglichkeiten

- Lagerklasse (TRGS 510) : 10, Brennbare Flüssigkeiten
- Sonstige Angaben : Behälter dicht verschlossen halten und an kühlem, gut gelüfteten Ort lagern. Ordnungsgemäß gekennzeichnete und verschließbare Behälter verwenden.
- Lagertemperatur: Max. 40 °C.
- In Abschnitt 15 finden Sie weitere Informationen über die gesetzlich geregelten Verpackungs- und Lagervorschriften für dieses Produkt.
- Verpackungsmaterial : Geeignetes Material: Für Behälter oder Behälterbeschichtung Weichstahl oder High-Density Polyethylen (HDPE) verwenden.
Ungeeignetes Material: PVC.
- Behälterhinweise : Polyethylenbehälter dürfen höheren Temperaturen aufgrund der Gefahr einer möglichen Verformung nicht ausgesetzt werden.

7.3 Spezifische Endanwendungen

- Bestimmte Verwendung(en) : Nicht anwendbar

ABSCHNITT 8: Begrenzung und Überwachung der Exposition/Persönliche Schutzausrüstungen

8.1 Zu überwachende Parameter

Arbeitsplatzgrenzwerte

Biologischer Arbeitsplatzgrenzwert

Keine biologische Grenze zugewiesen.

Überwachungs- bzw. Beobachtungsverfahren

Überwachung der Konzentration der Stoffe im Atemschutzbereich von Beschäftigten oder allgemein am Arbeitsplatz kann erforderlich sein, um die Einhaltung eines Arbeitsplatzgrenzwertes und die Eignung von Expositions-begrenzungen zu bestätigen. Bei einigen Stoffen kann auch biologische Überwachung geeignet sein.

Validierte Methoden zur Expositionsmessung müssen durch eine qualifizierte Person durchgeführt werden und die Proben müssen in einem zugelassenen Labor analysiert werden.

Einige Quellen für empfohlene Verfahren zur Überwachung der Luftkonzentration sind nachfolgend angegeben - gegebenenfalls auch mit dem Lieferanten in Verbindung setzen. Es sind möglicherweise weitere nationale Verfahren verfügbar.

National Institute of Occupational Safety and Health (NIOSH), USA: Manual of Analytical Methods

SICHERHEITSDATENBLATT

Gemäß der EG Nr. 1907/2006 in der zum Datum dieses Sicherheitsdatenblatts geänderten Fassung

Shell Omala S5 Wind 320

Version 1.2

Überarbeitet am 18.03.2020

Druckdatum 03.07.2020

<http://www.cdc.gov/niosh/>
Occupational Safety and Health Administration (OSHA), USA: Sampling and Analytical Methods
<http://www.osha.gov/>
Health and Safety Executive (HSE), UK: Methods for the Determination of Hazardous Substances
<http://www.hse.gov.uk/>
Institut für Arbeitsschutz Deutschen Gesetzlichen Unfallversicherung (IFA), Germany.
<http://www.dguv.de/inhalt/index.jsp>
L'Institut National de Recherche et de Sécurité, (INRS), France <http://www.inrs.fr/accueil>

8.2 Begrenzung und Überwachung der Exposition

Technische Schutzmaßnahmen Der Umfang des Schutzes und die Arten der notwendigen Maßnahmen variieren in Abhängigkeit von den potenziellen Expositionsbedingungen. Arbeitsplatzüberwachung auf Basis einer Gefährdungsbeurteilung der örtlichen Gegebenheiten auswählen. Geeignete Maßnahmen beinhalten:
Angemessene Belüftung zur Steuerung der Konzentration in der Luft.

Wenn Material erhitzt oder versprüht wird oder sich Nebel bilden, kann eine höhere Konzentration in der Luft auftreten.

Allgemeine Angaben:

Verfahren zur sicheren Handhabung und Aufrechterhaltung der Schutzmaßnahmen festlegen. Mitarbeiter in Theorie und Praxis zu den Gefahren und Schutzmaßnahmen schulen, die für die routinemäßigen Arbeiten mit diesem Produkt relevant sind.
Ordnungsgemäße Auswahl, Tests und Wartung für Ausrüstung, die für Schutzmaßnahmen verwendet wird, sicherstellen, z. B. persönliche Schutzausrüstung, lokales Abluftsystem. Systeme vor Öffnen oder Wartung der Ausrüstung herunterfahren.
Abläufe dicht verschlossen aufbewahren bis zur Entsorgung oder zur späteren Wiederverwertung. Stets die bewährten Verfahren für persönliche Hygiene beachten, wie Händewaschen nach Umgang mit dem Material und vor den Essen, Trinken und/oder Rauchen. Arbeitskleidung und Schutzausrüstung regelmäßig waschen bzw. reinigen, um Kontaminanten zu entfernen. Kontaminierte Kleidungsstücke und Schuhe, die sich nicht reinigen lassen, entsorgen. Auf Ordnung und Sauberkeit achten.

Persönliche Schutzausrüstung

Diese Informationen werden in Übereinstimmung mit der PSA-Richtlinie (Richtlinie 89/686/EWG) und den Normen des Europäischen Komitees für Normung (CEN) bereitgestellt.

Persönliche Schutzausrüstung (PSA) entsprechend den nationalen Standards verwenden.

Augenschutz : Wenn das Material in der Weise gehandhabt wird, dass es in die Augen spritzen kann, wird ein entsprechender Augenschutz empfohlen.
gemäß EU-Standard EN 166.

Handschutz

Anmerkungen : Bei möglichem Hautkontakt mit dem Produkt bietet die Verwendung von Handschuhen (gemäß z.B. EN374, Europa oder F739, USA) aus folgenden Materialien ausreichenden

SICHERHEITSDATENBLATT

Gemäß der EG Nr. 1907/2006 in der zum Datum dieses Sicherheitsdatenblatts geänderten Fassung

Shell Omala S5 Wind 320

Version 1.2

Überarbeitet am 18.03.2020

Druckdatum 03.07.2020

Schutz: Handschuhe aus PVC, Neopren oder Nitrilkautschuk. Eignung und Haltbarkeit eines Handschuhs sind abhängig von der Verwendung, z. B. Häufigkeit und Dauer des Kontakts sowie der chemischen Beständigkeit des Handschuhmaterials. Stets Handschuhlieferanten konsultieren. Verschmutzte Handschuhe ersetzen. Persönliche Hautpflege ist Voraussetzung für einen effektiven Hautschutz. Schutzhandschuhe auf sauberen Händen tragen. Nach dem Gebrauch die Hände waschen und gründlich abtrocknen. Es wird empfohlen, eine nicht parfümierte Feuchtigkeitscreme zu verwenden.

Bei dauerhafter Exposition raten wir zu Handschuhen mit einer Durchbruchzeit von über 240 Minuten, ideal mit > 480 Minuten, sofern vorhanden. Als Schutz gegen kurzzeitige Exposition / Spritzschutz bleibt die Empfehlung dieselbe, jedoch kann es sein, dass Handschuhe dieser Schutzklasse nicht verfügbar sind. In diesem Fall sind auch Handschuhe mit kürzerer Durchbruchzeit ausreichend, sofern alle Pflege- und Ersatzhinweise beachtet werden. Die Dicke der Handschuhe lässt keinen zuverlässigen Rückschluss auf ihre Widerstandsfähigkeit gegen eine bestimmte Chemikalie zu, da diese von der genauen Zusammensetzung des Handschuhmaterials abhängt. Abhängig von Hersteller und Modell der Handschuhe sollte deren Dicke normalerweise 0,35 mm übersteigen.

Haut- und Körperschutz : Hautschutz, der über die übliche Arbeitskleidung hinausgeht, ist normalerweise nicht erforderlich. Es hat sich bewährt, chemikalien-resistente Handschuhe zu tragen.

Atemschutz : Bei normalem Umgang ist normalerweise kein Atemschutz notwendig. Im Sinne einer guten Industriehygiene-Praxis Vorkehrungen gegen das Einatmen des Materials treffen. Wenn technische Maßnahmen die Luftschadstoff-Konzentration nicht unter dem für den Arbeitsschutz kritischen Wert halten können, geeigneten Atemschutz unter Berücksichtigung der speziellen Arbeitsbedingungen und der jeweiligen gesetzlichen Vorschriften auswählen. Mit Herstellern von Atemschutzgeräten abklären. Wenn normale Filtersysteme geeignet sind, unbedingt die geeignete Kombination von Filter und Maske auswählen. Einen Kombinationsfilter für Partikel, Gase und Dämpfe (Siedepunkt > 65°C, 149°F; nach EN14387) verwenden.

Thermische Gefahren : Nicht anwendbar

SICHERHEITSDATENBLATT

Gemäß der EG Nr. 1907/2006 in der zum Datum dieses Sicherheitsdatenblatts geänderten Fassung

Shell Omala S5 Wind 320

Version 1.2

Überarbeitet am 18.03.2020

Druckdatum 03.07.2020

Begrenzung und Überwachung der Umweltexposition

Allgemeine Hinweise : Geeignete Maßnahmen zur Erfüllung der Anforderungen aus den relevanten Umweltschutzgesetzen ergreifen. Hinweise in Abschnitt 6 zur Vermeidung einer Umwelt- Kontamination beachten. Nicht gelöstes Material nicht ins Abwasser gelangen lassen. Abwasser in einer kommunalen oder industriellen Kläranlage behandeln bevor es in Oberflächengewässer eingeleitet wird. Behördliche Vorschriften für Abluft beachten.

ABSCHNITT 9: Physikalische und chemische Eigenschaften

9.1 Angaben zu den grundlegenden physikalischen und chemischen Eigenschaften

Aussehen : flüssig

Farbe : Hellgelb klar

Geruch : Leichter Kohlenwasserstoffgeruch

Geruchsschwelle : Keine Angaben verfügbar.

pH-Wert : Nicht anwendbar

Pourpoint : Methode: Unspezifiziert
Nicht anwendbar

Siedebeginn und Siedebereich : > 280 °Cgeschätzt

Flammpunkt : >= 220 °C
Methode: ASTM D92 (COC)

Verdampfungsgeschwindigkeit : Keine Angaben verfügbar.

Entzündbarkeit (fest, gasförmig) : Keine Angaben verfügbar.

Obere Explosionsgrenze : Typisch 10 %(V)

Untere Explosionsgrenze : Typisch 1 %(V)

Dampfdruck : < 0,5 Pa (20 °C)
geschätzt

Relative Dampfdichte : > 1geschätzt

Relative Dichte : 0,857 - 0,867 (15 °C)

Dichte : 857 - 867 kg/m3 (15 °C)
Methode: ISO 12185

SICHERHEITSDATENBLATT

Gemäß der EG Nr. 1907/2006 in der zum Datum dieses Sicherheitsdatenblatts geänderten Fassung

Shell Omala S5 Wind 320

Version 1.2

Überarbeitet am 18.03.2020

Druckdatum 03.07.2020

Löslichkeit(en)

Wasserlöslichkeit : vernachlässigbar

Löslichkeit in anderen Lösungsmitteln : Keine Angaben verfügbar.

Verteilungskoeffizient: n-Octanol/Wasser : log Pow: > 6 (bezogen auf Informationen über vergleichbare Produkte)

Selbstentzündungstemperatur : > 320 °C

Zersetzungstemperatur : Keine Angaben verfügbar.

Viskosität

Viskosität, dynamisch : Keine Angaben verfügbar.

Viskosität, kinematisch : 308 - 340 mm²/s (40 °C)
Methode: ASTM D445

Explosive Eigenschaften : nicht klassifiziert

Oxidierende Eigenschaften : Keine Angaben verfügbar.

9.2 Sonstige Angaben

Leitfähigkeit : Es wird nicht erwartet, dass es sich bei diesem Material um einen statischen Akkumulator handelt.

ABSCHNITT 10: Stabilität und Reaktivität

10.1 Reaktivität

Neben den in folgendem Unterabsatz aufgelisteten Gefahren durch Reaktivität gehen keine weiteren derartigen Gefahren vom Produkt aus.

10.2 Chemische Stabilität

Stabil.

Wenn Material vorschriftsgemäß gehandhabt und gelagert wird, ist keine gefährliche Reaktion zu erwarten.

10.3 Möglichkeit gefährlicher Reaktionen

Gefährliche Reaktionen : Reagiert mit starken Oxidationsmitteln.

10.4 Zu vermeidende Bedingungen

Zu vermeidende Bedingungen : Extreme Temperaturen und extremes Sonnenlicht.

10 / 21

800010028646
AT

SICHERHEITSDATENBLATT

Gemäß der EG Nr. 1907/2006 in der zum Datum dieses Sicherheitsdatenblatts geänderten Fassung

Shell Omala S5 Wind 320

Version 1.2

Überarbeitet am 18.03.2020

Druckdatum 03.07.2020

10.5 Unverträgliche Materialien

Zu vermeidende Stoffe : Starke Oxidationsmittel.

10.6 Gefährliche Zersetzungsprodukte

Gefährliche Zersetzungsprodukte : Keine Zersetzung bei bestimmungsgemäßer Lagerung und Anwendung.

ABSCHNITT 11: Toxikologische Angaben

11.1 Angaben zu toxikologischen Wirkungen

Grundlagen der Bewertung : Die Bewertung wurde aus toxikologischen Daten von Einzelkomponenten oder ähnlichen Produkten abgeleitet. Sofern nicht anders angegeben, gelten die vorliegenden Daten für das Produkt als Ganzes und nicht für einzelne Bestandteile.

Angaben zu wahrscheinlichen Expositionswegen : Haut- und Augenkontakt sind die Hauptwege einer Exposition, auch wenn es zu einer Exposition durch zufällige Aufnahme kommen kann.

Akute Toxizität

Produkt:

Akute orale Toxizität : LD50 Ratte: > 5.000 mg/kg
Anmerkungen: Geringe Toxizität:
Aufgrund der verfügbaren Daten sind die Einstufungskriterien nicht erfüllt.

Akute inhalative Toxizität : Anmerkungen: Aufgrund der verfügbaren Daten sind die Einstufungskriterien nicht erfüllt.

Akute dermale Toxizität : LD50 Kaninchen: > 5.000 mg/kg
Anmerkungen: Geringe Toxizität:
Aufgrund der verfügbaren Daten sind die Einstufungskriterien nicht erfüllt.

Ätz-/Reizwirkung auf die Haut

Produkt:

Anmerkungen: Leicht hautreizend., Eine längere oder wiederholte Berührung mit der Haut ohne ordnungsgemäße Reinigung kann die Hautporen verstopfen und zu Störungen wie Ölakne/Folikulitis führen., Aufgrund der verfügbaren Daten sind die Einstufungskriterien nicht erfüllt.

Schwere Augenschädigung/-reizung

11 / 21

800010028646
AT

SICHERHEITSDATENBLATT

Gemäß der EG Nr. 1907/2006 in der zum Datum dieses Sicherheitsdatenblatts geänderten Fassung

Shell Omala S5 Wind 320

Version 1.2

Überarbeitet am 18.03.2020

Druckdatum 03.07.2020

Produkt:

Anmerkungen: Leicht augenreizend., Aufgrund der verfügbaren Daten sind die Einstufungskriterien nicht erfüllt.

Sensibilisierung der Atemwege/Haut

Produkt:

Anmerkungen: Bei Atemwegs- oder Hautsensibilisierung:, Kein Sensibilisator., Aufgrund der verfügbaren Daten sind die Einstufungskriterien nicht erfüllt.

Inhaltsstoffe:

Triazolderivat:

Anmerkungen: Kann eine allergische Hautreaktion bei empfindlichen Personen verursachen.

Alkylamin:

Anmerkungen: Versuchsdaten haben gezeigt, dass die Konzentration an potenziell allergisierenden Bestandteilen bei diesem Produkt keine Hautallergisierung hervorruft., Kann eine allergische Hautreaktion bei empfindlichen Personen verursachen.

Keimzell-Mutagenität

Produkt:

: Anmerkungen: Nicht mutagen, Aufgrund der verfügbaren Daten sind die Einstufungskriterien nicht erfüllt.

Karzinogenität

Produkt:

Anmerkungen: Nicht karzinogen., Aufgrund der verfügbaren Daten sind die Einstufungskriterien nicht erfüllt.

Material	GHS/CLP Karzinogenität Einstufung
Dialkylpolysulfid.	Als nicht karzinogen klassifiziert
Triazolderivat	Als nicht karzinogen klassifiziert
Alkylamin	Als nicht karzinogen klassifiziert

Reproduktionstoxizität

Produkt:

12 / 21

800010028646
AT

SICHERHEITSDATENBLATT

Gemäß der EG Nr. 1907/2006 in der zum Datum dieses Sicherheitsdatenblatts geänderten Fassung

Shell Omala S5 Wind 320

Version 1.2

Überarbeitet am 18.03.2020

Druckdatum 03.07.2020

:
Anmerkungen: Verursacht keine Entwicklungsstörungen.,
Beeinträchtigt nicht die Fertilität., Aufgrund der verfügbaren
Daten sind die Einstufungskriterien nicht erfüllt.

Spezifische Zielorgan-Toxizität bei einmaliger Exposition

Produkt:

Anmerkungen: Aufgrund der verfügbaren Daten sind die Einstufungskriterien nicht erfüllt.

Spezifische Zielorgan-Toxizität bei wiederholter Exposition

Produkt:

Anmerkungen: Aufgrund der verfügbaren Daten sind die Einstufungskriterien nicht erfüllt.

Aspirationstoxizität

Produkt:

Kein Aspirationsrisiko.

Weitere Information

Produkt:

Anmerkungen: Altöle können schädliche Verunreinigungen enthalten, die sich während des Gebrauchs angesammelt haben. Die Konzentration dieser Verunreinigungen ist abhängig vom Gebrauch, und sie können bei der Entsorgung zu Gefahren für die Gesundheit und die Umwelt führen., Das GESAMTE Altöl ist vorsichtig zu handhaben, eine Berührung mit der Haut ist zu vermeiden.

Anmerkungen: Leicht reizend für die Atmungsorgane.

Anmerkungen: Klassifizierungen anderer Behörden unter verschiedenen Regelungsrahmen können existieren.

Übersicht über die Bewertung der CMR-Eigenschaften

Keimzell-Mutagenität-
Bewertung : Dieses Produkt erfüllt nicht die Kriterien für eine
Klassifizierung in den Kategorien 1A/1B.

Karzinogenität - Bewertung : Dieses Produkt erfüllt nicht die Kriterien für eine
Klassifizierung in den Kategorien 1A/1B.

Reproduktionstoxizität -
Bewertung : Dieses Produkt erfüllt nicht die Kriterien für eine
Klassifizierung in den Kategorien 1A/1B.

SICHERHEITSDATENBLATT

Gemäß der EG Nr. 1907/2006 in der zum Datum dieses Sicherheitsdatenblatts geänderten Fassung

Shell Omala S5 Wind 320

Version 1.2

Überarbeitet am 18.03.2020

Druckdatum 03.07.2020

ABSCHNITT 12: Umweltbezogene Angaben

12.1 Toxizität

Grundlagen der Bewertung : Ökotoxikologische Daten wurden speziell für dieses Produkt nicht ermittelt.
Die bereitgestellten Informationen basieren auf dem Wissen über die Komponenten und der Ökotoxikologie ähnlicher Erzeugnisse.
Sofern nicht anders angegeben, gelten die vorliegenden Daten für das Produkt als Ganzes und nicht für einzelne Bestandteile. (LL/EL/IL50 ausgedrückt als die nominale Menge des Produkts, die zur Zubereitung eines wässrigen Versuchsextrakts benötigt wird).

Produkt:

Toxizität gegenüber Fischen (Akute Toxizität) : Anmerkungen: LL/EL/IL50 >100 mg/l
Praktisch nicht giftig:
Aufgrund der verfügbaren Daten sind die Einstufungskriterien nicht erfüllt.

Giftig für Krebstiere (Akute Toxizität) : Anmerkungen: LL/EL/IL50 >100 mg/l
Praktisch nicht giftig:
Aufgrund der verfügbaren Daten sind die Einstufungskriterien nicht erfüllt.

Giftig für Algen/Wasserpflanzen (Akute Toxizität) : Anmerkungen: LL/EL/IL50 >100 mg/l
Praktisch nicht giftig:
Aufgrund der verfügbaren Daten sind die Einstufungskriterien nicht erfüllt.

Toxizität gegenüber Fischen (Chronische Toxizität) : Anmerkungen: Keine Angaben verfügbar.

Giftig für Krebstiere (Chronische Toxizität) : Anmerkungen: Keine Angaben verfügbar.

Giftig für Mikroorganismen (Akute Toxizität) : Anmerkungen: Keine Angaben verfügbar.

12.2 Persistenz und Abbaubarkeit

Produkt:

Biologische Abbaubarkeit : Anmerkungen: Nicht leicht biologisch abbaubar., Die Hauptinhaltsstoffe sind natürlich biologisch abbaubar, es auch Bestandteile enthalten, die in der Umwelt verbleiben können.

12.3 Bioakkumulationspotenzial

14 / 21

800010028646
AT

SICHERHEITSDATENBLATT

Gemäß der EG Nr. 1907/2006 in der zum Datum dieses Sicherheitsdatenblatts geänderten Fassung

Shell Omala S5 Wind 320

Version 1.2

Überarbeitet am 18.03.2020

Druckdatum 03.07.2020

Produkt:

Bioakkumulation : Anmerkungen: Enthält Bestandteile mit potentieller Bioakkumulation.

Verteilungskoeffizient: n-Octanol/Wasser : log Pow: > 6
Anmerkungen: (bezogen auf Informationen über vergleichbare Produkte)

12.4 Mobilität im Boden

Produkt:

Mobilität : Anmerkungen: Liegt in flüssiger Form vor., Wird durch Adsorption an Erdbodenpartikeln immobilisiert.
Anmerkungen: Schwimmt auf der Wasseroberfläche auf.

12.5 Ergebnisse der PBT- und vPvB-Beurteilung

Produkt:

Bewertung : Diese Mischung enthält keine REACH-registrierten Stoffe, die als PBT oder vPvB klassifiziert sind.

12.6 Andere schädliche Wirkungen

Produkt:

Sonstige ökologische Hinweise : Hat kein Ozonabbaupotential, kein photochemisches Ozonbildungspotential oder ein Potential zur globalen Erwärmung beizutragen., Produkt ist eine Mischung aus nicht flüchtigen Bestandteilen, die bei normaler Anwendung nicht in signifikanten Mengen in die Luft abgegeben werden.
Schwerlösliches Gemisch., Kann physische Ablagerungen an Wasserorganismen verursachen.

ABSCHNITT 13: Hinweise zur Entsorgung

13.1 Verfahren der Abfallbehandlung

Produkt : Rückgewinnung oder Recycling, wenn möglich.
Es liegt in der Verantwortung des Abfallerzeugers, die Toxizität und die physikalischen Eigenschaften des erzeugten Materials zu bestimmen, um die richtige Klassifizierung des Abfalls und die Entsorgungsmethoden unter Einhaltung der anzuwendenden Vorschriften festzulegen.
Nicht in die Umwelt, Kanalisation oder Wasserläufe gelangen lassen.

Es darf nicht zugelassen werden, dass das Abfallprodukt den Boden oder das Grundwasser kontaminiert oder in der Umwelt entsorgt wird.
Abfälle, Verschüttungen und das gebrauchte Produkt sind gefährliche Abfälle.

Verunreinigte Verpackungen : In Übereinstimmung mit den bestehenden behördlichen

SICHERHEITSDATENBLATT

Gemäß der EG Nr. 1907/2006 in der zum Datum dieses Sicherheitsdatenblatts geänderten Fassung

Shell Omala S5 Wind 320

Version 1.2

Überarbeitet am 18.03.2020

Druckdatum 03.07.2020

Vorschriften durch einen zugelassenen Abfallsammler oder -
Verwerter entsorgen, von dessen Eignung man sich vorher
überzeugt hat.

Entsorgung entsprechend der regionalen, nationalen und
lokalen Gesetze und Vorschriften.

Örtliche Gesetze

Abfallkatalog :

EU-Abfallschlüssel:

Abfallschlüssel-Nr. :

13 02 06*

Anmerkungen : Entsorgung entsprechend der regionalen, nationalen und
lokalen Gesetze und Vorschriften.

Die Einstufung der Abfälle liegt immer in der Verantwortung
des Endverwenders.

ABSCHNITT 14: Angaben zum Transport

14.1 UN-Nummer

ADN : Nicht als Gefahrgut eingestuft
ADR : Nicht als Gefahrgut eingestuft
RID : Nicht als Gefahrgut eingestuft
IMDG : Nicht als Gefahrgut eingestuft
IATA : Nicht als Gefahrgut eingestuft

14.2 Ordnungsgemäße UN-Versandbezeichnung

ADN : Nicht als Gefahrgut eingestuft
ADR : Nicht als Gefahrgut eingestuft
RID : Nicht als Gefahrgut eingestuft
IMDG : Nicht als Gefahrgut eingestuft
IATA : Nicht als Gefahrgut eingestuft

14.3 Transportgefahrenklassen

ADN : Nicht als Gefahrgut eingestuft
ADR : Nicht als Gefahrgut eingestuft
RID : Nicht als Gefahrgut eingestuft
IMDG : Nicht als Gefahrgut eingestuft
IATA : Nicht als Gefahrgut eingestuft

14.4 Verpackungsgruppe

ADN : Nicht als Gefahrgut eingestuft
ADR : Nicht als Gefahrgut eingestuft
RID : Nicht als Gefahrgut eingestuft
IMDG : Nicht als Gefahrgut eingestuft

SICHERHEITSDATENBLATT

Gemäß der EG Nr. 1907/2006 in der zum Datum dieses Sicherheitsdatenblatts geänderten Fassung

Shell Omala S5 Wind 320

Version 1.2

Überarbeitet am 18.03.2020

Druckdatum 03.07.2020

IATA : Nicht als Gefahrgut eingestuft

14.5 Umweltgefahren

ADN : Nicht als Gefahrgut eingestuft

ADR : Nicht als Gefahrgut eingestuft

RID : Nicht als Gefahrgut eingestuft

IMDG : Nicht als Gefahrgut eingestuft

14.6 Besondere Vorsichtsmaßnahmen für den Verwender

Anmerkungen : Siehe auch Abschnitt 7, Handhabung und Lagerung, für spezielle Vorsichtsmaßnahmen, welche Anwender wissen, bzw. im Rahmen von Transportvorschriften erfüllen müssen.

14.7 Massengutbeförderung gemäß Anhang II des MARPOL-Übereinkommens 73/78 und gemäß IBC-Code

Auf Produkt im Lieferzustand nicht zutreffend. Für Bulk-Transporte auf Seewegen sind die MARPOL Anhang 1 Regeln zu beachten.

ABSCHNITT 15: Rechtsvorschriften

15.1 Vorschriften zu Sicherheit, Gesundheits- und Umweltschutz/spezifische Rechtsvorschriften für den Stoff oder das Gemisch

REACH - Verzeichnis der zulassungspflichtigen Stoffe (Anhang XIV) : Produkt unterliegt keiner Zulassung laut REACH.

Wassergefährdungsklasse : WGK 1 schwach wassergefährdend
Anmerkungen: Einstufung nach AwSV, Anlage 1 (5.2)

Flüchtige organische Verbindungen : 0 %

Sonstige Vorschriften : Die Informationen zu gesetzlichen Regelungen erheben nicht den Anspruch auf Vollständigkeit. Es können darüber hinaus auch andere Vorschriften für das Produkt gelten.

Technische Anleitung Luft: Produkt ist nicht namentlich aufgeführt. Abschnitt 5.2.5 zusammen mit Abschnitt 5.4.9 beachten.

Vorgaben der Betriebs-Sicherheits-Verordnung (BetrSichV) beachten.

Jugendarbeitsschutzgesetz (JArbSchG) - Nicht anwendbar.

Verordnung zum Schutz der Mütter am Arbeitsplatz (MuSchArbV) - Nicht anwendbar

SICHERHEITSDATENBLATT

Gemäß der EG Nr. 1907/2006 in der zum Datum dieses Sicherheitsdatenblatts geänderten Fassung

Shell Omala S5 Wind 320

Version 1.2

Überarbeitet am 18.03.2020

Druckdatum 03.07.2020

Verordnung (EG) Nr. 1907/2006 des Europäischen Parlaments und des Rates vom 18. Dezember 2006 zur Registrierung, Bewertung, Zulassung und Beschränkung chemischer Stoffe (REACH), Anhang XIV.
Verordnung (EG) Nr. 1907/2006 des Europäischen Parlaments und des Rates vom 18. Dezember 2006 zur Registrierung, Bewertung, Zulassung und Beschränkung chemischer Stoffe (REACH), Anhang XVII.
Richtlinie 2004/37/EG über den Schutz der Arbeitnehmer gegen Gefährdung durch Karzinogene oder Mutagene bei der Arbeit und ihre Änderungen.
Richtlinie 1994/33/EG über den Jugendarbeitsschutz, einschließlich Änderungen.
Richtlinie 92/85/EWG des Rates über die Durchführung von Maßnahmen zur Verbesserung der Sicherheit und des Gesundheitsschutzes von schwangeren Arbeitnehmerinnen, Wöchnerinnen und stillenden Arbeitnehmerinnen am Arbeitsplatz, einschließlich Änderungen.

Die Komponenten dieses Produktes sind in folgenden Verzeichnissen aufgeführt:

EINECS : Mit Beschränkungen angemeldet.
TSCA : Alle Bestandteile verzeichnet.

15.2 Stoffsicherheitsbeurteilung

Der Hersteller hat für diesen Stoff/diese Mischung keine chemische Sicherheitsbewertung durchgeführt.

ABSCHNITT 16: Sonstige Angaben

Volltext der H-Sätze

H302 Gesundheitsschädlich bei Verschlucken.
H311 Giftig bei Hautkontakt.
H314 Verursacht schwere Verätzungen der Haut und schwere Augenschäden.
H315 Verursacht Hautreizungen.
H317 Kann allergische Hautreaktionen verursachen.
H330 Lebensgefahr bei Einatmen.
H335 Kann die Atemwege reizen.
H400 Sehr giftig für Wasserorganismen.
H410 Sehr giftig für Wasserorganismen, mit langfristiger Wirkung.
H411 Giftig für Wasserorganismen, mit langfristiger Wirkung.
H413 Kann für Wasserorganismen schädlich sein, mit langfristiger Wirkung.

Volltext anderer Abkürzungen

18 / 21

800010028646
AT

SICHERHEITSDATENBLATT

Gemäß der EG Nr. 1907/2006 in der zum Datum dieses Sicherheitsdatenblatts geänderten Fassung

Shell Omala S5 Wind 320

Version 1.2

Überarbeitet am 18.03.2020

Druckdatum 03.07.2020

Acute Tox.	Akute Toxizität
Aquatic Acute	Kurzfristig (akut) gewässergefährdend
Aquatic Chronic	Langfristig (chronisch) gewässergefährdend
Skin Corr.	Ätzwirkung auf die Haut
Skin Irrit.	Reizwirkung auf die Haut
Skin Sens.	Sensibilisierung durch Hautkontakt
STOT SE	Spezifische Zielorgan-Toxizität - einmalige Exposition

Legende zu Abkürzungen in diesem Sicherheitsdatenblatt : Die in diesem Dokument verwendeten Standard-Abkürzungen und - Akronyme können in einschlägiger Referenzliteratur (z. B. wissenschaftlichen Wörterbüchern) bzw. auf Webseiten nachgeschlagen werden.

ACGIH = Amerikanische Konferenz der staatlich-industriellen Hygieniker
ADR = Europäisches Übereinkommen über die internationale Beförderung gefährlicher Güter auf der Straße
AICS = Australisches Verzeichnis chemischer Substanzen
ASTM = Amerikanische Gesellschaft für Werkstoffprüfung
BEL = Biologische Expositionsgrenze
BTEX = Benzol, Toluol, Ethylbenzol, Xylole
CAS = Chemical Abstracts Service
CEFIC = Wirtschaftsverband der europäischen chemischen Industrie
CLP = Einstufung, Verpackung und Kennzeichnung
COC = Flammpunktprüfer nach Cleveland
DIN = Deutsches Institut für Normung
DMEL = Abgeleitetes Minimal-Effekt Niveau
DNEL = Expositionskonzentration ohne Auswirkungen
DSL = Kanadisches Verzeichnis inländischer Substanzen
EC = Europäische Kommission
EC50 = Effektive Konzentration 50
ECETOC = Europäisches Zentrum für Ökotoxikologie und Toxikologie von Chemikalien
ECHA = Europäische Chemikalien Agentur
EINECS = Europäisches Altstoffverzeichnis
EL50 = Effektives Niveau 50
ENCS = Japanisches Verzeichnis bestehender und neuer Chemikalien
EWC = Europäischer Abfall-Code
GHS = Global Harmonisiertes System zur Einstufung und Kennzeichnung von Chemikalien
IARC = Internationales Krebsforschungszentrum
IATA = Internationale Flug-Transport-Vereinigung
IC50 = Hemmkonzentration 50
IL50 = Hemmniveau 50
IMDG = Internationale Maritime Gefahrgüter
INV = Chinesisches Chemikalien-Verzeichnis
IP346 = "Institute of Petroleum" (IP) Testmethode Nr. 346 zur Bestimmung von polyzyklischen Aromaten DMSO-extrahierbar
KECI = Koreanisches Verzeichnis bestehender Chemikalien
LC50 = Letale Konzentration 50

SICHERHEITSDATENBLATT

Gemäß der EG Nr. 1907/2006 in der zum Datum dieses Sicherheitsdatenblatts geänderten Fassung

Shell Omala S5 Wind 320

Version 1.2

Überarbeitet am 18.03.2020

Druckdatum 03.07.2020

LD50 = Letale Dosis 50
LL/EL/IL = Letale Belastung / Expositionsgrenze /
Inhibitions-grenze
LL50 = Letales Niveau 50
MARPOL = Übereinkommen zur Verhütung der Meeres-
Verschmutzung durch Schiffe
NOEC/NOEL = Höchste Dosis oder Expositionskonzentration
einer Substanz ohne beobachtete Auswirkungen
OE_HP V = Occupational Exposure – High Production Volume
(Berufliche Exposition – hohes Produktionsvolumen)
PBT = Persistent, bioakkumulierbar, toxisch
PICCS = Philippinisches Verzeichnis von Chemikalien und
chemischen Substanzen
PNEC = Abgeschätzte Nicht-Effekt Konzentration
REACH = Registrierung, Bewertung, Zulassung und
Beschränkung von Chemikalien
RID = Regulations Relating to International Carriage of
Dangerous Goods by Rail (Regelung zur internationalen
Beförderung gefährlicher Güter im Schienenverkehr)
SKIN_DES = Skin Designation (Kennzeichnung, dass
Hautabsorption vermieden werden soll)
STEL = Kurzzeit Expositionsgrenze
TRA = Gezielte Risiko-Bewertung
TSCA = US-Amerikanisches Gesetz zur Chemikalienkontrolle
TWA = Zeitgewichteter Durchschnitt
vPvB = Sehr persistent und sehr bioakkumulierbar

Weitere Information

Schulungshinweise :

Für angemessene Informationen, Anweisungen und
Ausbildung der Verwender sorgen.

Sonstige Angaben :

Dieses Sicherheitsdatenblatt verfügt über keinen Anhang zu
Expositionsszenarien. Es handelt sich um ein nicht
klassifiziertes Gemisch, das gefährliche Stoffe gemäß
Abschnitt 3 enthält. Relevante Informationen aus den
Expositionsszenarios für die gefährlichen Bestandteile wurden
in die Hauptabschnitte 1–16 dieses SDBs eingefügt.

Senkrechte Striche (|) am linken Rand weisen auf
Änderungen gegenüber der vorangehenden Version hin.

Quellen der wichtigsten
Daten, die zur Erstellung des
Datenblatts verwendet
wurden :

Die genannten Daten stammen aus einer oder mehreren
Informationsquellen (die toxikologischen Daten zum Beispiel

SICHERHEITSDATENBLATT

Gemäß der EG Nr. 1907/2006 in der zum Datum dieses Sicherheitsdatenblatts geänderten Fassung

Shell Omala S5 Wind 320

Version 1.2

Überarbeitet am 18.03.2020

Druckdatum 03.07.2020

von Shell Health Services, aus Herstellerangaben, CONCAWE, der EU IUCLID-Datenbank, der Richtlinie EG 1272/2008 usw.).

Die Angaben stützen sich auf den heutigen Stand unserer Kenntnisse, sie stellen jedoch keine Zusicherung von Produkteigenschaften dar und begründen kein vertragliches Rechtsverhältnis. Das Produkt ist nur zur gewerblichen Verwendung/Verarbeitung bestimmt, wenn diese in Abschnitt 16 nicht anderweitig spezifiziert sind.

Produktbezeichnung: MOBIL SHC GEAR 320 WT
Überarbeitet am: 01 Oktober 2019
Revisionsnummer: 1.08
Seite 1 von 14

EG-SICHERHEITSDATENBLATT

ABSCHNITT 1	BEZEICHNUNG DES STOFFES BZW. DES GEMISCHES UND DES UNTERNEHMENS
--------------------	--

Dieses Sicherheitsdatenblatt entspricht den gesetzlichen Bestimmungen in Deutschland.

1.1. PRODUKTIDENTIFIKATOR

Produktbezeichnung: MOBIL SHC GEAR 320 WT
Produktbeschreibung: Synthesegrundstoffe und Additive
Produktschlüssel: 201560409035, 615104-60

1.2. RELEVANTE IDENTIFIZIERTE VERWENDUNGEN DES STOFFES ODER DES GEMISCHES UND VERWENDUNGEN, VON DENEN ABGERATEN WIRD

Vorgesehene Verwendung: Getriebeöl

Verwendungen, von denen abgeraten wird: Keine, wenn nicht an anderer Stelle in diesem Sicherheitsdatenblatt angegeben.

1.3. ANGABEN DES LIEFERANTEN DES SICHERHEITSDATENBLATTS

Lieferant: ExxonMobil Petroleum & Chemical BVBA
POLDERDIJKWEG
B-2030 Antwerpen
Belgien

Produkttechnische Information (ESSO Deutschland GmbH als inländische Kontaktperson der EMPC):	0800 7522584
Telefonnummer des Lieferanten:	0800 7522584
Sicherheitsdatenblatt Internetadresse:	www.msds.exxonmobil.com
E-Mail (Kontakt für MSDS):	SDS.DE@EXXONMOBIL.COM
Lieferant/ Registrant:	(BE) +32 3 790 3111

1.4. NOTRUFNUMMER

24-Stunden-Notruf: + (49)-69643580409 (CHEMTREC)
Toxzentrum: 030-30686 790 (Giftnotruf Berlin)

ABSCHNITT 2	MÖGLICHE GEFAHREN
--------------------	--------------------------

Produktbezeichnung: MOBIL SHC GEAR 320 WT
 Überarbeitet am: 01 Oktober 2019
 Revisionsnummer: 1.08
 Seite 2 von 14

2.1. EINSTUFUNG DES STOFFES ODER GEMISCHES

Einstufung gemäß Verordnung (EG) Nr. 1272/2008

Nicht eingestuft

2.2. KENNZEICHNUNGSELEMENTE

Keine Kennzeichnungselemente nach Verordnung (EG) Nr. 1272/2008

2.3. ANDERE GEFAHREN

Physikalische-chemische Gefahren:

Keine bedeutenden Gefahren.

Gesundheitsgefahren:

Injektion unter die Haut mit hohem Druck kann schwere Schäden verursachen. Übermäßige Exposition kann zu Reizungen der Augen, Haut oder Atemwege führen.

Umweltgefahren:

Keine bedeutenden Gefahren. Das Produkt erfüllt nicht die PBT- oder vPvB-Kriterien gemäß Anhang XIII der REACH-Verordnung.

ABSCHNITT 3	ZUSAMMENSETZUNG / ANGABEN ZU BESTANDTEILEN
--------------------	---

3.1. STOFFE Nicht anwendbar. Das Produkt ist als Gemisch eingestuft.

3.2. GEMISCHE

Das Produkt ist als Gemisch eingestuft.

Meldepflichtige gefährliche Stoffe, die die Einstufungskriterien und/oder eine Expositionsgrenze (OEL) erfüllen

Name	CAS#	EG Nr.	Registrierung#	Konzentration *	GHS/CLP Einstufung
Dec-1-ene, homopolymer, hydrogenated Dec-1-ene, oligomers, hydrogenated	68037-01-4		01-2119486452-34	10 - < 20%	Asp. Tox. 1 H304
BENZOL, C10-14- ALKYLDERIVATE	68442-69-3	270-486-9	NB	0.1 - < 1%	Aquatic Acute 1 H400 (M factor 1), Asp. Tox. 1 H304, Skin Irrit. 2 H315
DITRIDECYL ADIPIAT	16958-92-2	241-029-0	NB	10 - < 20%	MAK

Hinweis - jede Einstufung in Klammern ist ein GHS-Modul, das von der EU in der CLP-Verordnung (Nr. 1272/2008) nicht angenommen wurde und demnach in der EU oder in nicht EU-Ländern, die die CLP-Verordnung eingeführt haben, nicht anwendbar ist, und nur zu Informationszwecken gezeigt wird.

Produktbezeichnung: MOBIL SHC GEAR 320 WT
Überarbeitet am: 01 Oktober 2019
Revisionsnummer: 1.08
Seite 3 von 14

Hinweis: Siehe Abschnitt 16 im Sicherheitsdatenblatt für den vollständigen Wortlaut der Gefahrenbezeichnungen.

ABSCHNITT 4 ERSTE-HILFE-MASSNAHMEN

4.1. BESCHREIBUNG DER ERSTE-HILFE-MASSNAHMEN

INHALATION

Aus dem Kontaktbereich entfernen. Helfer müssen Belastungen für sich selbst und andere vermeiden. Geeigneten Atemschutz tragen. Bei Reizung der Atemwege, Schwindelgefühlen, Übelkeit oder Bewusstlosigkeit sofort ärztliche Hilfe herbeiziehen. Bei Atemstillstand die Atmung durch ein Beatmungsgerät oder durch Mund zu Mund Beatmung unterstützen.

HAUTKONTAKT

Kontaktstellen mit Wasser und Seife waschen. Wenn das Produkt in oder unter die Haut oder in einen Körperteil injiziert wurde, sollte die Person unabhängig vom Aussehen oder der Größe der Wunde sofort von einem Arzt als chirurgischer Notfall begutachtet werden. Obwohl Symptome durch Injektion bei hohem Druck zunächst minimal oder nicht vorhanden sein können, kann die frühe chirurgische Behandlung innerhalb der ersten Stunden den endgültigen Umfang der Verletzung beträchtlich verringern.

AUGENKONTAKT

Gründlich mit Wasser spülen. Wenn Reizungen auftreten, ärztliche Hilfe herbeiziehen.

EINNAHME

Erste Hilfe ist normalerweise nicht erforderlich. Bei Unwohlsein medizinische Hilfe in Anspruch nehmen.

4.2. WICHTIGSTE AKUT UND VERZÖGERT AUFTRETENDE SYMPTOME UND AUSWIRKUNGEN

Lokale Nekrose, durch verzögertes Auftreten von Schmerzen und Gewebeschädigung ein paar Stunden nach der Injektion belegt.

4.3. INDIKATION FÜR SOFORTIGE ÄRZTLICHE VERSORGUNG UND ERFORDERLICHE SPEZIELLE BEHANDLUNG

Es ist nicht notwendig und wird nicht erwartet, dass bestimmte Mittel zur speziellen und sofortigen medizinischen Behandlung am Arbeitsplatz vorhanden sind.

ABSCHNITT 5 MASSNAHMEN ZUR BRANDBEKÄMPFUNG

5.1. LÖSCHMITTEL

Geeignete Löschmittel: Zum Löschen Wasserebel, Schaum, Pulver- oder Kohlendioxid-Feuerlöscher verwenden

Ungeeignete Löschmittel: Direkter Wasserstrahl

5.2. BESONDERE VOM STOFF ODER GEMISCH AUSGEHENDE GEFAHREN

Gefährliche Verbrennungsprodukte: Aldehyde, Produkte unvollständiger Verbrennung, Kohlenstoffoxide, Rauch, Dunst, Schwefeloxide

Produktbezeichnung: MOBIL SHC GEAR 320 WT
Überarbeitet am: 01 Oktober 2019
Revisionsnummer: 1.08
Seite 4 von 14

5.3. HINWEISE FÜR DIE BRANDBEKÄMPFUNG

Anleitungen zur Brandbekämpfung: Das Gebiet evakuieren. Abfließende Feuerlöschmaterialien oder deren Verdünnungen nicht in Gewässer, Abwasserkanäle oder Trinkwasserreservoirs gelangen lassen. Feuerwehrleute müssen eine Standardschutzausrüstung verwenden, einschliesslich, Helme mit Gesichtsschutz und umluftunabhängige Atemschutzgeräte (SCBA). Mit einem Wassernebel dem Feuer ausgesetzte Oberflächen kühlen und Arbeiter schützen.

ENTFLAMMBARKEITSEIGENSCHAFTEN

Flammpunkt [Verfahren]: >210°C (410°F) [ASTM D-92]

Obere/Untere Flammpunktsgrenzen (Vol.-% in Luft ca.): Obere Expl. Grenze: 7.0 Untere Expl. Grenze: 0.9 [Testmethode nicht verfügbar]

Selbstentzündungstemperatur: Keine Daten vorhanden

ABSCHNITT 6

MASSNAHMEN BEI UNBEABSICHTIGTER FREISETZUNG

6.1. PERSÖNLICHE VORSICHTSMASSNAHMEN, SCHUTZAUSRÜSTUNG UND SICHERHEITSMASSNAHMEN

BENACHRICHTIGUNGSVERFAHREN

Im Fall eines Austretens oder von unbeabsichtigtem Freisetzen benachrichtigen Sie die zuständigen Behörden gemäß aller zutreffenden Bestimmungen.

SCHUTZMASSNAHMEN

Kontakt mit dem ausgetretenen Material vermeiden. Siehe Abschnitt 5 für Informationen zur Feuerabwehr. Bei signifikanten Gefahren siehe den Abschnitt Mögliche Gefahren. Für Ratschläge zur Ersten Hilfe siehe Abschnitt 4. Für Ratschläge zu minimalen Anforderungen an die persönliche Schutzausrüstung siehe Abschnitt 8. Zusätzliche Schutzmaßnahmen können abhängig von den spezifischen Bedingungen und/oder der Expertenbeurteilung des Ersthelfers notwendig sein.

6.2. UMWELTSCHUTZMASSNAHMEN

Große Mengen ausgetretenen Materials: Weit von der Flüssigkeitsaustrittsstelle entfernt eindämmen und später aufsaugen und entsorgen. Eindringen in Wasserläufe, Abwasserkanäle, Keller oder geschlossene Bereiche verhindern.

6.3. METHODEN UND MATERIALIEN FÜR EINDÄMMUNG UND REINIGUNG

Freisetzung zu Land: Die Austrittsstelle abdichten, soweit dies ohne Gefahr möglich ist. Durch Pumpen oder mit einem geeigneten Absorptionsmittel beseitigen.

Freisetzung in Wasser: Die Austrittsstelle abdichten, soweit dies ohne Gefahr möglich ist. Das verschüttete Material sofort mit Sperren eindämmen. Anderen Schiffsverkehr warnen. Von der Oberfläche durch Abschöpfen oder mit einem geeigneten Absorptionsmittel entfernen. Vor dem Einsatz von Dispersionsmitteln den Rat eines Fachmanns einholen.

Empfehlungen beim Austritt im Wasser oder auf dem Land beruhen auf den wahrscheinlichsten Unfallszenarien für diese Substanz. Geographische Bedingungen, Wind, Temperatur (und im Fall von Austritten im Wasser) Wellen und Strömungsrichtung und -geschwindigkeit können die zu ergreifenden Maßnahmen wesentlich beeinflussen. Daher sollten örtliche Experten zu Rate gezogen werden. Hinweis: Örtliche Richtlinien können zu ergreifende Maßnahmen vorschreiben oder begrenzen.

Produktbezeichnung: MOBIL SHC GEAR 320 WT
 Überarbeitet am: 01 Oktober 2019
 Revisionsnummer: 1.08
 Seite 5 von 14

6.4. VERWEIS AUF ANDERE ABSCHNITTE

siehe Abschnitte 8 und 13

ABSCHNITT 7 HANDHABUNG UND LAGERUNG

7.1. VORSICHTSMASSNAHMEN ZUR SICHEREN HANDHABUNG

Kleine Austritte und Lecks verhindern, um Rutschgefahr zu vermeiden. Das Material kann statische Ladungen ansammeln, die einen elektrischen Funken (Zündquelle) verursachen können. Bei der Handhabung loser Mengen kann ein elektrischer Funken entflammare Dämpfe von Flüssigkeiten oder Rückständen, die vorhanden sein können, entzünden (z.B. während Switch-Loading Vorgängen). Vorschriften und Verfahren zur sorgfältigen Erdung/Verbindung anwenden. Trotzdem kann Erdung/Verbindung die Gefahr einer statischen Aufladung nicht ausschliessen. Die örtlichen Standards als Richtlinien anwenden. Zusätzliche Hinweise sind enthalten im 'American Petroleum Institute 2003' (Protection Against Ignitions Arising out of Static, Lightning and Stray Currents) oder im 'National Fire Protection Agency 77' (Recommended Practice on Static Electricity) oder im 'CENELEC CLC/TR 50404' (Electrostatics - Code of practice for the avoidance of hazards due to static electricity).

Statischer Akkumulator: Dieses Material ist ein statischer Akkumulator.

7.2. BEDINGUNGEN ZUR SICHEREN LAGERUNG UNTER BERÜCKSICHTIGUNG VON UNVERTRÄGLICHKEITEN

Die Art der Behälter, die zur Lagerung des Materials verwendet wird, kann Auswirkungen auf die statische Aufladung und Ableitung (Dissipation) haben. Nicht in offenen oder unbeschrifteten Behältern lagern. Von unverträglichen Stoffen fernhalten.

7.3. SPEZIFISCHE ENDANWENDUNGEN

Abschnitt 1 informiert über identifizierte Verwendungen. Keine branchen- oder sektorspezifischen Leitlinien verfügbar.

ABSCHNITT 8 EXPOSITIONSBEGRENZUNG UND PERSÖNLICHE SCHUTZAUSRÜSTUNG

8.1. STEUERPARAMETER

EXPOSITIONSGRENZWERTE

Expositionsgrenzwerte / Richtwerte (Anmerkung: Expositionsgrenzwerte sind absolut)

Substanzbezeichnung	Form	Grenzwert / Norm		Hinweis	Quelle
Dec-1-ene, homopolymer, hydrogenated Dec-1-ene, oligomers, hydrogenated	Aerosol (thorakale Fraktion)	8 Std.Mw.	5 mg/m ³		ExxonMobil
DITRIDECYL ADIPIAT		8 Std.Mw.	5 mg/m ³		ExxonMobil

Expositionsgrenzwerte / Richtwerte für Stoffe, die beim Umgang mit diesem Produkt entstehen können:

Wenn das Auftreten von Nebeln / Aerosolen möglich ist, wird Folgendes empfohlen:
 5 mg/m³ - ACGIH TLV; 10 mg/m³ - ACGIH STEL (einatembare Fraktion)

Produktbezeichnung: MOBIL SHC GEAR 320 WT
Überarbeitet am: 01 Oktober 2019
Revisionsnummer: 1.08
Seite 6 von 14

Hinweis: Informationen über empfohlene Überwachungsverfahren können von den zuständigen Ämtern und Instituten eingeholt werden:

Berufsgenossenschaftliches Institut für Arbeitssicherheit (BGIA)

8.2. EXPOSITIONSBEGRENZUNG

TECHNISCHE SCHUTZEINRICHTUNGEN

Das notwendige Schutzausmaß und die Art der technischen Maßnahmen hängen von den potentiellen Expositionsbedingungen ab. Mögliche technische Maßnahmen:

Keine besonderen Anforderungen unter normalen Anwendungsbedingungen und bei ausreichender Lüftung.

PERSÖNLICHE SCHUTZAUSRÜSTUNG

Die Wahl der persönlichen Schutzausrüstung hängt von den potentiellen Expositionsbedingungen ab, z.B. Verfahren, Handhabungsart, Konzentration und Lüftung. Die unten aufgeführten Informationen über die Wahl der Schutzausrüstung beim Gebrauch dieses Materials gehen von beabsichtigtem normalem Gebrauch aus.

Atemschutz: Wenn durch technische Maßnahmen die Schadstoffkonzentration in der Luft nicht auf einem für die Gesundheit der Arbeitskräfte hinreichenden Stand gehalten werden kann, kann ein zugelassener Atemschutz angebracht sein. Soweit zutreffend, müssen Wahl, Gebrauch und Wartung des Atemschutzes den Vorschriften entsprechen. Zu den für diese Substanz geeigneten Atemschutzgeräten gehören:

Keine besonderen Anforderungen unter normalen Anwendungsbedingungen und bei ausreichender Lüftung.

Verwenden Sie bei hohen Konzentrationen in der Luft ein zugelassenes Druckschlauchgerät. Schlauchgeräte mit einem Selbstretter können angebracht sein bei zu geringem Sauerstoffgehalt, wenn gefährliche Schadstoffkonzentrationen nicht wahrgenommen werden können, oder die Kapazität / Zulassung von Filtergeräten nicht ausreichend ist.

Handschutz: Spezielle Informationen über Handschuhe basieren auf der veröffentlichten Literatur und den Daten der Handschuhhersteller. Die Angemessenheit der Handschuhe und die Durchdringungszeiten können aufgrund der besonderen Anwendungsbedingungen unterschiedlich sein. Für besondere Hinweise zur Auswahl der Handschuhe und den Durchdringungszeiten wenden Sie sich bitte an den Handschuhhersteller. Die Handschuhe sollten geprüft und ersetzt werden, wenn sie Verschleiß zeigen oder beschädigt sind. Zu den für diese Substanz geeigneten Handschuhtypen gehören:

Unter gewöhnlichen Anwendungsbedingungen ist normalerweise kein Schutz erforderlich.

Augenschutz: Wenn Kontakt wahrscheinlich ist, wird eine Schutzbrille mit Seitenschutz empfohlen.

Produktbezeichnung: MOBIL SHC GEAR 320 WT
Überarbeitet am: 01 Oktober 2019
Revisionsnummer: 1.08
Seite 7 von 14

Haut- und Körperschutz: Spezielle Informationen über Kleidung beruhen auf der veröffentlichten Literatur und den Daten der Hersteller. Zu den für dieses Material geeigneten Schutzkleidungen gehören:
Unter gewöhnlichen Anwendungsbedingungen ist normalerweise kein Hautschutz erforderlich. In Übereinstimmung mit guten Arbeitshygienemaßnahmen, sollten Vorkehrungen zur Vermeidung von Hautkontakt ergriffen werden.

Spezifische Hygienemaßnahmen: Immer gute persönliche Hygiene einhalten, wie das Waschen nach dem Umgang mit dem Material sowie vor dem Essen, Trinken und/oder Rauchen. Arbeitskleidung und Schutzausrüstung regelmäßig reinigen, um Verunreinigungen zu entfernen. Kontaminierte Kleidung und Fußbekleidung, die nicht gesäubert werden kann, entsorgen. Für Ordnung und Sauberkeit sorgen.

BEGRENZUNG UND ÜBERWACHUNG DER UMWELTEXPOSITION

Die geltenden Umweltrichtlinien einhalten, die die Einleitung in Luft, Wasser und Boden begrenzen. Zum Schutz der Umwelt geeignete Schutzmaßnahmen anwenden, um Emissionen zu begrenzen oder zu verhindern.

ABSCHNITT 9 PHYSIKALISCH-CHEMISCHE EIGENSCHAFTEN

Hinweis: Physikalisch-chemische Eigenschaften werden nur aus Gründen der Sicherheit, Gesundheit und Umwelt angegeben und können die Produktspezifikationen nicht vollständig repräsentieren. Für zusätzliche Informationen wenden Sie sich bitte an den Lieferanten.

9.1. INFORMATION AUF BASIS DER PHYSIKALISCHEN UND CHEMISCHEN EIGENSCHAFTEN

Aggregatzustand: flüssig
Farbe: bernsteinfarben
Geruch: charakteristisch
Geruchsschwelle: Keine Daten vorhanden
pH-Wert: Technisch nicht durchführbar
Schmelzpunkt: Technisch nicht durchführbar
Erstarrungspunkt: Keine Daten vorhanden
Siedebeginn / und Siedebereich: > 316°C (601°F) [Testmethode nicht verfügbar]
Flammpunkt [Verfahren]: >210°C (410°F) [ASTM D-92]
Verdunstungsgeschwindigkeit (n-Butylacetat = 1): Keine Daten vorhanden
Entflammbarkeit (Feststoff, Gas): Technisch nicht durchführbar
Obere/Untere Flammpunktsgrenzen (Vol.-% in Luft ca.): Obere Expl. Grenze: 7.0 Untere Expl. Grenze: 0.9 [Testmethode nicht verfügbar]
Dampfdruck: < 0.013 kPa (0.1 mm Hg) bei 20°C [Testmethode nicht verfügbar]
Dampfdichte (Luft = 1): > 2 bei 101 kPa [Testmethode nicht verfügbar]
Relative Dichte (bei 15.6 °C): 0.851 [Testmethode nicht verfügbar]
Löslichkeit(en): Wasser Vernachlässigbar
Verteilungskoeffizient (n-Oktanol/Wasser-Verteilungskoeffizient): > 3.5 [Testmethode nicht verfügbar]
Selbstentzündungstemperatur: Keine Daten vorhanden
Zersetzungstemperatur: Keine Daten vorhanden

Produktbezeichnung: MOBIL SHC GEAR 320 WT
 Überarbeitet am: 01 Oktober 2019
 Revisionsnummer: 1.08
 Seite 8 von 14

Viskosität: 320 cSt (320 mm²/sec) bei 40°C [Testmethode nicht verfügbar]
Explosionsfähigkeit: Keine
Oxidierende Eigenschaften: Keine

9.2. SONSTIGE ANGABEN

Pourpoint: -39°C (-38°F) [Testmethode nicht verfügbar]

ABSCHNITT 10 STABILITÄT UND REAKTIVITÄT

10.1. REAKTIVITÄT: Siehe nachfolgende Unterabschnitte.

10.2. CHEMISCHE STABILITÄT: Das Material ist unter normalen Bedingungen stabil.

10.3. MÖGLICHKEIT GEFÄHRLICHER REAKTIONEN: Gefährliche Polymerisation wird nicht auftreten.

10.4. ZU VERMEIDENDE BEDINGUNGEN: Übermäßige Hitze. Hochenergetische Zündquellen.

10.5. UNVERTRÄGLICHE MATERIALIEN: Starke Oxidationsmittel

10.6. GEFÄHRLICHE ZERSETZUNGSPRODUKTE: Dieses Produkt zersetzt sich nicht bei Umgebungstemperaturen.

ABSCHNITT 11 ANGABEN ZUR TOXIKOLOGIE

11.1. ANGABEN ÜBER TOXIKOLOGISCHE AUSWIRKUNGEN

Gefahrenklasse	Schlussfolgerung/Anmerkungen
Inhalierung	
Akute Toxizität: Keine Daten zu den Endpunkten für das Material.	Geringfügig toxisch. Basierend auf einer Beurteilung der Komponenten.
Reizung: Keine Daten zu den Endpunkten für das Material.	Unbedeutende Gefahr bei normalen Handhabungs- bzw. Außentemperaturen.
Einnahme	
Akute Toxizität: Keine Daten zu den Endpunkten für das Material.	Geringfügig toxisch. Basierend auf einer Beurteilung der Komponenten.
Haut	
Akute Toxizität: Keine Daten zu den Endpunkten für das Material.	Geringfügig toxisch. Basierend auf einer Beurteilung der Komponenten.
Hautätzung/Reizung: Keine Daten zu den Endpunkten für das Material.	Unbedeutende Hautreizungen bei Außentemperatur. Basierend auf einer Beurteilung der Komponenten.
Augen	
Schwere Augenschädigung/Reizung: Keine Daten zu den Endpunkten für das Material.	Kann leichte kurzfristige Augenbeschwerden hervorrufen. Basierend auf einer Beurteilung der Komponenten.
Sensibilisierung	
Sensibilisierung der Atemwege: Für das Material sind keine Daten zu Endpunkten verfügbar.	Ist nicht als Sensibilisator der Atemwege bekannt.

Produktbezeichnung: MOBIL SHC GEAR 320 WT
 Überarbeitet am: 01 Oktober 2019
 Revisionsnummer: 1.08
 Seite 9 von 14

Hautsensibilisierung: Für das Material sind keine Daten zu Endpunkten verfügbar.	Ist nicht als Hautsensibilisator bekannt. Basierend auf einer Beurteilung der Komponenten.
Einsaugen: Daten verfügbar.	Wird nicht als Aspirationsgefahr erachtet. Basierend auf physikalisch-chemischen Eigenschaften des Materials.
Keimzell-Mutagenität: Für das Material sind keine Daten zu Endpunkten verfügbar.	Ist nicht als Keimzellen-Mutagen bekannt. Basierend auf einer Beurteilung der Komponenten.
Karzinogenität: Für das Material sind keine Daten zu Endpunkten verfügbar.	Ist nicht als krebserzeugend bekannt. Basierend auf einer Beurteilung der Komponenten.
Reproduktive Toxizität: Für das Material sind keine Daten zu Endpunkten verfügbar.	Ist nicht als reproduktionstoxisch bekannt. Basierend auf einer Beurteilung der Komponenten.
Laktation (Stillen): Für das Material sind keine Daten zu Endpunkten verfügbar.	Keine schädigende Wirkung auf Säuglinge über die Muttermilch bekannt.
Spezifische Zielorgan-Toxizität (STOT, specific target organ toxicity)	
Einmalige Exposition: Für das Material sind keine Daten zu Endpunkten verfügbar.	Keine schädigende Wirkung auf Organe bei einer einmaligen Exposition bekannt.
Wiederholte Exposition: Für das Material sind keine Daten zu Endpunkten verfügbar.	Keine schädigende Wirkung auf Organe bei längerer oder wiederholter Exposition bekannt. Basierend auf einer Beurteilung der Komponenten.

SONSTIGE ANGABEN

Vom Produkt:

Wiederholte und/oder längere Belastung kann Haut- und Augenreizungen sowie Reizungen der Atemwege verursachen.

Enthält:

Ausgangssöle, synthetisch:

Basierend auf Laborstudien mit dem gleichen Produkt oder ähnlichen Produkten werden - bei normalem Gebrauch - keine signifikanten Auswirkungen auf die Gesundheit erwartet. Nicht mutationsauslösend oder genotoxisch. Nicht sensibilisierend bei Versuchstieren und Menschen.

ABSCHNITT 12 ANGABEN ZUR ÖKOLOGIE

Die Informationen basieren auf Daten, die für das Produkt, die Bestandteile des Produktes sowie für ähnliche Produkte durch die Anwendung von Übertragungsgrundsätzen (Bridging Principles) zur Verfügung stehen.

12.1. TOXIZITÄT

Produkt -- Wird nicht als schädlich für Wasserorganismen angesehen.

12.2. PERSISTENZ UND ABBAUBARKEIT Nicht bestimmt.

12.3. BIOAKKUMULATIVES POTENTIAL Nicht bestimmt.

12.4. MOBILITÄT IM ERDREICH

Grundölbestandteil -- Dieses Material hat eine geringe Löslichkeit und schwimmt. Es geht wahrscheinlich vom Wasser auf das Land über. Es kann eine Verteilung auf die Sedimentschicht und Abwasserfeststoffe erwartet werden.

Produktbezeichnung: MOBIL SHC GEAR 320 WT
Überarbeitet am: 01 Oktober 2019
Revisionsnummer: 1.08
Seite 10 von 14

12.5. PERSISTENZ, BIOAKKUMULATION UND TOXIZITÄT EINER/VON SUBSTANZ(EN)

Das Produkt erfüllt nicht die PBT- oder vPvB-Kriterien gemäß Anhang XIII der REACH-Verordnung.

12.6. ANDERE SCHÄDLICHE WIRKUNGEN

Es werden keine Beeinträchtigungen erwartet.

ABSCHNITT 13

HINWEISE ZUR ENTSORGUNG

Empfehlungen zur Entsorgung auf Grundlage der gelieferten Substanz. Die Entsorgung muss in Übereinstimmung mit den zum Zeitpunkt der Entsorgung zutreffenden Gesetzen und Richtlinien und den Produkteigenschaften erfolgen.

13.1. ABFALLBEHANDLUNGSMETHODEN

Das Produkt ist zum Verbrennen in einem geschlossenen, kontrollierten Brennofen zum Brennstoffwert geeignet, oder zur Entsorgung durch kontrolliertes Verbrennen bei sehr hohen Temperaturen, bei denen die Bildung unerwünschter entzündlicher Produkte vermieden wird. Die Umwelt schützen. Entsorgung von Altöl bei bestimmten Annahmestellen. Den Kontakt mit der Haut auf ein Minimum beschränken. Altöl nicht mit Lösemitteln, Brems- oder Kühlfüssigkeiten mischen.

ANGABEN ZUR ORDNUNGSGEMÄSSEN ENTSORGUNG

Europäischer Abfallschlüssel: 13 02 06*

Hinweis: Diese Abfallschlüsselnummer wurde auf Grundlage der häufigsten Anwendungen dieser Substanz zugewiesen und erwähnt u.U. durch den tatsächlichen Gebrauch entstehende Schadstoffe nicht. Abfallerzeuger müssen den tatsächlichen Prozess beurteilen, bei dem Abfälle und Schadstoffe entstehen, um die zutreffenden Abfallbeseitigungscodes zuzuweisen.

Dieses Produkt gilt entsprechend der Richtlinie 91/689/EEC als gefährlicher Abfall, und unterliegt dieser Richtlinie, wenn nicht Artikel 1(5) dieser Richtlinie gilt.

Warnung für leere Behälter: Warnung für leere Behälter (soweit zutreffend): Leere Behälter können Rückstände enthalten und gefährlich sein. Behälter nicht ohne genaue Anweisungen auffüllen oder säubern. Leere Fässer müssen völlig entleert und sicher aufbewahrt werden bis sie auf geeignete Weise wiederverwendet oder entsorgt werden können. Leere Behälter müssen über qualifizierte oder zugelassene Unternehmen gemäß der geltenden Bestimmungen recycelt, wiederverwendet oder entsorgt werden. **BEHÄLTER NICHT UNTER DRUCK SETZEN, SCHNEIDEN, SCHWEISSEN, HARTLÖTEN, LÖTEN, BOHREN, SCHLEIFEN ODER HITZE, FLAMMEN, FUNKEN, STATISCHER ELEKTRIZITÄT ODER ANDEREN ZÜNDQUELLEN AUSSETZEN. SIE KÖNNEN EXPLODIEREN UND ZU VERLETZUNGEN ODER TOD FÜHREN.**

ABSCHNITT 14

ANGABEN ZUM TRANSPORT

Produktbezeichnung: MOBIL SHC GEAR 320 WT
Überarbeitet am: 01 Oktober 2019
Revisionsnummer: 1.08
Seite 11 von 14

LANDWEG (ADR/RID): 14.1-14.6 Dieses Produkt unterliegt nicht den ADR/RID Bestimmungen für Strassen-/Schienentransport.

BINNENGEWÄSSER (ADN): 14.1-14.6 Dieses Produkt unterliegt nicht den ADNR Bestimmungen für den Binnenschiffstransport.

SEEWEG (IMDG): 14.1-14.6 Dieses Produkt unterliegt nicht den Bestimmungen des IMDG-Codes für den Seeschiffstransport.

SEEWEG (MARPOL-Übereinkommen 73/78 - Anhang II):
14.7. Transport in loser Schüttung gemäß Anhang II von MARPOL 73/78 und dem IBC-Code
Nicht eingestuft gemäß Anhang II

LUFTWEG (IATA): 14.1-14.6 Dieses Produkt unterliegt nicht den IATA-DGR Bestimmungen für den Lufttransport.

ABSCHNITT 15

VORSCHRIFTEN

RECHTLICHER STATUS UND GELTENDE GESETZE UND BESTIMMUNGEN

Aufgeführt oder befreit von der Auflistung / Meldung in den folgenden chemischen Verzeichnissen. (Kann Substanzen enthalten, für die vor dem Import in die USA eine Meldepflicht an die EPA Active TSCA Inventory besteht): AICS, DSL, ENCS, IECSC, ISHL, KECI, PICCS, TCSI, TSCA

15.1. VORSCHRIFTEN ZU SICHERHEIT, GESUNDHEIT UND UMWELTSCHUTZ/SPEZIFISCHE RECHTSVORSCHRIFTEN FÜR DEN STOFF ODER DAS GEMISCH

Geltende EU-Richtlinien und -Vorschriften:

1907/2006 [...zur Registrierung, Bewertung, Zulassung und Beschränkung chemischer Stoffe ... und Änderungen dazu]
1272/2008 [über die Einstufung, Kennzeichnung und Verpackung von Stoffen und Gemischen ... und Änderungen hierzu]

Im Land geltende Gesetze und Bestimmungen:

Produktbezeichnung: MOBIL SHC GEAR 320 WT
Überarbeitet am: 01 Oktober 2019
Revisionsnummer: 1.08
Seite 12 von 14

Für weitere Gebrauchshinweise wird auf die Unfallverhütungsvorschriften (BGV) und Unfallverhütungsvorschriften für Sicherheit und Gesundheit am Arbeitsplatz (BGR) verwiesen.

Wassergefährdungsklasse (WGK): 1: schwach wassergefährdend (gem. AwSV - Verordnung über Anlagen zum Umgang mit wassergefährdenden Stoffen)

Störfallverordnung: Unterliegt nicht den Bestimmungen der deutschen Störfall-Verordnung.

Weitere deutsche Bestimmungen: Die Bestimmungen der AwSV, sowie gegebenenfalls die Anlagenverordnung (VAwS) der Länder, sind beim Umgang mit wassergefährdenden Stoffen zu beachten.

Technische Anleitung - Luft (TA-Luft): Dieses Produkt enthält Stoffe, die Nummer 5.2.5 unterliegen.

15.2. STOFFSICHERHEITSBEURTEILUNG

REACH Information: Eine Stoffsicherheitsbeurteilung wurde für eine oder mehrere Substanzen, die in dem Material enthalten sind, durchgeführt.

ABSCHNITT 16 SONSTIGE ANGABEN

REFERENZEN: Die folgenden Informationsquellen wurden bei der Erstellung des Sicherheitsdatenblattes verwendet: Ergebnisse aus eigenen Toxikologiestudien oder vom Lieferanten, CONCAWE Produktdossiers, Veröffentlichungen von anderen Industrieverbänden wie dem europäischen Verband der Hersteller von Kohlenwasserstofflösemitteln, U.S. HPV Program Robust Summaries, EU IUCLID Data Base, U.S. NTP Veröffentlichungen und andere geeignete Quellen.

Liste der Abkürzungen und Akronyme, die in diesem Sicherheitsdatenblatt möglicherweise verwendet werden (aber nicht notwendigerweise verwendet werden):

Akronym	Volltext
na	Nicht anwendbar
nicht bestimmt	Nicht bestimmt
NB	Nicht bestimmt
VOC (Flüchtige organische Verbindung)	Flüchtige Organische Verbindungen
AICS	Australisches Verzeichnis von chemischen Substanzen
AIHA (American Industrial Hygiene Association)	American Industrial Hygiene Association, Umweltgrenzwerte an Arbeitsplätzen
WEEL	
ASTM	ASTM International, ursprünglich American Society for Testing and Materials (ASTM)
DSL	Inländische Substanzliste (Kanada)
EINECS	Europäisches Verzeichnis existierender kommerzieller chemischer Stoffe
ELINCS	Europäisches Verzeichnis der angemeldeten chemischen Stoffe
ENCS	Japanisches Handbuch der vorhandenen und neuen chemischen Stoffe
IECSC	Verzeichnis existierender chemischer Substanzen in China
KECI	Verzeichnis existierender chemischer Substanzen in Korea
NDSL	Nicht-inländische Substanzliste (Kanada)
NZIoC	Chemikalienverzeichnis von Neuseeland
PICCS	Philippinisches Verzeichnis von Chemikalien und chemischen Stoffen

Produktbezeichnung: MOBIL SHC GEAR 320 WT

Überarbeitet am: 01 Oktober 2019

Revisionsnummer: 1.08

Seite 13 von 14

TLV	Empfohlener Grenzwert (American Conference of Governmental Industrial Hygienists, Amerikanische Konferenz der staatlich-industriellen Hygieniker)
TSCA	Toxic Substances Control Act (TSCA Giftstoff-Kontrollgesetz, U.S.-Verzeichnis)
UVCB	Substanzen mit unbekannter oder variabler Zusammensetzung, Komplexe Reaktionsprodukte oder Biologische Materialien
LC	Letalkonzentration
LD	Letaldosis
LL	Letale Belastung
EC	Wirksame Konzentration
EL	Wirksame Belastung
NOEC	Nicht beobachtbare Testkonzentration
NOELR	Höchste Testbelastungsrate ohne beobachtete Wirkung

ERKLÄRUNG ZU DEN H-CODES IN ABSCHNITT 3 DIESES DOKUMENTS (nur zur Information):

Asp. Tox. 1 H304: Kann bei Verschlucken und Eindringen in die Atemwege tödlich sein; Stoffe/Gemische mit Aspirationsgefahr, Kat 1

Skin Irrit. 2 H315: Verursacht Hautreizungen; Hautätzend/Hautreizend, Kat 2

Aquatic Acute 1 H400: Sehr giftig für Wasserorganismen; Akute Umwelttoxizität, Kat

DIESES SICHERHEITSDATENBLATT ENTHÄLT FOLGENDE ÄNDERUNGEN:

Zusammensetzung: Konzentration Fußnote Information wurde gestrichen.

Abschnitt 1: Firmenkontakte sortiert nach Prioritäten Information wurde geändert.

Abschnitt 15: EU-Richtlinien und -Vorschriften Information wurde geändert.

Die hierin enthaltenen Informationen und Empfehlungen sind zum Zeitpunkt der Veröffentlichung nach bestem Wissen und Gewissen von ExxonMobil korrekt und zuverlässig. Bitte wenden Sie sich an ExxonMobil, um sicherzustellen, dass es sich um das aktuellste verfügbare Dokument von ExxonMobil handelt. Die Informationen und Empfehlungen werden zur Befolgung und Prüfung vonseiten des Verwenders angeboten. Es ist die Verantwortung des Anwenders, sicherzustellen, dass das Produkt für die beabsichtigte Anwendung geeignet ist. Wenn der Käufer das Produkt neu verpackt, liegt es in der Verantwortung des Verwenders sicherzustellen, dass dem Behälter die richtigen Gesundheits- und Sicherheitsinformationen sowie andere notwendige Informationen beigelegt werden. Handhabern und Anwendern müssen geeignete Warnungen und Hinweise zur sicheren Handhabung zur Verfügung gestellt werden. Änderungen dieses Dokuments sind strengstens verboten. Die Neuveröffentlichung oder Weiterleitung dieses Dokuments ist sowohl teilweise als auch vollständig nur in dem Ausmaß gestattet, in dem es gesetzlich erforderlich ist. Der Begriff ExxonMobil wird der Einfachheit halber verwendet. Dazu können alleine oder miteinander die ExxonMobil Chemical Company, die ExxonMobil Corporation und alle Gesellschaften gehören, an denen sie direkt oder indirekt auf irgendeine Weise Beteiligungen halten.

Nur zum internen Gebrauch

MHC: 0B, 0B, 0, 0, 0, 0

PPEC: A

DGN: 7105540XDE (1018228)



Produktbezeichnung: MOBIL SHC GEAR 320 WT
Überarbeitet am: 01 Oktober 2019
Revisionsnummer: 1.08
Seite 14 von 14

Das Produkt ist für gesundheitliche Gefahren und Umweltgefahren nicht klassifiziert. Ein Expositionsszenario wird nicht benötigt. Das Sicherheitsdatenblatt übermittelt die geeigneten Risikomanagementmaßnahmen.

ANHANG

Anhang ist für dieses Material nicht erforderlich.

**ABSCHNITT 1: Bezeichnung des Stoffs beziehungsweise des Gemischs und des Unternehmens****1.1 Produktidentifikator**

Produktname	Optigear Synthetic CT 320
Produktcode	467536-FR01
SDS-Nr.	467536
Produkttyp	Flüssigkeit.

1.2 Relevante identifizierte Verwendungen des Stoffs oder Gemischs und Verwendungen, von denen abgeraten wird

Verwendung des Stoffes/ des Gemischs	Getriebeöl Für spezifische Anwendungshinweise siehe das entsprechende technische Datenblatt oder wenden Sie sich an einen Vertreter des Unternehmens.
---	--

1.3 Einzelheiten zum Lieferanten, der das Sicherheitsdatenblatt bereitstellt

Lieferant	BP Europa SE Geschäftsbereich Industrieschmierstoffe Erkelenzer Straße 20 D-41179 Mönchengladbach Germany
------------------	---

Telefon: +49 (0)800 7235-074

E-Mail-Adresse MSDSadvice@bp.com**1.4 Notrufnummer****NOTRUFNUMMER** Carechem: +44 (0) 1235 239 670 (24/7)**ABSCHNITT 2: Mögliche Gefahren****2.1 Einstufung des Stoffs oder Gemischs****Produktdefinition** Gemisch**Einstufung gemäß der Verordnung (EG) Nr. 1272/2008 [CLP/GHS]**

Nicht eingestuft.

Abschnitte 11 und 12 enthalten genauere Informationen zu Gesundheitsgefahren, Symptomen und Umweltrisiken.

2.2 Kennzeichnungselemente

Signalwort	Kein Signalwort.
Gefahrenhinweise	Keine besonderen Wirkungen oder Gefahren bekannt.

Sicherheitshinweise

Prävention	Nicht anwendbar.
Reaktion	Nicht anwendbar.
Lagerung	Nicht anwendbar.
Entsorgung	Nicht anwendbar.

Ergänzende Kennzeichnungselemente Enthält Amine, C10-14-tert-alkyl. Kann allergische Reaktionen hervorrufen. Sicherheitsdatenblatt auf Anfrage erhältlich.**EG Verordnung (EG) Nr. 1907/2006 (REACH)****Anhang XVII - Beschränkung der Herstellung des Inverkehrbringens und der Verwendung bestimmter gefährlicher Stoffe, Mischungen und Erzeugnisse** Nicht anwendbar.**Spezielle Verpackungsanforderungen**

Produktname Optigear Synthetic CT 320	Produktcode 467536-FR01	Seite: 1/12
Version 15.01	Ausgabedatum 11 Juli 2019	Format Deutschland
		Sprache DEUTSCH
		(Germany)

ABSCHNITT 2: Mögliche Gefahren

Mit kindergesicherten Verschlüssen auszustattende Behälter	Nicht anwendbar.
Tastbarer Warnhinweis	Nicht anwendbar.

2.3 Sonstige Gefahren

Ergebnisse der PBT- und vPvB-Beurteilung	Produkt entspricht nicht den Kriterien für PBT oder vPvB gemäß Verordnung (EG) Nr. 1907/2006, Anhang XIII.
Das Produkt entspricht den Kriterien für PBT- oder vPvB-Stoffen gemäß Anhang XIII der Verordnung (EG) Nr. 1907/2006	Diese Mischung enthält keine Substanzen, die als PBT- oder vPvB-Stoffe eingestuft werden.
Andere Gefahren, die zu keiner Einstufung führen	Wirkt hautentfettend.

ABSCHNITT 3: Zusammensetzung/Angaben zu Bestandteilen**3.2 Gemische**

Produktdefinition	Gemisch
-------------------	---------

Synthetisches Schmiermittel und Additive.

Dieses Produkt enthält keine gefährlichen Bestandteile oberhalb der gesetzlich festgelegten Grenzwerte.

ABSCHNITT 4: Erste-Hilfe-Maßnahmen**4.1 Beschreibung der Erste-Hilfe-Maßnahmen**

Augenkontakt	Bei Berührung die Augen sofort mindestens 15 Minuten lang mit viel Wasser spülen. Die Augenlider sollten vom Augapfel ferngehalten werden, damit ein gründliches Ausspülen gewährleistet ist. Auf Kontaktlinsen prüfen und falls vorhanden entfernen. Einen Arzt verständigen.
Hautkontakt	Haut gründlich mit Seife und Wasser reinigen oder zugelassenes Hautreinigungsmittel verwenden. Verschmutzte Kleidung und Schuhe ausziehen. Kleidung vor erneutem Tragen waschen. Schuhe vor der Wiederverwendung gründlich reinigen. Beim Auftreten von Reizungen Arzt hinzuziehen.
Inhalativ	Falls eingeatmet, an die frische Luft bringen. Beim Auftreten von Symptomen einen Arzt aufsuchen.
Verschlucken	Kein Erbrechen herbeiführen außer bei ausdrücklicher Anweisung durch medizinisches Personal. Beim Auftreten von Symptomen einen Arzt aufsuchen.
Schutz der Ersthelfer	Es sollen keine Maßnahmen ergriffen werden, die mit persönlichem Risiko einhergehen oder nicht ausreichend trainiert wurden.

4.2 Wichtigste akute und verzögert auftretende Symptome und Wirkungen

Siehe Abschnitt 11 für detailliertere Informationen zu gesundheitlichen Auswirkungen und Symptomen.

Mögliche akute Auswirkungen auf die Gesundheit

Inhalativ	Einatmen des Dampfes ist unter Umgebungsbedingungen wegen des niedrigen Dampfdrucks normalerweise kein Problem.
Verschlucken	Keine besonderen Wirkungen oder Gefahren bekannt.
Hautkontakt	Wirkt hautentfettend. Kann Trockenheit und Reizung der Haut bewirken.
Augenkontakt	Keine besonderen Wirkungen oder Gefahren bekannt.

Verzögert und sofort auftretende Wirkungen sowie chronische Wirkungen nach kurzer oder lang anhaltender Exposition

Inhalativ	Starke Exposition durch Inhalation von Tröpfchen in der Luft oder Aerosolen kann zu Reizungen der Atemwege führen.
Verschlucken	Verschlucken großer Mengen kann Übelkeit und Durchfall verursachen.
Hautkontakt	Langfristiger oder wiederholter Kontakt kann die Haut austrocknen und zur Irritation und/oder Dermatitis führen.
Augenkontakt	Potentielles Risiko vorübergehender Probleme wie Brennen oder Rötungen bei zufälligem Augenkontakt.

4.3 Hinweise auf ärztliche Soforthilfe oder Spezialbehandlung

Produktname	Optigear Synthetic CT 320	Produktcode	467536-FR01	Seite:	2/12
Version	15.01	Ausgabedatum	11 Juli 2019	Format	Deutschland (Germany)
				Sprache	DEUTSCH

ABSCHNITT 4: Erste-Hilfe-Maßnahmen

Hinweise für den Arzt Die Behandlung sollte im allgemeinen von den Symptomen abhängen und auf die Linderung der Auswirkungen ausgerichtet sein.

ABSCHNITT 5: Maßnahmen zur Brandbekämpfung**5.1 Löschmittel**

Geeignete Löschmittel Im Brandfall Schaum-, Trockenchemikalien- oder Kohlendioxidlöcher oder -spray verwenden.

Ungeeignete Löschmittel Keinen Wasserstrahl verwenden. Bei Verwendung eines Wasserstrahls kann das Feuer durch Verspritzen des Produktes verteilt werden.

5.2 Besondere vom Stoff oder Gemisch ausgehende Gefahren

Gefahren, die von dem Stoff oder der Mischung ausgehen Feuergefahr durch Abdrehspäne - Unverdünnte Metallbearbeitungsöle können qualmen, sich thermisch zersetzen oder sich entzünden, wenn sie in Kontakt mit glühenden Abdrehspänen kommen.

Um die Bildung von glühenden Abdrehspänen zu vermeiden, muß die Schnittfläche des Werkstückes während des Schneidprozesses immer ausreichend mit Öl versorgt werden. Zusätzlich sollten die Späne regelmäßig entfernt werden, um die Brandgefahr zu minimieren. Bei Erwärmung oder Feuer tritt ein Druckanstieg auf, und der Behälter kann platzen.

Gefährliche Verbrennungsprodukte Zu den Verbrennungsprodukten können folgende Verbindungen gehören: Kohlenstoffoxide (CO, CO₂)

5.3 Hinweise für die Brandbekämpfung

Besondere Vorsichtsmaßnahmen für Feuerwehrpersonal Es sollen keine Maßnahmen ergriffen werden, die mit persönlichem Risiko einhergehen oder nicht ausreichend trainiert wurden. Im Brandfall den Ort des Geschehens umgehend abriegeln und alle Personen aus dem Gefahrenbereich evakuieren.

Besondere Schutzausrüstung bei der Brandbekämpfung Feuerwehrleute sollten angemessene Schutzkleidung und umluftunabhängige Atemgeräte mit vollem Gesichtsschutz tragen, die im Überdruckmodus betrieben werden. Kleidung für Feuerwehrleute (einschließlich Helm, Schutzstiefel und Schutzhandschuhe), die die Europäische Norm EN 469 einhält, bietet einen Grundschutz bei Unfällen mit Chemikalien.

ABSCHNITT 6: Maßnahmen bei unbeabsichtigter Freisetzung**6.1 Personenbezogene Vorsichtsmaßnahmen, Schutzausrüstungen und in Notfällen anzuwendende Verfahren**

Nicht für Notfälle geschultes Personal Es sollen keine Maßnahmen ergriffen werden, die mit persönlichem Risiko einhergehen oder nicht ausreichend trainiert wurden. Umgebung evakuieren. Nicht benötigtem und ungeschütztem Personal den Zugang verwehren. Verschüttete Substanz nicht berühren oder betreten. Vorsicht Rutschgefahr; Vorsichtig gehen um Sturz zu vermeiden. Geeignete persönliche Schutzausrüstung anlegen.

Einsatzkräfte Falls für den Umgang mit der Verschüttung Spezialkleidung benötigt wird, ist Abschnitt 8 zu geeigneten und ungeeigneten Materialien zu beachten. Siehe auch Informationen in "Nicht für Notfälle geschultes Personal".

6.2**Umweltschutzmaßnahmen**

Vermeiden Sie die Verbreitung und das Abfließen von freigesetztem Material sowie den Kontakt mit dem Erdreich, Gewässern, Abflüssen und Abwasserleitungen. Die zuständigen Stellen benachrichtigen, wenn durch das Produkt Umweltbelastung verursacht wurde (Abwassersysteme, Oberflächengewässer, Boden oder Luft).

6.3 Methoden und Material für Rückhaltung und Reinigung

Kleine freigesetzte Menge Undichte Stelle verschließen, wenn gefahrlos möglich. Behälter aus dem Austrittsbereich entfernen. Mit inertem Material absorbieren und in einen geeigneten Entsorgungsbehälter geben. Über ein anerkanntes Abfallbeseitigungsunternehmen entsorgen.

Große freigesetzte Menge Undichte Stelle verschließen, wenn gefahrlos möglich. Behälter aus dem Austrittsbereich entfernen. Eintritt in Kanalisation, Gewässer, Keller oder geschlossene Bereiche vermeiden. Ausgetretenes Material mit unbrennbarem Aufsaugmittel (z.B. Sand, Erde, Vermiculite, Kieselgur) eingrenzen und zur Entsorgung nach den örtlichen Bestimmungen in einen dafür vorgesehenen Behälter geben. Über ein anerkanntes Abfallbeseitigungsunternehmen entsorgen.

6.4 Verweis auf andere Abschnitte

Siehe Abschnitt 1 für Kontaktinformationen im Notfall.
Brandbekämpfungsmaßnahmen finden Sie in Abschnitt 5.
Siehe Abschnitt 8 für Informationen bezüglich geeigneter persönlicher Schutzausrüstung.
Siehe Abschnitt 12 für Umweltschutzmaßnahmen.
Siehe Abschnitt 13 für weitere Angaben zur Abfallbehandlung.

Produktname Optigear Synthetic CT 320

Produktcode 467536-FR01

Seite: 3/12

Version 15.01 **Ausgabedatum** 11 Juli 2019

Format Deutschland
(Germany)

Sprache DEUTSCH

ABSCHNITT 7: Handhabung und Lagerung

7.1 Schutzmaßnahmen zur sicheren Handhabung

Schutzmaßnahmen

Geeignete persönliche Schutzausrüstung anlegen. Konzentrationen von Nebel, Rauch und Dämpfen in geschlossenen Räumen können zur Bildung von explosionsgefährdeten Atmosphären führen. Übermäßiges Spritzen, Bewegen oder Erhitzen muss vermieden werden. Spanende und formende Metallbearbeitung kann zur Verschmutzung der Flüssigkeit mit festen Partikeln aus Werkstücken und Werkzeugen und damit zu Hautverletzungen führen. Kann die Substanz durch diese Abschürfungen in die Haut eindringen, sobald wie möglich Erste Hilfe-Maßnahmen einleiten. Bestimmte Metalle im Werkstück oder Werkzeug, wie Chrom, Kobalt und Nickel, können das Metallbearbeitungsöl ebenso wie Bakterien verunreinigen. Dadurch können allergische oder sonstige Hautreaktionen ausgelöst werden, vor allem, wenn die persönliche Hygiene unzureichend ist.

Ratschlag zur allgemeinen Arbeitshygiene

Das Essen, Trinken und Rauchen ist in Bereichen, in denen diese Substanz verwendet, gelagert oder verarbeitet wird, zu verbieten. Nach Umgang gründlich waschen. Kontaminierte Kleidung und Schutzausrüstung vor dem Betreten des Essbereichs entfernen. Siehe Abschnitt 8 für weitere Angaben zu Hygienemaßnahmen.

7.2 Bedingungen zur sicheren Lagerung unter Berücksichtigung von Unverträglichkeiten

Aufbewahren gemäß den örtlichen Bestimmungen. An einem trockenen, kühlen und gut durchlüfteten Ort von unverträglichen Materialien entfernt lagern (siehe Abschnitt 10). Von Hitze und direkter Sonneneinstrahlung fernhalten. Behälter bis zur Verwendung dicht verschlossen und versiegelt halten. Behälter, welche geöffnet wurden, sorgfältig verschließen und aufrecht lagern, um das Auslaufen zu verhindern. Lagerung und Verwendung nur in für dieses Produkt vorgesehenen Gefäßen/Behältern. Nicht in unbeschrifteten Behältern aufbewahren.

Deutschland - Lagerklasse

10

7.3 Spezifische Endanwendungen

Empfehlungen

Siehe Abschnitt 1.2 sowie die Szenarien unter Exposition im Anhang, wo zutreffend.

ABSCHNITT 8: Begrenzung und Überwachung der Exposition/Persönliche Schutzausrüstungen

8.1 Zu überwachende Parameter

Arbeitsplatz-Grenzwerte

Es ist kein Expositionsgrenzwert bekannt.

Empfohlene Überwachungsverfahren

Falls dieses Produkt Inhaltsstoffe mit Expositionsgrenzen enthält, kann eine persönliche, atmosphärische (bezogen auf den Arbeitsplatz) oder biologische Überwachung erforderlich sein, um die Wirksamkeit der Belüftung oder anderer Kontrollmaßnahmen und/oder die Notwendigkeit der Verwendung von Atemschutzgeräten zu ermitteln. Es sollte ein Hinweis auf Überprüfungsnormen erfolgen, wie beispielsweise der Folgende: Europäische Norm DIN EN 689 (Arbeitsplatzatmosphären - Anleitung zur Ermittlung der inhalativen Exposition gegenüber chemischen Stoffen zum Vergleich mit Grenzwerten und Messstrategie) Europäische Norm DIN EN 14042 (Arbeitsplatzatmosphären - Leitfaden für die Anwendung und den Einsatz von Verfahren und Geräten zur Ermittlung chemischer und biologischer Arbeitsstoffe) Europäische Norm DIN EN 482 (Exposition am Arbeitsplatz - Allgemeine Anforderungen an die Leistungsfähigkeit von Verfahren zur Messung chemischer Arbeitsstoffe) Hinweis auf nationale Anleitungsdokumente für Methoden zur Bestimmung gefährlicher Stoffe wird ebenfalls gefordert.

Abgeleitetes Kein-Effekt-Niveau

Es liegen keine DNELs/DMELs-Werte vor.

Abgeschätzte Nicht-Effekt-Konzentration

Es liegen keine PNECs-Werte vor.

8.2 Begrenzung und Überwachung der Exposition

Geeignete technische Steuerungseinrichtungen

Absauganlage oder eine andere technische Einrichtung vorsehen, um die relevanten Konzentrationen in der Luft unter den jeweils zulässigen Arbeitsplatzgrenzwerten zu halten. Alle Aktivitäten mit Chemikalien sollten hinsichtlich der damit verbundenen Gesundheitsrisiken evaluiert werden, um sicherzustellen, dass jede Exposition unter ausreichend kontrollierten Bedingungen geschieht. Persönliche Schutzausrüstung sollte erst dann in Betracht gezogen werden, nachdem andere Kontrollmaßnahmen (z. B. Kontrollen technischer Art) entsprechend evaluiert wurden. Persönliche Schutzausrüstung sollte den jeweils gültigen Normen entsprechen, geeignet für den Verwendungszweck sein, in gutem Zustand gehalten und vorschriftsmäßig gewartet werden. Persönliche Schutzausrüstung unter Beachtung der gültigen Normen auswählen. Dazu wenden Sie sich bitte an ihren Lieferanten für Persönliche Schutzausrüstung. Weitere Informationen zu Standards erhalten Sie von Ihrer national

Produktname Optigear Synthetic CT 320	Produktcode 467536-FR01	Seite: 4/12
Version 15.01 Ausgabedatum 11 Juli 2019	Format Deutschland	Sprache DEUTSCH
	(Germany)	

ABSCHNITT 8: Begrenzung und Überwachung der Exposition/Persönliche Schutzausrüstungen

zuständigen Organisation.

Die endgültige Wahl der Schutzausrüstung wird sich nach der Gefährdungsbeurteilung richten. Es muss unbedingt darauf geachtet werden, dass alle Teile der persönlichen Schutzausrüstung miteinander kompatibel sind.

Individuelle Schutzmaßnahmen

Hygienische Maßnahmen

Waschen Sie nach dem Umgang mit chemischen Produkten und am Ende des Arbeitstages ebenso wie vor dem Essen, Rauchen und einem Toilettenbesuch gründlich Hände, Unterarme und Gesicht. Stellen Sie sicher, dass in der Nähe des Arbeitsbereichs Augenspülstationen und Sicherheitsduschen vorhanden sind.

Atemschutz

Bei unzureichender Belüftung Atemschutzgerät anlegen.

Zum Schutz vor Metallbearbeitungsflüssigkeiten ist Atemschutz der Klassifizierung „ölresistent“ (Klasse R) oder „ölundurchlässig“ (Klasse P) auszuwählen. Abhängig von der Menge der in der Luft vorhandenen Schadstoffe ist möglicherweise eine luftreinigende Atemschutzhalbmaske (mit HEPA-Filter) inklusive Einwegfilter (P- oder R-Serie) (für Ölnebel unter 50 mg/m³) oder ein strombetriebenes, luftreinigendes Atemschutzgerät mit Haube oder Helm und HEPA-Filter (für Ölnebel unter 125 mg/m³) erforderlich.

Wo organische Dämpfe eine potenzielle Gefahr bei der Metallbearbeitung darstellen, ist möglicherweise eine Filterkombination für Partikel und organische Dämpfe notwendig. Die richtige Wahl des Atemschutzes hängt von der Anwendung, den verwendeten Chemikalien und den Zustand der Atemschutzausrüstung ab. Sicherheitsanweisungen sollten für alle beabsichtigten Anwendungen erstellt werden. Die Auswahl der Atemschutzausrüstung sollte immer in Zusammenarbeit mit dem Hersteller unter Berücksichtigung der lokalen Arbeitsbedingungen erfolgen.

Augen-/Gesichtsschutz

Schutzbrille mit Seitenblenden.

Hautschutz

Handschutz

Allgemeine Angaben:

Da die jeweiligen Arbeitsumgebungen und Methoden der Materialhandhabung variieren, müssen für jede geplante Anwendung Sicherheitsverfahren entwickelt werden. Die Auswahl der korrekten Schutzhandschuhe hängt von den gehandhabten Chemikalien und den Arbeits- und Gebrauchsbedingungen ab. Die meisten Handschuhe bieten nur für einen begrenzten Zeitraum Schutz, bevor sie entsorgt und ausgetauscht werden müssen (selbst bei den besten chemikalienbeständigen Handschuhen kommt es nach wiederholter Exposition gegenüber Chemikalien zum Durchbruch).

Die Handschuhe sollten in Rücksprache mit dem Ausrüster/Hersteller und unter Berücksichtigung einer umfassenden Beurteilung der Arbeitsbedingungen ausgewählt werden.

Empfehlung: Nitrilhandschuhe.

Durchbruchzeit:

Daten zu Durchbruchzeiten werden von Handschuhherstellern unter Laborprüfbedingungen erfasst und geben an, wie lange ein Handschuh eine wirksame Permeationsbeständigkeit bietet. Bei der Befolgung von Empfehlungen zu den Durchbruchzeiten ist es wichtig, die tatsächlichen Bedingungen am Arbeitsplatz zu berücksichtigen. Holen Sie vom Handschuhhersteller stets aktuelle technische Informationen zu den Durchbruchzeiten der empfohlenen Handschuharten ein.

Wir geben zur Auswahl von Handschuhen folgende Empfehlungen ab:

Ständiger Kontakt:

Handschuhe mit einer Mindest-Durchbruchzeit von 240 Minuten oder besser > 480 Minuten, falls geeignete Handschuhe bezogen werden können.

Wenn keine geeigneten Handschuhe erhältlich sind, die dieses Schutzniveau bieten, sind Handschuhe mit kürzeren Durchbruchzeiten akzeptabel, solange ein adäquates Pflege- und Austauschprogramm für die Handschuhe eingerichtet und befolgt wird.

Kurzzeitiger/Spritzschutz:

Empfohlene Durchbruchzeiten siehe oben.

Bekanntermaßen werden bei kurzzeitiger, vorübergehender Exposition häufig Handschuhe mit kürzeren Durchbruchzeiten getragen. Daher muss ein adäquates Pflege- und Austauschprogramm eingerichtet und strikt befolgt werden.

Handschuhdicke:

Für allgemeine Anwendungen empfehlen wir üblicherweise Handschuhe mit einer Dicke von mehr als 0,35 mm.

Wir weisen ausdrücklich darauf hin, dass die Handschuhdicke kein Garant für die Resistenz

Produktname Optigear Synthetic CT 320

Produktcode 467536-FR01

Seite: 5/12

Version 15.01 **Ausgabedatum** 11 Juli 2019

Format Deutschland
(Germany)

Sprache DEUTSCH

ABSCHNITT 8: Begrenzung und Überwachung der Exposition/Persönliche Schutzausrüstungen

des Handschuhs gegenüber einer speziellen Chemikalie darstellt, da die Permeationswirkung von der Zusammensetzung des Handschuhmaterials abhängig ist. Aus diesem Grund sollte die Auswahl der Handschuhe unter Berücksichtigung der Arbeitsbedingungen und der Durchdringungszeit erfolgen.

Die Handschuhdicke kann zudem je nach Hersteller, Handschuhart und Modell abweichen. Aus diesem Grund sollten die technischen Daten des Herstellers immer in die Auswahl von passenden Handschuhen für die entsprechende Arbeit miteinbezogen werden.

Hinweis: Abhängig von der ausgeübten Tätigkeit können Handschuhe mit abweichender Dicke für eine spezielle Arbeit erforderlich sein. Zum Beispiel:

- Dünnere Handschuhe (bis zu 0,1 mm oder dünner) können dort erforderlich sein, wo ein hoher Grad an Fingerfertigkeit gefordert ist. Allerdings ist die Schutzwirkung dieser Handschuhe eher auf eine sehr kurze Zeit beschränkt, deshalb werden sie üblicherweise in Form von Einweghandschuhen verwendet.

- Dickere Handschuhe (bis zu 3 mm oder dicker) können dort erforderlich sein, wo ein erhöhtes mechanisches (auch chemisches) Risiko, wie Abrieb oder Punktierung, besteht.

Haut und Körper

Die Verwendung von Schutzkleidung ist eine gute industrielle Praxis. Vor dem Umgang mit diesem Produkt sollte die persönliche Schutzausrüstung auf der Basis der durchzuführenden Aufgabe und den damit verbundenen Risiken ausgewählt und von einem Spezialisten genehmigt werden. Baumwoll- oder Polyester-/Baumwoll-Overalls bieten lediglich Schutz gegen leichte oberflächliche Kontamination, die nicht bis zur Haut durchsickern wird. Overalls sollten regelmäßig gewaschen werden. Bei hohem Hautkontaminationsrisiko (z.B. beim Reinigen von verschüttetem Material oder bei Spritzgefahr) werden chemikalienbeständige Schürzen und/oder undurchdringliche chemische Anzüge und Stiefel erforderlich sein.

Bezieht sich auf den Standard:

- Atemschutz: EN 529
- Handschuhe: EN 420, EN 374
- Augenschutz: EN 166
- Halbmaske mit Filter: EN 149
- Halbmaske mit Filter und Ventil: EN 405
- Halbmaske: EN 140 plus Filter
- Vollmaske: EN 136 plus Filter
- Partikelfilter: EN 143
- Gas-/kombinierte Filter: EN 14387

Begrenzung und Überwachung der Umweltexposition

Emissionen von Belüftungs- und Prozessgeräten sollten überprüft werden, um sicherzugehen, dass sie den Anforderungen der Umweltschutzgesetze genügen. In einigen Fällen werden Abluftwäscher, Filter oder technische Änderungen an den Prozessanlagen erforderlich sein, um die Emissionen auf akzeptable Werte herabzusetzen.

ABSCHNITT 9: Physikalische und chemische Eigenschaften

9.1 Angaben zu den grundlegenden physikalischen und chemischen Eigenschaften

Aussehen

Physikalischer Zustand	Flüssigkeit.
Farbe	Gelb. [Hell]
Geruch	Nicht verfügbar.
Geruchsschwelle	Nicht verfügbar.
pH-Wert	Nicht verfügbar.
Schmelzpunkt/Gefrierpunkt	Nicht verfügbar.
Siedebeginn und Siedebereich	Nicht verfügbar.
Pourpoint	-45 °C
Flammpunkt	Offenem Tiegel: 245°C (473°F) [Cleveland.]
Verdampfungsgeschwindigkeit	Nicht verfügbar.
Entzündbarkeit (fest, gasförmig)	Nicht verfügbar.
Obere/untere Entzündbarkeits- oder Explosionsgrenzen	Nicht verfügbar.
Dampfdruck	Nicht verfügbar.
Dampfdichte	Nicht verfügbar.

Produktname Optigear Synthetic CT 320	Produktcode 467536-FR01	Seite: 6/12
Version 15.01 Ausgabedatum 11 Juli 2019	Format Deutschland (Germany)	Sprache DEUTSCH

ABSCHNITT 9: Physikalische und chemische Eigenschaften

Relative Dichte	Nicht verfügbar.
Dichte	<1000 kg/m ³ (<1 g/cm ³) bei 15°C
Löslichkeit(en)	unlöslich in Wasser.
Verteilungskoeffizient: n-Octanol/Wasser	Nicht verfügbar.
Selbstentzündungstemperatur	Nicht verfügbar.
Zersetzungstemperatur	Nicht verfügbar.
Viskosität	Kinematisch: 335 mm ² /s (335 cSt) bei 40°C Kinematisch: 40 mm ² /s (40 cSt) bei 100°C
Explosive Eigenschaften	Nicht verfügbar.
Oxidierende Eigenschaften	Nicht verfügbar.

9.2 Sonstige Angaben

Keine weiteren Informationen.

ABSCHNITT 10: Stabilität und Reaktivität

10.1 Reaktivität	Zu diesem Produkt gibt es keine spezifischen Testdaten. Weitere Informationen finden Sie unter „Zu Vermeidende Bedingungen“ und „Unverträgliche Materialien“.
10.2 Chemische Stabilität	Das Produkt ist stabil.
10.3 Möglichkeit gefährlicher Reaktionen	Unter normalen Lagerbedingungen und bei normalem Gebrauch treten keine gefährlichen Reaktionen auf. Unter normalen Lagerbedingungen und bei normaler Anwendung tritt keine gefährliche Polymerisation auf.
10.4 Zu vermeidende Bedingungen	Übermäßige Wärme vermeiden.
10.5 Unverträgliche Materialien	Reaktiv oder inkompatibel mit den folgenden Stoffen: oxidierende Materialien.
10.6 Gefährliche Zersetzungsprodukte	Unter normalen Lagerungs- und Gebrauchsbedingungen sollten keine gefährlichen Zersetzungsprodukte gebildet werden.

ABSCHNITT 11: Toxikologische Angaben**11.1 Angaben zu toxikologischen Wirkungen****Schätzungen akuter Toxizität**

Nicht verfügbar.

Angaben zu wahrscheinlichen Expositionswegen

Zu erwartende Eintrittswege: Dermal, Inhalativ.

Mögliche akute Auswirkungen auf die Gesundheit**Inhalativ**

Einatmen des Dampfes ist unter Umgebungsbedingungen wegen des niedrigen Dampfdrucks normalerweise kein Problem.

Verschlucken

Keine besonderen Wirkungen oder Gefahren bekannt.

Hautkontakt

Wirkt hautentfettend. Kann Trockenheit und Reizung der Haut bewirken.

Augenkontakt

Keine besonderen Wirkungen oder Gefahren bekannt.

Symptome im Zusammenhang mit den physikalischen, chemischen und toxikologischen Eigenschaften**Inhalativ**

Keine spezifischen Daten.

Verschlucken

Keine spezifischen Daten.

HautkontaktZu den Symptomen können gehören:
Reizung
Austrocknung
Rissbildung**Augenkontakt**

Keine spezifischen Daten.

Verzögert und sofort auftretende Wirkungen sowie chronische Wirkungen nach kurzer oder lang anhaltender Exposition**Inhalativ**

Starke Exposition durch Inhalation von Tröpfchen in der Luft oder Aerosolen kann zu Reizungen der Atemwege führen.

Produktname Optigear Synthetic CT 320**Produktcode** 467536-FR01**Seite:** 7/12**Version** 15.01 **Ausgabedatum** 11 Juli 2019**Format** Deutschland
(Germany)**Sprache** DEUTSCH

ABSCHNITT 11: Toxikologische Angaben

- Verschlucken** Verschlucken großer Mengen kann Übelkeit und Durchfall verursachen.
- Hautkontakt** Langfristiger oder wiederholter Kontakt kann die Haut austrocknen und zur Irritation und/oder Dermatitis führen.
- Augenkontakt** Potentielles Risiko vorübergehender Probleme wie Brennen oder Rötungen bei zufälligem Augenkontakt.

Mögliche chronische Auswirkungen auf die Gesundheit

- Allgemein** Keine besonderen Wirkungen oder Gefahren bekannt.
- Karzinogenität** Keine besonderen Wirkungen oder Gefahren bekannt.
- Mutagenität** Keine besonderen Wirkungen oder Gefahren bekannt.
- Auswirkungen auf die Entwicklung** Keine besonderen Wirkungen oder Gefahren bekannt.
- Auswirkungen auf die Fruchtbarkeit** Keine besonderen Wirkungen oder Gefahren bekannt.

ABSCHNITT 12: Umweltbezogene Angaben

12.1 Toxizität

- Umweltgefahren** Nicht als gefährlich eingestuft

12.2 Persistenz und Abbaubarkeit

Voraussichtlich nicht schnell abbaubar.

12.3 Bioakkumulationspotenzial

Nicht verfügbar.

12.4 Mobilität im Boden

- Verteilungskoeffizient Boden/Wasser (K_{oc})** Nicht verfügbar.
- Mobilität** Flüssigkeit. unlöslich in Wasser.

12.5 Ergebnisse der PBT- und vPvB-Beurteilung

Produkt entspricht nicht den Kriterien für PBT oder vPvB gemäß Verordnung (EG) Nr. 1907/2006, Anhang XIII.

- 12.6 Andere schädliche Wirkungen** Keine besonderen Wirkungen oder Gefahren bekannt.

ABSCHNITT 13: Hinweise zur Entsorgung

13.1 Verfahren der Abfallbehandlung

Produkt

- Entsorgungsmethoden** Führen Sie die Produkte wenn möglich dem Recycling zu. Die Entsorgung muss durch zugelassene Entsorgungsunternehmen erfolgen.
- Gefährliche Abfälle** Ja.
- Europäischer Abfallkatalog (EAK)**

Abfallschlüssel	Abfallbezeichnung
13 02 06*	synthetische Maschinen-, Getriebe- und Schmieröle

Abweichender Gebrauch des Produktes und/oder Verunreinigungen können die Verwendung einer anderen Abfallschlüsselnummer durch den Abfallerzeuger notwendig machen.

Verpackung

- Entsorgungsmethoden** Führen Sie die Produkte wenn möglich dem Recycling zu. Die Entsorgung muss durch zugelassene Entsorgungsunternehmen erfolgen.

Abfallschlüssel	Europäischer Abfallkatalog (EAK)
15 01 10*	Verpackungen, die Rückstände gefährlicher Stoffe enthalten oder durch gefährliche Stoffe verunreinigt sind

- Besondere Vorsichtsmaßnahmen** Abfälle und Behälter müssen in gesicherter Weise beseitigt werden. Leere Behälter und Auskleidungen können Produktrückstände enthalten. Vermeiden Sie die Verbreitung und das Abfließen von freigesetztem Material sowie den Kontakt mit dem Erdreich, Gewässern, Abflüssen und Abwasserleitungen.

- Referenzen** Beschluss 2014/955/EU der Kommission
Richtlinie 2008/98/EG

Produktname Optigear Synthetic CT 320	Produktcode 467536-FR01	Seite: 8/12
Version 15.01 Ausgabedatum 11 Juli 2019	Format Deutschland (Germany)	Sprache DEUTSCH

ABSCHNITT 14: Angaben zum Transport

	ADR/RID	ADN	IMDG	IATA
14.1 UN-Nummer	Nicht unterstellt.	Nicht unterstellt.	Nicht unterstellt.	Nicht unterstellt.
14.2 Ordnungsgemäße UN-Versandbezeichnung	-	-	-	-
14.3 Transportgefahrenklassen	-	-	-	-
14.4 Verpackungsgruppe	-	-	-	-
14.5 Umweltgefahren	Nein.	Nein.	Nein.	Nein.
Zusätzliche Informationen	-	-	-	-

14.6 Besondere Vorsichtsmaßnahmen für den Verwender Nicht verfügbar.

14.7 Massengutbeförderung gemäß Anhang II des MARPOL-Übereinkommens und gemäß IBC-Code Nicht verfügbar.

ABSCHNITT 15: Rechtsvorschriften

15.1 Vorschriften zu Sicherheit, Gesundheits- und Umweltschutz/spezifische Rechtsvorschriften für den Stoff oder das Gemisch

EG Verordnung (EG) Nr. 1907/2006 (REACH)

Anhang XIV - Verzeichnis der zulassungspflichtigen Stoffe

Anhang XIV

Keine der Komponenten ist gelistet.

Besonders besorgniserregende Stoffe

Keine der Komponenten ist gelistet.

Sonstige Bestimmungen

REACH Status

Das in Abschnitt 1 genannte Unternehmen verkauft das Produkt in der EU gemäß den geltenden REACH-Bestimmungen.

US-Inventar (TSCA 8b)

Sämtliche Bestandteile sind aktiv oder ausgenommen.

Australisches Chemikalieninventar (AICS)

Alle Komponenten sind gelistet oder ausgenommen.

Kanadisches Inventar Inventar vorhandener chemischer Substanzen in China (IECSC)

Alle Komponenten sind gelistet oder ausgenommen.
Alle Komponenten sind gelistet oder ausgenommen.

Japanisches Inventar für bestehende und neue Chemikalien (ENCS)

Alle Komponenten sind gelistet oder ausgenommen.

Koreanisches Inventar bestehender Chemikalien (KECI)

Alle Komponenten sind gelistet oder ausgenommen.

Philippinisches Chemikalieninventar (PICCS)

Alle Komponenten sind gelistet oder ausgenommen.

Taiwan, Bestand chemischer Substanzen (TCSI)

Alle Komponenten sind gelistet oder ausgenommen.

Produktname Optigear Synthetic CT 320	Produktcode 467536-FR01	Seite: 9/12
Version 15.01 Ausgabedatum 11 Juli 2019	Format Deutschland (Germany)	Sprache DEUTSCH

ABSCHNITT 15: Rechtsvorschriften

Ozonabbauende Substanzen (1005/2009/EU)

Nicht gelistet.

Vorherige Zustimmung nach Inkenntnissetzung (PIC, Prior Informed Consent) (649/2012/EU)

Nicht gelistet.

Seveso-Richtlinie

Dieses Produkt wird nicht unter der Seveso-Richtlinie kontrolliert.

Nationale Vorschriften

Störfallverordnung

Wassergefährdungsklasse	1	(eingestuft gemäß AwSV)
Chemikalien-Verbotsverordnung (ChemVerbotsV)	Dieses Produkt unterliegt beim Inverkehrbringen in Deutschland nicht der Chemikalien-Verbotsverordnung.	
Hinweise zur Beschäftigungsbeschränkung	Folgende Beschäftigungsbeschränkungen beachten: Gesetz zum Schutz der arbeitenden Jugend (Jugendarbeitsschutzgesetz – ArbSchG) Gesetz zum Schutz von Müttern bei der Arbeit, in der Ausbildung und im Studium (Mutterschutzgesetz – MuSchG)	

15.2 Stoffsicherheitsbeurteilung Für eine oder mehrere Substanzen in diesem Gemisch wurde eine Stoffsicherheitsbeurteilung durchgeführt. Für das Gemisch selbst wurde keine Stoffsicherheitsbeurteilung durchgeführt.

ABSCHNITT 16: Sonstige Angaben

Abkürzungen und Akronyme	ADN = Europäisches Übereinkommen über die internationale Beförderung von gefährlichen Gütern auf Binnenwasserstrassen ADR = Europäisches Übereinkommen über die internationale Beförderung gefährlicher Güter auf der Strasse ATE = Schätzwert akute Toxizität BCF = Biokonzentrationsfaktor CAS = Chemical Abstracts Service CLP =Verordnung über die Einstufung, Kennzeichnung und Verpackung [Verordnung (EG) Nr. 1272/2008] CSA = Stoffsicherheitsbeurteilung CSR = Stoffsicherheitsbericht DMEL = Abgeleiteter Minimaler-Effekt-Grenzwert DNEL = Abgeleiteter Nicht-Effekt-Grenzwert EINECS = Altstoffverzeichnis ES = Expositionsszenario EUH-Satz = CLP-spezifischer Gefahrenhinweis EAK = Europäischer Abfallkatalog GHS = Global harmonisiertes System zur Einstufung und Kennzeichnung von Chemikalien IATA = Internationale Flug-Transport-Vereinigung IBC = Intermediate Bulk Container IMDG = Gefährliche Güter im internationalen Seeschiffsverkehr LogPow = Dekadischer Logarithmus des Oktanol-Wasser-Verteilungskoeffizienten MARPOL = Internationales Übereinkommen von 1973 zur Verhütung der Meeresverschmutzung durch Schiffe in der Fassung des Protokolls von 1978. ("Marpol" = marine pollution) OECD = Organisation für wirtschaftliche Zusammenarbeit und Entwicklung PBT = Persistent, bioakkumulierbar und toxisch PNEC = Abgeschätzte Nicht-Effekt-Konzentration REACH = Verordnung zur Registrierung, Bewertung, Zulassung und Beschränkung chemischer Stoffe [Verordnung (EG) Nr. 1907/2006] RID = Regelung zur internationalen Eisenbahnbeförderung gefährlicher Güter RRN = REACH Registriernummer SADT = Selbstbeschleunigende Zersetzungstemperatur SVHC = Besonders besorgniserregende Substanzen STOT-RE = Spezifische Zielorgan-Toxizität - Wiederholte Exposition STOT-SE = Spezifische Zielorgan-Toxizität - Einmalige Exposition Zeitlich gemittelter Grenzwert = Zeitgewichtete Durchschnitts UN = Vereinigte Nationen UVCB = Komplexe Kohlenwasserstoffsubstanzen VOC = Flüchtige organische Verbindungen vPvB = Sehr persistent und sehr bioakkumulierbar Variiert = Kann eine oder mehrere der folgenden Substanzen enthalten 64741-88-4 / RRN 01-2119488706-23, 64741-89-5 / RRN 01-2119487067-30, 64741-95-3 / RRN 01-2119487081-40, 64741-96-4/ RRN 01-2119483621-38, 64742-01-4 / RRN 01-2119488707-21, 64742-44-5 / RRN 01-2119985177-24, 64742-45-6, 64742-52-5 / RRN
---------------------------------	---

Produktname Optigear Synthetic CT 320	Produktcode 467536-FR01	Seite: 10/12
Version 15.01 Ausgabedatum 11 Juli 2019	Format Deutschland (Germany)	Sprache DEUTSCH

ABSCHNITT 16: Sonstige Angaben

01-2119467170-45, 64742-53-6 / RRN 01-2119480375-34, 64742-54-7 / RRN
 01-2119484627-25, 64742-55-8 / RRN 01-2119487077-29, 64742-56-9 / RRN
 01-2119480132-48, 64742-57-0 / RRN 01-2119489287-22, 64742-58-1, 64742-62-7 / RRN
 01-2119480472-38, 64742-63-8, 64742-65-0 / RRN 01-2119471299-27, 64742-70-7 / RRN
 01-2119487080-42, 72623-85-9 / RRN 01-211955262-43, 72623-86-0 / RRN
 01-2119474878-16, 72623-87-1 / RRN 01-2119474889-13

Verfahren zur Ableitung der Einstufung gemäß der Verordnung (EG) 1272/2008 (CLP/GHS)

Einstufung	Begründung
Nicht eingestuft.	

Volltext der abgekürzten H-Sätze Nicht anwendbar.

Volltext der Einstufungen [CLP/GHS] Nicht anwendbar.

Historie

Ausgabedatum/Überarbeitungsdatum 11/07/2019.

Datum der letzten Ausgabe 07/06/2019.

Erstellt durch Product Stewardship

Kennzeichnet gegenüber der letzten Version veränderte Informationen.

Hinweis für den Leser

Es wurden alle angemessenerweise praktikablen Schritte unternommen, um sicherzustellen, dass dieses Datenblatt und die darin enthaltenen Informationen zu Gesundheit, Sicherheit und Umwelt zum unten angegebenen Datum genau sind. Es werden keine Gewährleistungen oder Zusicherungen, ob ausdrücklich oder stillschweigend, in Bezug auf die Genauigkeit oder Vollständigkeit der Daten und Informationen in diesem Datenblatt gemacht.

Die Daten und erteilten Ratschläge gelten, wenn das Produkt für die angegebene(n) Anwendung(en) verkauft wird. Das Produkt sollte ohne vorherige Rücksprache mit der BP-Gruppe nur für die beschriebene Anwendung oder Anwendungen eingesetzt werden.

Der Benutzer ist verpflichtet, dieses Produkt zu überprüfen und sicher einzusetzen und alle geltenden Gesetze und Vorschriften einzuhalten. Der BP Konzern übernimmt keine Verantwortung für Schäden oder Verletzungen, die aus einer Verwendung resultieren, die der angegebenen Produktverwendung des Materials nicht entspricht, aus Nichtbefolgen der Empfehlungen oder aus Gefahren, die mit der Natur des Materials untrennbar verbunden sind. Käufer des Produkt für die Lieferung an Dritte für den Einsatz bei der Arbeit haben eine Pflicht, alle notwendigen Schritte zu ergreifen, um sicherzustellen, dass allen Personen, die das Produkt handhaben oder verwenden, die Informationen auf diesem Blatt zur Verfügung gestellt werden. Arbeitgeber haben die Pflicht, Mitarbeitern und anderen, die von den auf diesem Blatt beschriebenen Gefahren betroffen sein können, alle Vorsichtsmaßnahmen zu erklären, die ergriffen werden sollten. Sie können sich gerne an die BP-Gruppe wenden, um sicherzustellen, dass dieses Dokument die neueste Version ist. Änderungen an diesem Dokument sind streng verboten.

Produktname Optigear Synthetic CT 320	Produktcode 467536-FR01	Seite: 11/12
Version 15.01 Ausgabedatum 11 Juli 2019	Format Deutschland (Germany)	Sprache DEUTSCH

Produktname Optigear Synthetic CT 320	Produktcode 467536-FR01	Seite: 12/12
Version 15.01 Ausgabedatum 11 Juli 2019	Format Deutschland (Germany)	Sprache DEUTSCH

Produktbezeichnung: MOBIL SHC GREASE 460 WT
Überarbeitet am: 18 September 2018
Revisionsnummer: 1.03
Seite 1 von 15

EG-SICHERHEITSDATENBLATT

ABSCHNITT 1	BEZEICHNUNG DES STOFFES BZW. DES GEMISCHES UND DES UNTERNEHMENS
-------------	---

Dieses Sicherheitsdatenblatt entspricht den gesetzlichen Bestimmungen in Deutschland.

1.1. PRODUKTIDENTIFIKATOR

Produktbezeichnung: MOBIL SHC GREASE 460 WT
Produktbeschreibung: Synthesegrundstoffe und Additive
Produktschlüssel: 2015A0209710, 643932-00

1.2. RELEVANTE IDENTIFIZIERTE VERWENDUNGEN DES STOFFES ODER DES GEMISCHES UND VERWENDUNGEN, VON DENEN ABGERATEN WIRD

Vorgesehene Verwendung: Fett

Verwendungen, von denen abgeraten wird: Keine, wenn nicht an anderer Stelle in diesem Sicherheitsdatenblatt angegeben.

1.3. ANGABEN DES LIEFERANTEN DES SICHERHEITSDATENBLATTS

Lieferant: ExxonMobil Petroleum & Chemical BVBA
POLDERDIJKWEG
B-2030 Antwerpen
Belgien

Bestellung von Sicherheitsdatenblättern (ESSO Deutschland GmbH als inländische Kontaktperson der EMPC):	++49 (0) 40 63930
Produkttechnische Information (ESSO Deutschland GmbH als inländische Kontaktperson der EMPC):	++49 (0) 40 63930
Sicherheitsdatenblatt Internetadresse:	www.msds.exxonmobil.com
E-Mail (Kontakt für MSDS):	SDS.DE@EXXONMOBIL.COM
Lieferant/ Registrant:	++ 32 35433111 (Belgien)

1.4. NOTRUFNUMMER

24-Stunden-Notruf: +(49)-69643580409 (CHEMTREC)
Toxzentrum: 030-30686 790 (Giftnotruf Berlin)

Produktbezeichnung: MOBIL SHC GREASE 460 WT
 Überarbeitet am: 18 September 2018
 Revisionsnummer: 1.03
 Seite 2 von 15

ABSCHNITT 2	MÖGLICHE GEFAHREN
--------------------	--------------------------

2.1. EINSTUFUNG DES STOFFES ODER GEMISCHES

Einstufung gemäß Verordnung (EG) Nr. 1272/2008

Nicht eingestuft

2.2. KENNZEICHNUNGSELEMENTE

Keine Kennzeichnungselemente nach Verordnung (EG) Nr. 1272/2008

Enthält: ALKENYLBERNSTEINSÄUREANHYDRID, 5-NONYL-SALICYLALDOXIM Kann allergische Reaktionen hervorrufen.

2.3. ANDERE GEFAHREN

Physikalische-chemische Gefahren:
Keine bedeutenden Gefahren.

Gesundheitsgefahren:
Injektion unter die Haut mit hohem Druck kann schwere Schäden verursachen. Übermäßige Exposition kann zu Reizungen der Augen, Haut oder Atemwege führen.

Umweltgefahren:
Keine bedeutenden Gefahren. Das Produkt erfüllt nicht die PBT- oder vPvB-Kriterien gemäß Anhang XIII der REACH-Verordnung.

ABSCHNITT 3	ZUSAMMENSETZUNG / ANGABEN ZU BESTANDTEILEN
--------------------	---

3.1. STOFFE Nicht anwendbar. Das Produkt ist als Gemisch eingestuft.

3.2. GEMISCHE

Das Produkt ist als Gemisch eingestuft.

Meldepflichtige gefährliche Stoffe, die die Einstufungskriterien und/oder eine Expositionsgrenze (OEL) erfüllen

Name	CAS#	EG Nr.	Registrierung#	Konzentration *	GHS/CLP Einstufung
5-NONYL-SALICYLALDOXIM	50849-47-3		NB	0.1 - < 0.3%	Aquatic Acute 1 H400 (M factor 10), Aquatic Chronic 1 H410 (M factor 10), Repr. 1B H360D, Repr. 1B H360F,

Produktbezeichnung: MOBIL SHC GREASE 460 WT

Überarbeitet am: 18 September 2018

Revisionsnummer: 1.03

Seite 3 von 15

					Skin Sens. 1 H317, Skin Irrit. 2 H315, Eye Dam. 1 H318
ALKENYLBERNSTEINSÄUREANHYDRID	19780-11-1	243-296-9	01-2119980547-24	0.1 - < 1%	Acute Tox. 4 H302, Skin Sens. 1 H317, Skin Irrit. 2 H315, Eye Irrit. 2 H319
LITHIUMHYDROXID-MONOHYDRAT	1310-66-3		NB	0.1 - < 1%	Acute Tox. 4 H302, Skin Corr. 1B H314
LITHIUMSALZ ALIPHATISCHER CARBONSÄURE	18621-94-8	242-449-7	01-2120116611-70	1 - < 5%	[Aquatic Acute 3 H402], Acute Tox. 4 H302
METHYLEN BIS(DIBUTYLDITHIOCARBAMAT)	10254-57-6	233-593-1	NB	1 - < 5%	Aquatic Chronic 4 H413

Hinweis - jede Einstufung in Klammern ist ein GHS-Modul, das von der EU in der CLP-Verordnung (Nr. 1272/2008) nicht angenommen wurde und demnach in der EU oder in nicht EU-Ländern, die die CLP-Verordnung eingeführt haben, nicht anwendbar ist, und nur zu Informationszwecken gezeigt wird.

* Alle Konzentrationen sind als Gewichtsprozente angegeben, wenn das Produkt kein Gas ist. Gaskonzentrationen werden in Volumenprozenten angegeben.

Hinweis: Siehe Abschnitt 16 im Sicherheitsdatenblatt für den vollständigen Wortlaut der Gefahrenbezeichnungen.

ABSCHNITT 4 ERSTE-HILFE-MASSNAHMEN

4.1. BESCHREIBUNG DER ERSTE-HILFE-MASSNAHMEN

INHALATION

Unter normalen beabsichtigten Gebrauchsbedingungen wird von diesem Material keine Gefahr durch Einatmen erwartet.

HAUTKONTAKT

Kontaktstellen mit Wasser und Seife waschen. Verschmutzte Kleidung entfernen. Verschmutzte Kleidung vor der Wiederverwendung waschen. Wenn das Produkt in oder unter die Haut oder in einen Körperteil injiziert wurde, sollte die Person unabhängig vom Aussehen oder der Größe der Wunde sofort von einem Arzt als chirurgischer Notfall begutachtet werden. Obwohl Symptome durch Injektion bei hohem Druck zunächst minimal oder nicht vorhanden sein können, kann die frühe chirurgische Behandlung innerhalb der ersten Stunden den endgültigen Umfang der Verletzung beträchtlich verringern.

AUGENKONTAKT

Gründlich mit Wasser spülen. Wenn Reizungen auftreten, ärztliche Hilfe herbeiziehen.

EINNAHME

Erste Hilfe ist normalerweise nicht erforderlich. Bei Unwohlsein medizinische Hilfe in Anspruch nehmen.

4.2. WICHTIGSTE AKUT UND VERZÖGERT AUFTRETENDE SYMPTOME UND AUSWIRKUNGEN

Kopfschmerzen, Schwindel, Müdigkeit, Übelkeit und andere Auswirkungen auf das ZNS. Lokale Nekrose, durch verzögertes Auftreten von Schmerzen und Gewebeschädigung ein paar Stunden nach der Injektion belegt.

4.3. INDIKATION FÜR SOFORTIGE ÄRZTLICHE VERSORGUNG UND ERFORDERLICHE SPEZIELLE

Produktbezeichnung: MOBIL SHC GREASE 460 WT
Überarbeitet am: 18 September 2018
Revisionsnummer: 1.03
Seite 4 von 15

BEHANDLUNG

Es ist nicht notwendig und wird nicht erwartet, dass bestimmte Mittel zur speziellen und sofortigen medizinischen Behandlung am Arbeitsplatz vorhanden sind.

ABSCHNITT 5 MASSNAHMEN ZUR BRANDBEKÄMPFUNG

5.1. LÖSCHMITTEL

Geeignete Löschmittel: Zum Löschen Wasserdampf, Schaum, Pulver- oder Kohlendioxid-Feuerlöscher verwenden

Ungeeignete Löschmittel: Direkter Wasserstrahl

5.2. BESONDERE VOM STOFF ODER GEMISCH AUSGEHENDE GEFAHREN

Gefährliche Verbrennungsprodukte: Aldehyde, Produkte unvollständiger Verbrennung, Kohlenstoffoxide, Rauch, Dunst, Schwefeloxide

5.3. HINWEISE FÜR DIE BRANDBEKÄMPFUNG

Anleitungen zur Brandbekämpfung: Das Gebiet evakuieren. Abfließende Feuerlöschmaterialien oder deren Verdünnungen nicht in Gewässer, Abwasserkanäle oder Trinkwasserreservoirs gelangen lassen. Feuerwehrleute müssen eine Standardschutzausrüstung verwenden, einschliesslich, Helme mit Gesichtsschutz und umluftunabhängige Atemschutzgeräte (SCBA). Mit einem Wasserdampf dem Feuer ausgesetzte Oberflächen kühlen und Arbeiter schützen.

ENTFLAMMBARKEITSEIGENSCHAFTEN

Flammpunkt [Verfahren]: >204°C (400°F) [SCHÄTZUNG FÜR ÖL, ASTM D-92 (COC)]

Obere/Untere Flammpunktgrenzen (Vol.-% in Luft ca.): Obere Expl. Grenze: Keine Daten vorhanden
Untere Expl. Grenze: Keine Daten vorhanden

Selbstentzündungstemperatur: Keine Daten vorhanden

ABSCHNITT 6 MASSNAHMEN BEI UNBEABSICHTIGTER FREISETZUNG

6.1. PERSÖNLICHE VORSICHTSMASSNAHMEN, SCHUTZAUSRÜSTUNG UND SICHERHEITSMASSNAHMEN

BENACHRICHTIGUNGSVERFAHREN

Im Fall eines Austretens oder von unbeabsichtigtem Freisetzen benachrichtigen Sie die zuständigen Behörden gemäß aller zutreffenden Bestimmungen.

SCHUTZMASSNAHMEN

Kontakt mit dem ausgetretenen Material vermeiden. Siehe Abschnitt 5 für Informationen zur Feuerabwehr. Bei signifikanten Gefahren siehe den Abschnitt Mögliche Gefahren. Für Ratschläge zur Ersten Hilfe siehe Abschnitt 4. Für Ratschläge zu minimalen Anforderungen an die persönliche Schutzausrüstung siehe Abschnitt 8. Zusätzliche Schutzmaßnahmen können abhängig von den spezifischen Bedingungen und/oder der Expertenbeurteilung des Ersthelfers notwendig sein.

6.2. UMWELTSCHUTZMASSNAHMEN

Eindringen in Wasserläufe, Abwasserkanäle, Keller oder geschlossene Bereiche verhindern.

Produktbezeichnung: MOBIL SHC GREASE 460 WT
 Überarbeitet am: 18. September 2018
 Revisionsnummer: 1.03
 Seite 5 von 15

6.3. METHODEN UND MATERIALIEN FÜR EINDÄMMUNG UND REINIGUNG

Freisetzung zu Land: Verschüttetes Material mit Schaufeln in einen geeigneten Behälter zum Recycling oder zur Entsorgung füllen.

Freisetzung in Wasser: Die Austrittsstelle abdichten, soweit dies ohne Gefahr möglich ist. Das verschüttete Material sofort mit Sperren eindämmen. Anderen Schiffsverkehr warnen. Von der Oberfläche abschöpfen.

Empfehlungen beim Austritt im Wasser oder auf dem Land beruhen auf den wahrscheinlichsten Unfallszenarien für diese Substanz. Geographische Bedingungen, Wind, Temperatur (und im Fall von Austritten im Wasser) Wellen und Strömungsrichtung und -geschwindigkeit können die zu ergreifenden Maßnahmen wesentlich beeinflussen. Daher sollten örtliche Experten zu Rate gezogen werden. Hinweis: Örtliche Richtlinien können zu ergreifende Maßnahmen vorschreiben oder begrenzen.

6.4. VERWEIS AUF ANDERE ABSCHNITTE

siehe Abschnitte 8 und 13

ABSCHNITT 7 HANDHABUNG UND LAGERUNG

7.1. VORSICHTSMASSNAHMEN ZUR SICHEREN HANDHABUNG

Allen persönlichen Kontakt vermeiden. Kleine Austritte und Lecks verhindern, um Rutschgefahr zu vermeiden.

Statischer Akkumulator: Dieses Material ist kein statischer Akkumulator.

7.2. BEDINGUNGEN ZUR SICHEREN LAGERUNG UNTER BERÜCKSICHTIGUNG VON UNVERTRÄGLICHKEITEN

Nicht in offenen oder unbeschrifteten Behältern lagern.

7.3. SPEZIFISCHE ENDANWENDUNGEN

Abschnitt 1 informiert über identifizierte Verwendungen. Keine branchen- oder sektorspezifischen Leitlinien verfügbar.

ABSCHNITT 8 EXPOSITIONSBEGRENZUNG UND PERSÖNLICHE SCHUTZAUSRÜSTUNG

8.1. STEUERPARAMETER

EXPOSITIONSGRENZWERTE

Expositionsgrenzwerte / Richtwerte (Anmerkung: Expositionsgrenzwerte sind absolut)

Substanzbezeichnung	Form	Grenzwert / Norm		Hinweis	Quelle
LITHIUMHYDROXID-MONOHYDRAT		Spitzengrenzwert	1 mg/m ³		OARS WEEL

Hinweis: Informationen über empfohlene Überwachungsverfahren können von den zuständigen Ämtern und Instituten eingeholt werden:

Berufsgenossenschaftliches Institut für Arbeitssicherheit (BGIA)

Produktbezeichnung: MOBIL SHC GREASE 460 WT
Überarbeitet am: 18. September 2018
Revisionsnummer: 1.03
Seite 6 von 15

8.2. EXPOSITIONSBEGRENZUNG

TECHNISCHE SCHUTZEINRICHTUNGEN

Das notwendige Schutzausmaß und die Art der technischen Maßnahmen hängen von den potentiellen Expositionsbedingungen ab. Mögliche technische Maßnahmen:

Keine besonderen Anforderungen unter normalen Anwendungsbedingungen und bei ausreichender Lüftung.

PERSÖNLICHE SCHUTZAUSRÜSTUNG

Die Wahl der persönlichen Schutzausrüstung hängt von den potentiellen Expositionsbedingungen ab, z.B. Verfahren, Handhabungsart, Konzentration und Lüftung. Die unten aufgeführten Informationen über die Wahl der Schutzausrüstung beim Gebrauch dieses Materials gehen von beabsichtigtem normalem Gebrauch aus.

Atemschutz: Wenn durch technische Maßnahmen die Schadstoffkonzentration in der Luft nicht auf einem für die Gesundheit der Arbeitskräfte hinreichenden Stand gehalten werden kann, kann ein zugelassener Atemschutz angebracht sein. Soweit zutreffend, müssen Wahl, Gebrauch und Wartung des Atemschutzes den Vorschriften entsprechen. Zu den für diese Substanz geeigneten Atemschutzgeräten gehören:

Unter gewöhnlichen Anwendungsbedingungen und mit ausreichender Belüftung ist normalerweise keine Schutzkleidung erforderlich.

Verwenden Sie bei hohen Konzentrationen in der Luft ein zugelassenes Druckschlauchgerät. Schlauchgeräte mit einem Selbstretter können angebracht sein bei zu geringem Sauerstoffgehalt, wenn gefährliche Schadstoffkonzentrationen nicht wahrgenommen werden können, oder die Kapazität / Zulassung von Filtergeräten nicht ausreichend ist.

Handschutz: Spezielle Informationen über Handschuhe basieren auf der veröffentlichten Literatur und den Daten der Handschuhhersteller. Die Angemessenheit der Handschuhe und die Durchdringungszeiten können aufgrund der besonderen Anwendungsbedingungen unterschiedlich sein. Für besondere Hinweise zur Auswahl der Handschuhe und den Durchdringungszeiten wenden Sie sich bitte an den Handschuhhersteller. Die Handschuhe sollten geprüft und ersetzt werden, wenn sie Verschleiß zeigen oder beschädigt sind. Zu den für diese Substanz geeigneten Handschuhtypen gehören:

Es werden chemikalienbeständige Handschuhe empfohlen. Nitril, Minimum 0.38 mm Dicke oder vergleichbares Schutzbarrieren-Material mit einem hohen Leistungsniveau für kontinuierliche Kontaktbedingungen, Permeationsdurchbruchzeit von mindestens 480 Minuten in Übereinstimmung mit den CEN Standards EN 420 und EN 374.

Augenschutz: Wenn Kontakt wahrscheinlich ist, wird eine Schutzbrille mit Seitenschutz empfohlen.

Haut- und Körperschutz: Spezielle Informationen über Kleidung beruhen auf der veröffentlichten Literatur

Produktbezeichnung: MOBIL SHC GREASE 460 WT
Überarbeitet am: 18 September 2018
Revisionsnummer: 1.03
Seite 7 von 15

und den Daten der Hersteller. Zu den für dieses Material geeigneten Schutzkleidungen gehören:
Es wird chemikalien-/ölbeständige Kleidung empfohlen.

Spezifische Hygienemaßnahmen: Immer gute persönliche Hygiene einhalten, wie das Waschen nach dem Umgang mit dem Material sowie vor dem Essen, Trinken und/oder Rauchen. Arbeitskleidung und Schutzausrüstung regelmäßig reinigen, um Verunreinigungen zu entfernen. Kontaminierte Kleidung und Fußbekleidung, die nicht gesäubert werden kann, entsorgen. Für Ordnung und Sauberkeit sorgen.

BEGRENZUNG UND ÜBERWACHUNG DER UMWELTEXPOSITION

Die geltenden Umweltrichtlinien einhalten, die die Einleitung in Luft, Wasser und Boden begrenzen. Zum Schutz der Umwelt geeignete Schutzmaßnahmen anwenden, um Emissionen zu begrenzen oder zu verhindern.

ABSCHNITT 9 PHYSIKALISCH-CHEMISCHE EIGENSCHAFTEN

Hinweis: Physikalisch-chemische Eigenschaften werden nur aus Gründen der Sicherheit, Gesundheit und Umwelt angegeben und können die Produktspezifikationen nicht vollständig repräsentieren. Für zusätzliche Informationen wenden Sie sich bitte an den Lieferanten.

9.1. INFORMATION AUF BASIS DER PHYSIKALISCHEN UND CHEMISCHEN EIGENSCHAFTEN

Aggregatzustand: fest
Form: Semi-Fluid
Farbe: Rot
Geruch: charakteristisch
Geruchsschwelle: Keine Daten vorhanden
pH-Wert: Technisch nicht durchführbar
Schmelzpunkt: Keine Daten vorhanden
Erstarrungspunkt: Keine Daten vorhanden
Siedebeginn / und Siedebereich: > 316°C (600°F) [Geschätzt]
Flammpunkt [Verfahren]: >204°C (400°F) [SCHÄTZUNG FÜR ÖL, ASTM D-92 (COC)]
Verdunstungsgeschwindigkeit (n-Butylacetat = 1): Keine Daten vorhanden
Entflammbarkeit (Feststoff, Gas): Technisch nicht durchführbar
Obere/Untere Flammpunktsgrenzen (Vol.-% in Luft ca.): Obere Expl. Grenze: Keine Daten vorhanden
Untere Expl. Grenze: Keine Daten vorhanden
Dampfdruck: < 0.013 kPa (0.1 mm Hg) bei 20°C [Geschätzt]
Dampfdichte (Luft = 1): Keine Daten vorhanden
Relative Dichte (bei 15 °C): 0.9 [Testmethode nicht verfügbar]
Löslichkeit(en): Wasser Vernachlässigbar
Verteilungskoeffizient (n-Oktanol/Wasser-Verteilungskoeffizient): Technisch nicht durchführbar
Selbstentzündungstemperatur: Keine Daten vorhanden
Zersetzungstemperatur: Keine Daten vorhanden
Viskosität: 460 cSt (460 mm²/sec) bei 40°C | >16 cSt (16 mm²/sec) bei 100°C [Testmethode nicht verfügbar]
Explosionsfähigkeit: Keine

Produktbezeichnung: MOBIL SHC GREASE 460 WT
 Überarbeitet am: 18 September 2018
 Revisionsnummer: 1.03
 Seite 8 von 15

Oxidierende Eigenschaften: Keine

9.2. SONSTIGE ANGABEN

Keine

Bemerkung: Die meisten der oben genannten physikalischen Eigenschaften beziehen sich auf den Ölbestandteil des Produktes.

ABSCHNITT 10 STABILITÄT UND REAKTIVITÄT

10.1. REAKTIVITÄT: Siehe nachfolgende Unterabschnitte.

10.2. CHEMISCHE STABILITÄT: Das Material ist unter normalen Bedingungen stabil.

10.3. MÖGLICHKEIT GEFÄHRLICHER REAKTIONEN: Gefährliche Polymerisation wird nicht auftreten.

10.4. ZU VERMEIDENDE BEDINGUNGEN: Übermäßige Hitze. Hochenergetische Zündquellen.

10.5. UNVERTRÄGLICHE MATERIALIEN: Starke Oxidationsmittel

10.6. GEFÄHRLICHE ZERSETZUNGSPRODUKTE: Dieses Produkt zersetzt sich nicht bei Umgebungstemperaturen.

ABSCHNITT 11 ANGABEN ZUR TOXIKOLOGIE

11.1. ANGABEN ÜBER TOXIKOLOGISCHE AUSWIRKUNGEN

Gefahrenklasse	Schlussfolgerung/Anmerkungen
Inhalierung	
Akute Toxizität: Keine Daten zu den Endpunkten für das Material.	Geringfügig toxisch. Basierend auf einer Beurteilung der Komponenten.
Reizung: Keine Daten zu den Endpunkten für das Material.	Unbedeutende Gefahr bei normalen Handhabungs- bzw. Außentemperaturen.
Einnahme	
Akute Toxizität: Keine Daten zu den Endpunkten für das Material.	Geringfügig toxisch. Basierend auf einer Beurteilung der Komponenten.
Haut	
Akute Toxizität: Keine Daten zu den Endpunkten für das Material.	Geringfügig toxisch. Basierend auf einer Beurteilung der Komponenten.
Hautätzung/Reizung: Keine Daten zu den Endpunkten für das Material.	Unbedeutende Hautreizungen bei Außentemperatur. Basierend auf einer Beurteilung der Komponenten.
Augen	
Schwere Augenschädigung/Reizung: Keine Daten zu den Endpunkten für das Material.	Kann leichte kurzfristige Augenbeschwerden hervorrufen. Basierend auf einer Beurteilung der Komponenten.
Sensibilisierung	

Produktbezeichnung: MOBIL SHC GREASE 460 WT

Überarbeitet am: 18 September 2018

Revisionsnummer: 1.03

Seite 9 von 15

Sensibilisierung der Atemwege: Für das Material sind keine Daten zu Endpunkten verfügbar.	Ist nicht als Sensibilisator der Atemwege bekannt.
Hautsensibilisierung: Daten verfügbar. Testergebnisse oder anderweitige Studienergebnisse erfüllen nicht die Kriterien für eine Einstufung.	Ist nicht als Hautsensibilisator bekannt. Basierend auf Testdaten für das Material. Test(s) äquivalent oder ähnlich den OECD-Richtlinien 406 429
Einsaugen: Daten verfügbar.	Wird nicht als Aspirationsgefahr erachtet. Basierend auf physikalisch-chemischen Eigenschaften des Materials.
Keimzell-Mutagenität: Für das Material sind keine Daten zu Endpunkten verfügbar.	Ist nicht als Keimzellen-Mutagen bekannt. Basierend auf einer Beurteilung der Komponenten.
Karzinogenität: Für das Material sind keine Daten zu Endpunkten verfügbar.	Ist nicht als krebserzeugend bekannt. Basierend auf einer Beurteilung der Komponenten.
Reproduktive Toxizität: Für das Material sind keine Daten zu Endpunkten verfügbar.	Enthält einen Stoff, der reproduktionstoxisch wirken kann. Basierend auf einer Beurteilung der Komponenten.
Laktation (Stillen): Für das Material sind keine Daten zu Endpunkten verfügbar.	Keine schädigende Wirkung auf Säuglinge über die Muttermilch bekannt.
Spezifische Zielorgan-Toxizität (STOT, specific target organ toxicity)	
Einmalige Exposition: Für das Material sind keine Daten zu Endpunkten verfügbar.	Keine schädigende Wirkung auf Organe bei einer einmaligen Exposition bekannt.
Wiederholte Exposition: Für das Material sind keine Daten zu Endpunkten verfügbar.	Keine schädigende Wirkung auf Organe bei längerer oder wiederholter Exposition bekannt. Basierend auf einer Beurteilung der Komponenten.

TOXIZITÄT DER STOFFE

NAME	AKUTE TOXIZITÄT
LITHIUMSALZ ALIPHATISCHER CARBONSÄURE	Orale Letalität: LD50 1098 mg/kg

SONSTIGE ANGABEN

Vom Produkt:

Basierend auf Tests mit der Komponente oder ähnlichen Formulierungen wird nicht erwartet, dass die Konzentration der Komponenten in dieser Formulierung eine Sensibilisierung der Haut hervorruft..

Enthält:

Ausgangssöle, synthetisch:

Basierend auf Laborstudien mit dem gleichen Produkt oder ähnlichen Produkten werden - bei normalem Gebrauch - keine signifikanten Auswirkungen auf die Gesundheit erwartet. Nicht mutationsauslösend oder genotoxisch.

Nicht sensibilisierend bei Versuchstieren und Menschen.

ABSCHNITT 12 ANGABEN ZUR ÖKOLOGIE

Die Informationen basieren auf Daten, die für das Produkt, die Bestandteile des Produktes sowie für ähnliche Produkte durch die Anwendung von Übertragungsgrundsätzen (Bridging Principles) zur Verfügung stehen.

12.1. TOXIZITÄT

Produktbezeichnung: MOBIL SHC GREASE 460 WT
 Überarbeitet am: 18 September 2018
 Revisionsnummer: 1.03
 Seite 10 von 15

Produkt -- Wird nicht als schädlich für Wasserorganismen angesehen.

12.2. PERSISTENZ UND ABBAUBARKEIT Nicht bestimmt.

12.3. BIOAKKUMULATIVES POTENTIAL Nicht bestimmt.

12.4. MOBILITÄT IM ERDREICH

Grundölbestandteil -- Dieses Material hat eine geringe Löslichkeit und schwimmt. Es geht wahrscheinlich vom Wasser auf das Land über. Es kann eine Verteilung auf die Sedimentschicht und Abwasserfeststoffe erwartet werden.

12.5. PERSISTENZ, BIOAKKUMULATION UND TOXIZITÄT EINER/VON SUBSTANZ(EN)

Das Produkt ist weder eine PBT- oder vPvB-Substanz noch enthält es PBT- oder vPvB-Substanzen.

12.6. ANDERE SCHÄDLICHE WIRKUNGEN

Es werden keine Beeinträchtigungen erwartet.

UMWELTDATEN

Ökotoxizität

Test	Dauer	Organismenart	Testergebnisse
Wasser- - Akute Toxizität	96 Stunde(n)	Brachydanio rerio	NOELR 103 mg/l: Daten für das Material
Wasser- - Akute Toxizität	48 Stunde(n)	Ceriodaphnia dubia	EL50 105 mg/l: Daten für das Material
Wasser- - Akute Toxizität	72 Stunde(n)	Pseudokirchneriella subcapitata	ErL50 105 mg/l: Daten für das Material
Wasser- - Chronische Toxizität	28 Tag(e)	Brachydanio rerio	NOELR 1.2 mg/l: Daten für das Material
Wasser- - Chronische Toxizität	6 Tag(e)	Ceriodaphnia dubia	NOELR 1.1 mg/l: Daten für das Material
Wasser- - Chronische Toxizität	72 Stunde(n)	Pseudokirchneriella subcapitata	NOELR 105 mg/l: Daten für das Material

ABSCHNITT 13 HINWEISE ZUR ENTSORGUNG

Empfehlungen zur Entsorgung auf Grundlage der gelieferten Substanz. Die Entsorgung muss in Übereinstimmung mit den zum Zeitpunkt der Entsorgung zutreffenden Gesetzen und Richtlinien und den Produkteigenschaften erfolgen.

13.1. ABFALLBEHANDLUNGSMETHODEN

Das Produkt ist zum Verbrennen in einem geschlossenen, kontrollierten Brennofen zum Brennstoffwert geeignet, oder zur Entsorgung durch kontrolliertes Verbrennen bei sehr hohen Temperaturen, bei denen die

Produktbezeichnung: MOBIL SHC GREASE 460 WT
Überarbeitet am: 18 September 2018
Revisionsnummer: 1.03
Seite 11 von 15

Bildung unerwünschter entzündlicher Produkte vermieden wird.

ANGABEN ZUR ORDNUNGSGEMÄSSEN ENTSORGUNG

Europäischer Abfallschlüssel: 12 01 12*

Hinweis: Diese Abfallschlüsselnummer wurde auf Grundlage der häufigsten Anwendungen dieser Substanz zugewiesen und erwähnt u.U. durch den tatsächlichen Gebrauch entstehende Schadstoffe nicht.

Abfallerzeuger müssen den tatsächlichen Prozess beurteilen, bei dem Abfälle und Schadstoffe entstehen, um die zutreffenden Abfallbeseitigungscodes zuzuweisen.

Dieses Produkt gilt entsprechend der Richtlinie 91/689/EEC als gefährlicher Abfall, und unterliegt dieser Richtlinie, wenn nicht Artikel 1(5) dieser Richtlinie gilt.

Entsorgung ungereinigter Leergebinde: Recycling- und Abfallwirtschaftsgesetz

Warnung für leere Behälter: Warnung für leere Behälter (soweit zutreffend): Leere Behälter können Rückstände enthalten und gefährlich sein. Behälter nicht ohne genaue Anweisungen auffüllen oder säubern. Leere Fässer müssen völlig entleert und sicher aufbewahrt werden bis sie auf geeignete Weise wiederverwendet oder entsorgt werden können. Leere Behälter müssen über qualifizierte oder zugelassene Unternehmen gemäß der geltenden Bestimmungen recycelt, wiederverwendet oder entsorgt werden. BEHÄLTER NICHT UNTER DRUCK SETZEN, SCHNEIDEN, SCHWEISSEN, HARTLÖTEN, LÖTEN, BOHREN, SCHLEIFEN ODER HITZE, FLAMMEN, FUNKEN, STATISCHER ELEKTRIZITÄT ODER ANDEREN ZÜNDQUELLEN AUSSETZEN. SIE KÖNNEN EXPLODIEREN UND ZU VERLETZUNGEN ODER TOD FÜHREN.

ABSCHNITT 14

ANGABEN ZUM TRANSPORT

LANDWEG (ADR/RID): 14.1-14.6 Dieses Produkt unterliegt nicht den ADR/RID Bestimmungen für Strassen-/Schienentransport.

BINNENGEWÄSSER (ADNR/ADN): 14.1-14.6 Dieses Produkt unterliegt nicht den ADNR Bestimmungen für den Binnenschiffstransport.

SEEWEG (IMDG): 14.1-14.6 Dieses Produkt unterliegt nicht den Bestimmungen des IMDG-Codes für den Seeschiffstransport.

SEEWEG (MARPOL-Übereinkommen 73/78 - Anhang II):

14.7. Transport in loser Schüttung gemäß Anhang II von MARPOL 73/78 und dem IBC-Code
Nicht eingestuft gemäß Anhang II

LUFTWEG (IATA): 14.1-14.6 Dieses Produkt unterliegt nicht den IATA-DGR Bestimmungen für den Lufttransport.

Produktbezeichnung: MOBIL SHC GREASE 460 WT
 Überarbeitet am: 18 September 2018
 Revisionsnummer: 1.03
 Seite 12 von 15

ABSCHNITT 15	VORSCHRIFTEN
---------------------	---------------------

RECHTLICHER STATUS UND GELTENDE GESETZE UND BESTIMMUNGEN

Aufgeführt oder befreit von der Auflistung / Meldung in den folgenden chemischen Verzeichnissen. (Kann Substanzen enthalten, für die vor dem Import in die USA eine Meldepflicht an die EPA Active TSCA Inventory besteht): IECSC, TCSI, TSCA
Besondere Fälle:

Verzeichnis	Status
AICS	Beschränkung bei Anwendung
ENCS	Beschränkung bei Anwendung
KECI	Beschränkung bei Anwendung
NDSL	Beschränkung bei Anwendung

15.1. VORSCHRIFTEN ZU SICHERHEIT, GESUNDHEIT UND UMWELTSCHUTZ/SPEZIFISCHE RECHTSVORSCHRIFTEN FÜR DEN STOFF ODER DAS GEMISCH

Geltende EU-Richtlinien und -Vorschriften:

1907/2006 [...zur Registrierung, Bewertung, Zulassung und Beschränkung chemischer Stoffe ... und Änderungen dazu]
 96/82/EG erweitert durch 2003/105/EC [... zur Beherrschung der Gefahren bei schweren Unfällen mit gefährlichen Stoffen]. Produkt enthält einen Stoff, der unter die in Anhang I genannten Kriterien fällt. Weitere Einzelheiten zu den Anforderungen, die sich auf das am Standort zu lagernde Produktvolumen beziehen, sind der Richtlinie zu entnehmen.
 1272/2008 [über die Einstufung, Kennzeichnung und Verpackung von Stoffen und Gemischen ... und Änderungen hierzu]

PRODUKTREGISTRIERUNG:

Im Land geltende Gesetze und Bestimmungen:
Für weitere Gebrauchshinweise wird auf die Unfallverhütungsvorschriften (BGV) und Unfallverhütungsvorschriften für Sicherheit und Gesundheit am Arbeitsplatz (BGR) verwiesen.

Wassergefährdungsklasse (WGK): 2: deutlich wassergefährdend (gem. AwSV - Verordnung über Anlagen zum Umgang mit wassergefährdenden Stoffen)
Störfallverordnung: Unterliegt nicht den Bestimmungen der deutschen Störfall-Verordnung.
Weitere deutsche Bestimmungen: Die Bestimmungen der AwSV, sowie gegebenenfalls die Anlagenverordnung (VAwS) der Länder, sind beim Umgang mit wassergefährdenden Stoffen zu beachten.
Technische Anleitung - Luft (TA-Luft): Dieses Produkt enthält Stoffe, die Nummer 5.2.5 unterliegen.

Produktbezeichnung: MOBIL SHC GREASE 460 WT

Überarbeitet am: 18 September 2018

Revisionsnummer: 1.03

Seite 13 von 15

15.2. STOFFSICHERHEITSBEURTEILUNG

REACH Information: Eine Stoffsicherheitsbeurteilung wurde für eine oder mehrere Substanzen, die in dem Material enthalten sind, durchgeführt.

ABSCHNITT 16	SONSTIGE ANGABEN
---------------------	-------------------------

REFERENZEN: Die folgenden Informationsquellen wurden bei der Erstellung des Sicherheitsdatenblattes verwendet: Ergebnisse aus eigenen Toxikologiestudien oder vom Lieferanten, CONCAWE Produktdossiers, Veröffentlichungen von anderen Industrieverbänden wie dem europäischen Verband der Hersteller von Kohlenwasserstofflösemitteln, U.S. HPV Program Robust Summaries, EU IUCLID Data Base, U.S. NTP Veröffentlichungen und andere geeignete Quellen.

Liste der Abkürzungen und Akronyme, die in diesem Sicherheitsdatenblatt möglicherweise verwendet werden (aber nicht notwendigerweise verwendet werden):

Akronym	Volltext
na	Nicht anwendbar
nicht bestimmt	Nicht bestimmt
NB	Nicht bestimmt
VOC (Flüchtige organische Verbindung)	Flüchtige Organische Verbindungen
AICS	Australisches Verzeichnis von chemischen Substanzen
AIHA (American Industrial Hygiene Association)	American Industrial Hygiene Association, Umweltgrenzwerte an Arbeitsplätzen
WEEL	
ASTM	ASTM International, ursprünglich American Society for Testing and Materials (ASTM)
DSL	Inländische Substanzliste (Kanada)
EINECS	Europäisches Verzeichnis existierender kommerzieller chemischer Stoffe
ELINCS	Europäisches Verzeichnis der angemeldeten chemischen Stoffe
ENCS	Japanisches Handbuch der vorhandenen und neuen chemischen Stoffe
IECSC	Verzeichnis existierender chemischer Substanzen in China
KECI	Verzeichnis existierender chemischer Substanzen in Korea
NDSL	Nicht-inländische Substanzliste (Kanada)
NZIoC	Chemikalienverzeichnis von Neuseeland
PICCS	Philippinisches Verzeichnis von Chemikalien und chemischen Stoffen
TLV	Empfohlener Grenzwert (American Conference of Governmental Industrial Hygienists, Amerikanische Konferenz der staatlich-industriellen Hygieniker)
TSCA	Toxic Substances Control Act (TSCA Giftstoff-Kontrollgesetz, U.S.-Verzeichnis)
UVCB	Substanzen mit unbekannter oder variabler Zusammensetzung, Komplexe Reaktionsprodukte oder Biologische Materialien
LC	Letalkonzentration
LD	Letaldosis
LL	Letale Belastung
EC	Wirksame Konzentration
EL	Wirksame Belastung
NOEC	Nicht beobachtbare Testkonzentration
NOELR	Höchste Testbelastungsrate ohne beobachtete Wirkung

Produktbezeichnung: MOBIL SHC GREASE 460 WT
Überarbeitet am: 18 September 2018
Revisionsnummer: 1.03
Seite 14 von 15

ERKLÄRUNG ZU DEN H-CODES IN ABSCHNITT 3 DIESES DOKUMENTS (nur zur Information):

Acute Tox. 4 H302: Gesundheitsschädlich bei Verschlucken; Akute Toxizität, oral, Kat
Skin Corr. 1B H314: Verursacht schwere Verätzungen der Haut und Augenschäden; Hautätzend/Hautreizend, Kat 1B
Skin Irrit. 2 H315: Verursacht Hautreizungen; Hautätzend/Hautreizend, Kat 2
Skin Sens. 1 H317: Kann allergische Hautreaktionen verursachen; Sensibilisierung der Haut, Kat
Eye Dam. 1 H318: Verursacht schwere Augenschäden; Schwere Augenschäden/Reizung, Kat
Eye Irrit. 2 H319: Verursacht schwere Augenschäden; Schwere Augenschäden/Reizung, Kat
Acute Tox. 4 H332: Gesundheitsschädlich bei Einatmen; Akute Toxizität, Inhalativ, Kat
Repr. 1B H360D: Kann das Kind im Mutterleib schädigen; Reproduktionstoxizität, Kat 1B (Entwicklung)
Repr. 1B H360F: Kann die Fruchtbarkeit beeinträchtigen; Reproduktionstoxizität, Kat 1B (Fruchtbarkeit)
Aquatic Acute 1 H400: Sehr giftig für Wasserorganismen; Akute Umwelttoxizität, Kat
[Aquatic Acute 3 H402]: Gesundheitsschädlich für Wasserorganismen; Akute Umwelttoxizität, Kat
Aquatic Chronic 1 H410: Sehr giftig für Wasserorganismen, Langzeitwirkung; Chronische Umwelttoxizität, Kat
Aquatic Chronic 4 H413: Kann für Wasserorganismen schädlich sein, Langzeitwirkung; Chronische Umwelttoxizität, Kat

DIESES SICHERHEITSDATENBLATT ENTHÄLT FOLGENDE ÄNDERUNGEN:

Zusammensetzung: Liste der Bestandteile für REACH Information wurde geändert.
Abschnitt 1: Firmenkontakt im Notfall Information wurde geändert.
Abschnitt 12: Information wurde geändert.
Abschnitt 15: Berufsgenossenschaft Information wurde geändert.
Abschnitt 15: Wassergefährdungsklasse Information wurde geändert.

Die hierin enthaltenen Informationen und Empfehlungen sind zum Zeitpunkt der Veröffentlichung nach bestem Wissen und Gewissen von ExxonMobil korrekt und zuverlässig. Bitte wenden Sie sich an ExxonMobil, um sicherzustellen, dass es sich um das aktuellste verfügbare Dokument von ExxonMobil handelt. Die Informationen und Empfehlungen werden zur Befolgung und Prüfung vonseiten des Verwenders angeboten. Es ist die Verantwortung des Anwenders, sicherzustellen, dass das Produkt für die beabsichtigte Anwendung geeignet ist. Wenn der Käufer das Produkt neu verpackt, liegt es in der Verantwortung des Verwenders sicherzustellen, dass dem Behälter die richtigen Gesundheits- und Sicherheitsinformationen sowie andere notwendige Informationen beigefügt werden. Handhabern und Anwendern müssen geeignete Warnungen und Hinweise zur sicheren Handhabung zur Verfügung gestellt werden. Änderungen dieses Dokuments sind strengstens verboten. Die Neuveröffentlichung oder Weiterleitung dieses Dokuments ist sowohl teilweise als auch vollständig nur in dem Ausmaß gestattet, in dem es gesetzlich erforderlich ist. Der Begriff ExxonMobil wird der Einfachheit halber verwendet. Dazu können alleine oder miteinander die ExxonMobil Chemical Company, die ExxonMobil Corporation und alle Gesellschaften gehören, an denen sie direkt oder indirekt auf irgendeine Weise Beteiligungen halten.

Nur zum internen Gebrauch

MHC: 0B, 0B, 0, 0, 0, 0

PPEC: C

DGN: 7079855XDE (1012605)

Das Produkt ist für gesundheitliche Gefahren und Umweltgefahren nicht klassifiziert. Ein Expositionsszenario wird



Produktbezeichnung: MOBIL SHC GREASE 460 WT

Überarbeitet am: 18 September 2018

Revisionsnummer: 1.03

Seite 15 von 15

nicht benötigt. Das Sicherheitsdatenblatt übermittelt die geeigneten Risikomanagementmaßnahmen.

ANHANG

Anhang ist für dieses Material nicht erforderlich.

3.7 Maschinenzeichnungen

Anlagen:

- 03.1_E0005332858_R00_Übersichtszeichnung_N163 5.X TCS164B.pdf
- 03.2_E0004289528_R06_DE_Abmessungen_Gondel und Blätter_D4k.pdf
- 04_2017869DE_R01_Fundament_N163_5X_TCS164B_FmA.pdf

Allgemeine Dokumentation

Abmessungen Maschinenhaus und Rotorblätter

Rev. 06/01.04.2021

Dokumentennr.: E0004289528
Status: Released
Sprache: DE-Deutsch
Vertraulichkeit: Nordex Internal Purpose

- Originaldokument -
Dokument wird elektronisch verteilt.
Original mit Unterschriften bei Nordex Energy SE & Co. KG, Department Engineering.

Dieses Dokument, einschließlich jeglicher Darstellung des Dokuments im Ganzen oder in Teilen, ist geistiges Eigentum der Nordex Energy SE & Co. KG. Sämtliche in diesem Dokument enthaltenen Informationen sind ausschließlich für Mitarbeiter und Mitarbeiter von Partner- und Subunternehmen der Nordex Energy SE & Co. KG, der Nordex SE und ihrer im Sinne der §§15ff AktG verbundenen Unternehmen bestimmt und dürfen nicht (auch nicht in Auszügen) an Dritte weitergegeben werden.

Alle Rechte vorbehalten.

Jegliche Weitergabe, Vervielfältigung, Übersetzung oder sonstige Verwendung dieses Dokuments oder von Teilen desselben, gleich ob in gedruckter, handschriftlicher, elektronischer oder sonstiger Form, ohne ausdrückliche Zustimmung durch die Nordex Energy SE & Co. KG ist untersagt.

© 2021 Nordex Energy SE & Co. KG, Hamburg

Anschrift des Herstellers im Sinne der Maschinenrichtlinie:

Nordex Energy SE & Co. KG
Langenhorner Chaussee 600
22419 Hamburg
Deutschland

Tel: +49 (0)40 300 30 - 1000

Fax: +49 (0)40 300 30 - 1101

info@nordex-online.com

<http://www.nordex-online.com>

Gültigkeit

Anlagengeneration	Produktreihe	Produkt
Delta	Delta4000	N133/4.X, N149/4.X, N149/5.X, N163/5.X, N163/6.X

1. Abmessungen Maschinenhaus



Abb. 1: Abmessungen Maschinenhaus

2. Abmessungen Blätter

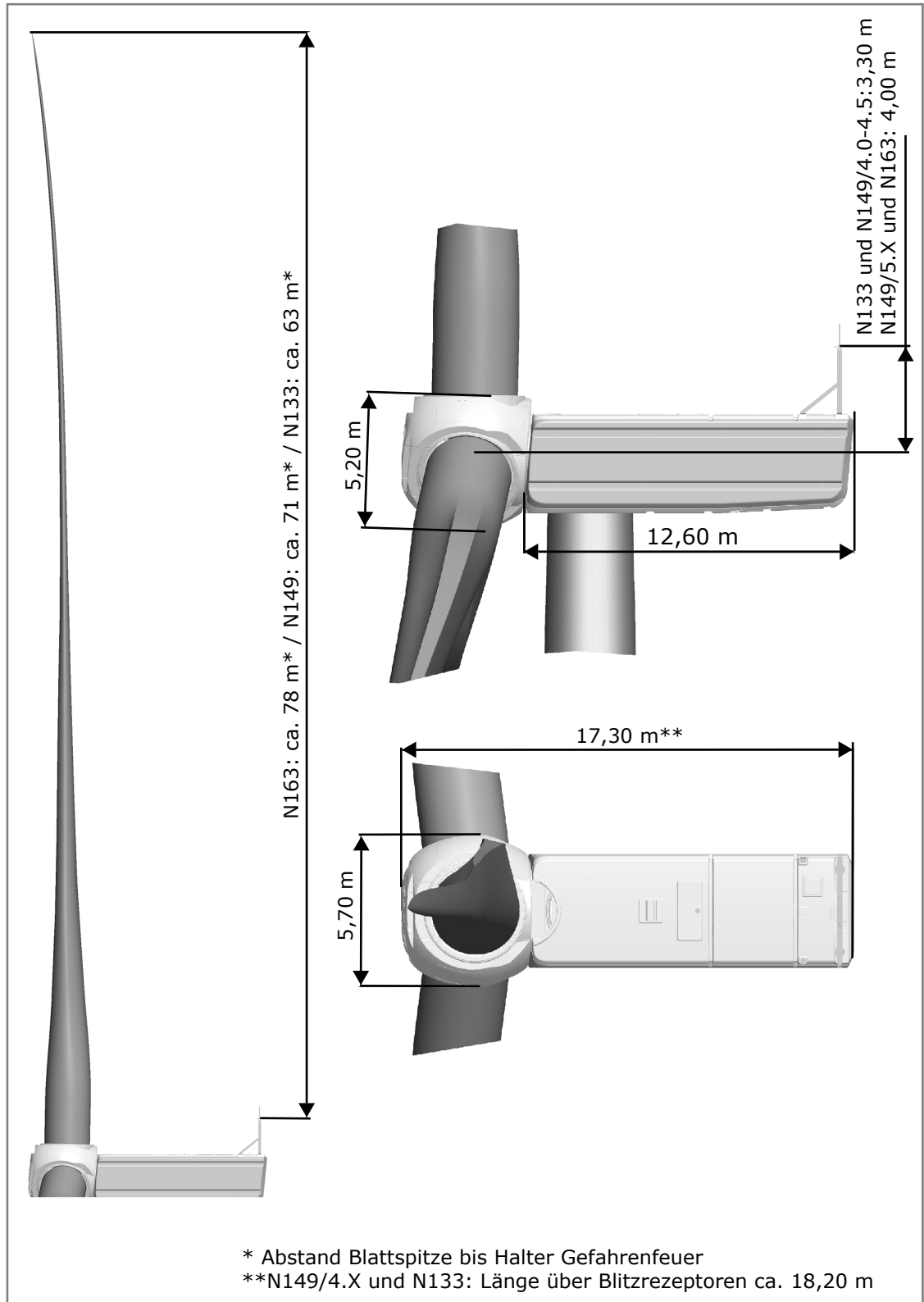

Abb. 2: Abmessungen und Details Rotorblätter

	N133	N149	N163
A	64,40 m	72,40 m	79,70 m
B	3,94 m	ca. 4,20 m	ca. 4,15 m
C	9,00 m	ca. 7,50 m	ca. 10,30 m
D	1,14 m	1,21 m	1,11 m
E	57,75 m	64,95 m	71,55 m
F	ca. 3,00 m	ca. 3,00 m	ca. 3,95 m

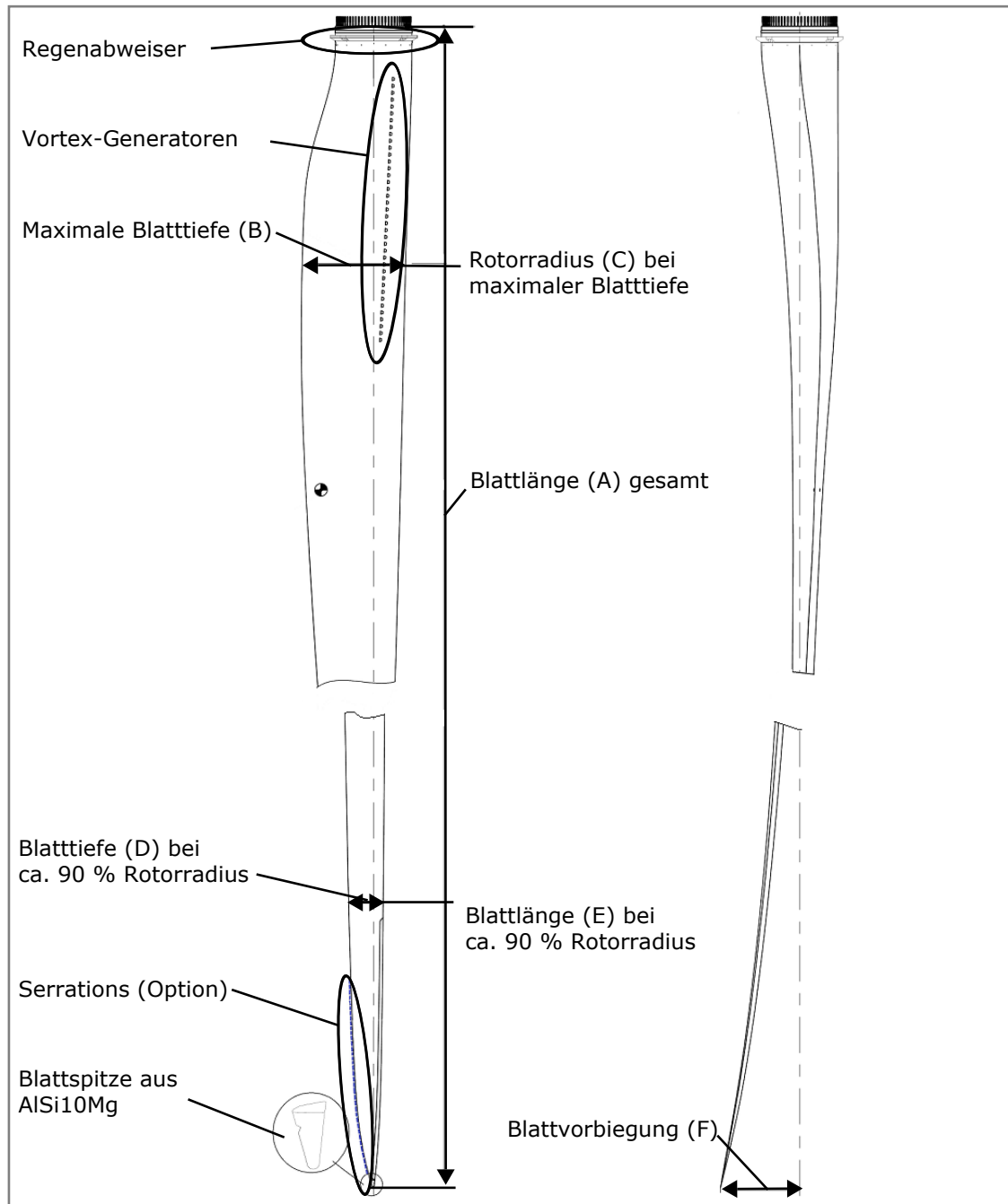

Allgemeine Dokumentation

Fundamente Nordex N163/5.X

Hybridturm TCS164
(Fundament mit Auftrieb)

Rev. 01/25.05.2021

Dokumentennr.: 2017869DE
Status: Released
Sprache: DE-Deutsch
Vertraulichkeit: Nordex Internal Purpose

- Originaldokument -
Dokument wird elektronisch verteilt.
Original mit Unterschriften bei Nordex Energy SE & Co. KG, Department Engineering.

Dieses Dokument, einschließlich jeglicher Darstellung des Dokuments im Ganzen oder in Teilen, ist geistiges Eigentum der Nordex Energy SE & Co. KG. Sämtliche in diesem Dokument enthaltenen Informationen sind ausschließlich für Mitarbeiter und Mitarbeiter von Partner- und Subunternehmen der Nordex Energy SE & Co. KG, der Nordex SE und ihrer im Sinne der §§15ff AktG verbundenen Unternehmen bestimmt und dürfen nicht (auch nicht in Auszügen) an Dritte weitergegeben werden.

Alle Rechte vorbehalten.

Jegliche Weitergabe, Vervielfältigung, Übersetzung oder sonstige Verwendung dieses Dokuments oder von Teilen desselben, gleich ob in gedruckter, handschriftlicher, elektronischer oder sonstiger Form, ohne ausdrückliche Zustimmung durch die Nordex Energy SE & Co. KG ist untersagt.

© 2021 Nordex Energy SE & Co. KG, Hamburg

Anschrift des Herstellers im Sinne der Maschinenrichtlinie:

Nordex Energy SE & Co. KG
Langenhorner Chaussee 600
22419 Hamburg
Deutschland

Tel: +49 (0)40 300 30 - 1000

Fax: +49 (0)40 300 30 - 1101

info@nordex-online.com

<http://www.nordex-online.com>

1. Fundament N163/5.X TCS164, 164 m Nabenhöhe

Die Gründung wird als kreisrundes Flachfundament ohne Keller ausgeführt. Der Durchmesser für ein Fundament mit Auftrieb (FmA) beträgt 24,00 m.

Die Einbindung des Fundaments unter der Grundoberkante (GOK) beträgt 0,89 m. Die Fundamentoberkante liegt 1,91 m oberhalb der GOK. Eine Anpassung der Gründungstiefe an örtliche Verhältnisse ist unter Berücksichtigung der zulässigen Gesamthöhe und des Grundwasser möglich.

Eine dauerhafte Erdaufschüttung auf dem Fundament ist Bestandteil der Gründung und darf nicht entfernt werden.

Anforderungen an den Baugrund

- Maximal zulässige Bodenpressung im BS-P: $\sigma_{\max,BS-P} \geq 258 \text{ kN/m}^2$
- Maximal zulässige Bodenpressung im BS-A: $\sigma_{\max,BS-A} \geq 359 \text{ kN/m}^2$
- Statische Drehfederkonstante: $k_{\varphi,stat} \geq 60000 \text{ MNm/rad}$
- Dynamische Drehfederkonstante: $k_{\varphi,dyn} \geq 300000 \text{ MNm/rad}$
- Fundament mit Auftrieb: Der Grundwasserstand darf maximal an der Geländeoberkante liegen.
- Die maximal erlaubte Einbindetiefe für das Fundament unter GOK, bezogen auf die Fundamentsohle, ist der entsprechenden Zeichnung zu entnehmen.

Flachgründung mit Auftrieb für N163/5.X auf einem Hybridturm TCS164



Abb. 1: Schematische Darstellung eines exemplarischen Fundaments (FmA) für eine N163/5.X mit 164 m Nabenhöhe (alle Angaben in Metern, Skizze nicht maßstabsgerecht)

$d_s = 24,00 \text{ m}$ (Außendurchmesser)

$d_{so} = 10,90 \text{ m}$ (Sockeldurchmesser)

$d_{ws} = 4,40 \text{ m}$ (Weichschichtdurchmesser)

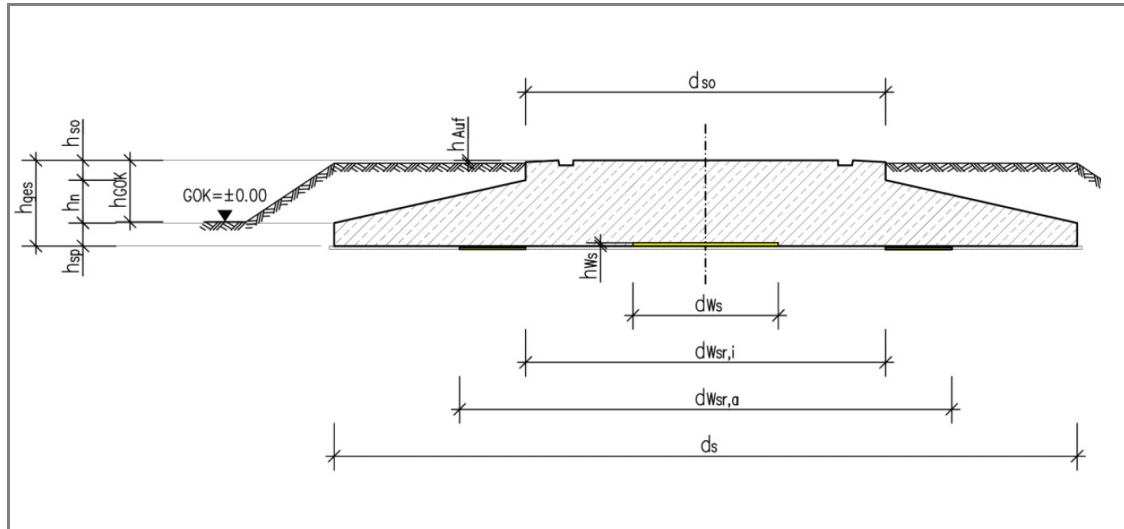
$d_{ws,r,i} = 10,90 \text{ m}$ (Innere Weichschichtsringdurchmesser)

$d_{ws,r,a} = 14,90 \text{ m}$ (Äußere Weichschichtsringdurchmesser)

$h_{ges} = 2,80 \text{ m}$ (Fundamenthöhe)

$h_{sp} = 0,70 \text{ m}$ (Spornhöhe)

$h_n = 1,50 \text{ m}$ (Spornneigungshöhe)

$h_{so} = 0,60 \text{ m}$ (Sockelhöhe)

$h_{GOK} = 1,91 \text{ m}$ (Abstand Fundamentoberkante - Grundoberkante)

$h_{Auf} = 0,10 \text{ m}$ (Abstand Fundamentoberkante - Überschüttungoberkante)

$h_{ws} = 0,05 \text{ m}$ (Weichschichtsdicke)

2. Daten

Tab. 1: Materialmengen und -eigenschaften für das Fundament (Hauptbestandteile)

Fundament für	Durchmesser	Bewehrung		Beton	
		Stahlsorte	Masse	Güte	Menge
TCS164 FmA	24,00 m	B 500B	101 t	C30/37 C40/50	ca. 748 m ³

Tab. 2: Charakteristische Lasten in der Sohlfuge der Gründung nach DIBt für Fundament TCS164 FmA; Durchmesser 24,0 m

	$M_{b,k}$ [kNm]	V_k [kN]	H_k [kN]
BS-P	178216	35139	1115
BS-T	65867	34654	599
BS-A	231401	35448	1577

3. Eigengewicht, Erdüberschüttung und Auftrieb

Betonvolumen

- Betonwichte $\gamma_C = 25,0 \text{ kN/m}^3$
- Betongewicht $G_C = 18687 \text{ kN}$

Überschüttung

- Höhe Erdüberschüttung innen $t_{\text{ÜS,inn}} = 0,50 \text{ m}$
- Höhe Erdüberschüttung außen $t_{\text{ÜS,aus,max}} = 2,00 \text{ m}$
- Bodenwichte $\gamma_{\text{ÜS}} = 18,0 \text{ kN/m}^3$
- Gewicht Erdüberschüttung $G_{\text{ÜS,max}} = 8686 \text{ kN}$

Auftrieb

- Höhe Wassersäule $h_{\text{GW,max}} = 0,892 \text{ m}$
- Auftriebskraft $G_{\text{GW,max}} = -4035 \text{ kN}$

4. Hinweis zur Leerrohrführung

Die Leerrohre werden seitlich in das Fundament eingeführt; im Bereich zwischen der Sauberkeitsschicht und Höhe GOK. Die Leerrohrführung endet im Bereich um den Mittelpunkt des Fundaments.

In Bezug auf die radiale Anordnung besteht die Möglichkeit die Leerrohre unterhalb der Tür und/oder auf der gegenüberliegenden Seite zu positionieren.



3.9 Sonstiges

Anlagen:

- TP_3114113-166-d_R03_N149_5.X_N163_5.X_TCS164B-01_N21_Dez2021.pdf
- P120 BNA Auskunft der BNetzA zu Richtfunkstreckenbetreibern im Rahmen der Bauleitplanverfahren.pdf



Industrie Service

**Mehr Wert.
Mehr Vertrauen.**

PRÜFAMT FÜR STANDSICHERHEIT FÜR DIE
BAUTECHNISCHE PRÜFUNG VON WINDENERGIEANLAGEN

Prüfbescheid für eine Typenprüfung

Datum: 06.12.2021

Prüfnummer: 3114113-166-d Rev. 3

Objekt: **Turm und Fundamente TCS164B-01 (N21)**
Windenergieanlage Nordex N149/5.X und N163/5.X
Rotorblatt Typ NR74.5-3 und NR81.5-1
Nabenhöhe 164 m
Windzone S, Erdbebenzone 3

Prüfgrundlage: DIBt-Richtlinie 2012

**Hersteller und
Konstruktion
WEA:** Nordex Energy SE & Co. KG
Langenhorner Chaussee 600
22419 Hamburg

**Konstruktion und
Berechnung Be-
tonteil und Funda-
ment:** Max Bögl Wind AG
Max-Bögl-Straße 1
92369 Sengenthal

**Konstruktion und
Berechnung Stahl-
teil:** Nordex Energy SE & Co. KG
Langenhorner Chaussee 600
22419 Hamburg

k2 E+C GmbH
Ditmar-Koel-Str. 24
20459 Hamburg

Auftraggeber: Nordex Energy SE & Co. KG
Langenhorner Chaussee 600
22419 Hamburg

Gültig bis: 17.05.2026

Unsere Zeichen:
IS-ESW-MUC/CRE

Dokument:
3114113-166-d Rev.
3_Nordex_N149_5.X_N163_5.X
_TCS164B-01 (N21)_TPB.docx

Das Dokument besteht aus
9 Seiten.
Seite 1 von 9

Die auszugsweise Wiedergabe des
Dokumentes und die Verwendung
zu Werbezwecken bedürfen der
schriftlichen Genehmigung der
TÜV SÜD Industrie Service GmbH.

Die Prüfergebnisse beziehen
sich ausschließlich auf die
untersuchten Prüfgegenstände.

Sitz: München
Amtsgericht München HRB 96 869
USt-IdNr. DE129484218
Informationen gemäß § 2 Abs. 1 DL-InfoV
unter www.tuvsud.com/impressum

Aufsichtsrat:
Reiner Block (Vors.)
Geschäftsführer:
Ferdinand Neuwieser (Sprecher),
Thomas Kainz, Simon Kellerer

Telefon: +49 89 5791-3146
Telefax: +49 89 5791-2956
www.tuvsud.com/de-is

TUV[®]

TÜV SÜD Industrie Service GmbH
Prüfamt für Standsicherheit für die
bautechnische Prüfung von
Windenergieanlagen
Westendstraße 199
80686 München
Deutschland



Revision	Datum	Änderungen
0	28.10.2020	Erstfassung
1	28.05.2021	Der Hybridturm TCS164V-03 (NV07) wurde ersetzt durch den Hybridturm TCS164B-01 (N21). Der Windenergieanlantentyp N163/5.X wurde entfernt. Die Dokumente [1] bis [5] aus Revision 0 wurden ersetzt durch Dokumente [1] bis [3]. Das Dokument [9] aus Revision 0 wurde entfernt. Neue Revision der Dokumente [6] bis [8], [10], [12] und [13] aus Revision 0. Redaktionelle Änderungen. Gültigkeitsdauer auf aktuelle Dokumente angepasst.
2	19.07.2021	Erweiterung des Typenprüfbescheid um die Anlage Nordex N163/5.X. Neue Revision der Dokumente [1] bis [3] sowie [6], [7], [11], [12] und [13]. Neue Dokumente [5] und [10]. Auflage 1 ergänzt. Redaktionelle Änderungen.
3	06.12.2021	Erweiterung um die Gründungsvariante Tiefgründung mit Auftrieb [3]. Die Gründungsvariante Flachgründung ohne Auftrieb (Dokument [2] der Revision 2) entfällt. Neues Dokument [10]. Neue Revision der Dokumente [1], [2], [6], [7], [8], [11] und [14]. Redaktionelle Änderungen.

Notiz: Referenzangaben älterer Revisionen könnten sich geändert haben und könnten bei der aktuellen Revision nicht mehr zutreffen.

Inhaltsverzeichnis

1. Allgemeine Bestimmungen..... 3
 2. Anlagenbeschreibung 3
 3. Prüfgrundlage 4
 4. Prüfberichte zur bautechnischen Prüfung..... 5
 5. Gutachtliche Stellungnahmen..... 5
 6. Zusammenfassung..... 7
 Anlage 1:..... 9



1. Allgemeine Bestimmungen

Die Typenprüfung für die in Abschnitt 2 beschriebene Windenergieanlage besteht aus den unter Abschnitt 4 aufgeführten Prüfberichten sowie diesem Typenprüfbescheid. Grundlage der Typenprüfung sind die in Abschnitt 5 gelisteten gutachtlichen Stellungnahmen.

Die Typenprüfung bestätigt die Prüfung der Standsicherheit der gelisteten Türme und Gründungen.

Dieser Prüfbescheid zur Typenprüfung ersetzt nicht die Bestätigung des Auflagenvollzugs. Er ersetzt keine für die Durchführung von Bauvorhaben erforderlichen Genehmigungen.

Bei Abweichungen von diesem Prüfbescheid zur Typenprüfung oder den unter Abschnitt 4 und 5 aufgeführten zugehörigen Prüfberichten und Stellungnahmen sowie den darin geprüften Unterlagen und gelisteten Prüfgrundlagen ist die Standsicherheit im Einzelfall nachzuweisen und zu prüfen.

Es wird davon ausgegangen, dass Hersteller und Betreiber ihren Verpflichtungen zur Gewährleistung des sicheren Betriebes der Anlage nachkommen und über im Betrieb festgestellte, auslegungsrelevante Auffälligkeiten, wie z.B. Schwingungsphänomene, berichten und gegebenenfalls veranlassen, dass entsprechende Untersuchungen durchgeführt und neue Berechnungen zur Prüfung vorgelegt werden.

2. Anlagenbeschreibung

Die hier behandelten Windenergieanlagen vom Typ Nordex Delta4000 N149/5.X und N163/5.X mit 164 m Nabenhöhe bestehen aus einem luvseitig angeordneten Dreiblatt-Rotor, der über die Rotorwelle mit dem Hauptgetriebe verbunden ist.

Die Anlage wird mittels Blattwinkelverstellung und variabler Rotordrehzahl geregelt.

Umgebungsbedingungen und Daten der Maschine gemäß Herstellerangaben:

Windenergieanlage	N149/5.X	N163/5.X
Nennleistung	5500 kW / 5700 kW	5500 kW / 5700 kW
Windzone	S	
Erdbebenzone nach DIN 4149	3	
Nabenhöhe	164 m	
Rotorblatttyp	NR74.5-3	NR81.5-1
Rotordrehzahlbereich (Produktionsbetrieb)	6,23 – 12,13 U/min	6,01 – 11,7 U/min
Rotornendrehzahl	10,36 U/min (5500 kW) 10,75 U/min (5700 kW)	10,00 U/min (5500 kW) 10,37 U/min (5700 kW)
Nennwindgeschwindigkeit, V_f (1 Sekunden Mittelwert)	12 m/s	11 m/s
Einschaltwindgeschwindigkeit, V_{in} (10 Minuten Mittelwert)	3 m/s	



Abschaltwindgeschwindigkeit, V_{out} (10 Minuten Mittelwert) ¹	22 m/s (5700 kW) 24 m/s (5500 kW)	20 m/s
Jahresmittel der Windgeschwindigkeit (abhängig von Turbulenzkategorie, siehe [4] bzw. [5])	7,5 m/s	7,5 m/s bzw. 6,5 m/s
Extremer 50-Jahres-Wind, V_{ref} (10 Minuten Mittelwert)	42 m/s (46 m/s) ²	40,4 m/s (42,5 m/s) ²
Lebensdauer Turm und Fundament ³	25 Jahre	
Lebensdauer Maschine und Rotorblatt ³	20 Jahre	

Tabelle 1

In der folgenden Tabelle sind die möglichen Turm- und Gründungsvarianten mit den entsprechenden Prüfberichten gelistet:

Nabenhöhe	164 m
Turmkonstruktion	Hybridturm N21 [1]
Fundament	Flachgründung mit Auftrieb [2]
	Tiefgründung mit Auftrieb [3]

Tabelle 2

Detaillierte Beschreibungen der Bauteile Turm und Fundament sind in den zitierten Prüfberichten zu finden.

3. Prüfgrundlage

Der Prüfung wurden die folgenden Normen und Richtlinien zugrunde gelegt:

- /1/ „Richtlinie für Windenergieanlagen“, herausgegeben vom Deutschen Institut für Bautechnik (DIBt), Version 2012, korrigierte Fassung März 2015
- /2/ DIN EN 61400-1:2011 „Windenergieanlagen – Teil 1: Auslegungsanforderungen (IEC 61400-1:2005 + A1:2010); Deutsche Fassung EN 61400-1:2005 + A1:2010“
- /3/ IEC 61400-1:2005 „Wind turbines – Part 1: Design requirements“
- /4/ Änderungen 1 (2010) zur Norm IEC 61400-1:2005 „Wind Turbines – Part 1: Design requirements“

Nach den Anerkennungsnotizen im Vorwort von /2/ entspricht die Norm /2/ inhaltlich /3/ und /4/. Entsprechend kann in den in Abschnitt 5 gelisteten Gutachtlichen Stellungnahmen gleichwertig /2/ oder /3/ in Kombination mit /4/ als Prüfgrundlage verwendet werden.

¹ Bei Anlagenvarianten, die über einen ESCO-Modus verfügen, wird zwischen 22 m/s (N149/5.X) bzw. 21 m/s (N163/5.X) und 26 m/s die Leistung schrittweise reduziert.

² Nur zulässig, sofern eine Notstromversorgung für das Windnachführungssystem verfügbar ist (siehe auch Auflagen zu [4] bzw. [5]).

³ Die Anlage kann projektspezifisch mit einer erweiterten Lebensdauer von bis zu 30 Jahren betrieben werden. Für eine Lebensdauer von mehr als 20 Jahren müssen die Bedingungen aus der Gutachtlichen Stellungnahme [15] erfüllt sein.



In den Prüfberichten in Abschnitt 4 und Gutachtlichen Stellungnahmen in Abschnitt 5 sind die jeweils zugrunde gelegten Normen und Richtlinien genannt.

4. Prüfberichte zur bautechnischen Prüfung

Gegenstand der Typenprüfung ist die Prüfung der Standsicherheitsnachweise sowie die Prüfung der zugehörigen Konstruktionszeichnungen für den Turm und die zugehörigen Gründungen entsprechend Tabelle 2.

Die im Rahmen der Prüfungen eingereichten Unterlagen sind in den folgenden Prüfberichten aufgelistet.

Die geprüften und mit rundem Prüfstempel versehenen Unterlagen entsprechen den Anforderungen der DIBt-Richtlinie /1/ sowie den in den folgenden Prüfberichten genannten Normen und Richtlinien und sind im Wesentlichen vollständig und richtig.

Die Prüfung der Podeste, Besteigeeinrichtungen und Innenausbauten des Turmes ist nicht Bestandteil dieser Typenprüfung.

- [1] „Prüfbericht für eine Typenprüfung – Prüfung der Standsicherheit – Hybridturm TCS164B-01 (N21), Windenergieanlagen Nordex Delta4000 N149/5.X und N163/5.X, 164 m Nabenhöhe, Windzone S, Erdbebenzone 3“, erstellt von TÜV SÜD Industrie Service GmbH, 15 Seiten, Dokument Nr. 3368000-3-d-6, Rev. 2, Datum 2021-12-03
- [2] „Prüfbericht für eine Typenprüfung – Prüfung der Standsicherheit – Flachgründung, Windenergieanlagen Nordex Delta4000 N149/5.X und N163/5.X, Turm: Hybridturm TCS164B-01 (N21), Nabenhöhe: 164 m über GOK, Windzone S, Erdbebenzone 3, Hier: Ø = 24,0 m (rund) mit Auftrieb“, erstellt von TÜV SÜD Industrie Service GmbH, 8 Seiten, Dokument Nr. 3423942-1-d-7, Rev. 2, Datum 2021-12-03
- [3] „Prüfbericht für eine Typenprüfung – Prüfung der Standsicherheit – Tiefgründung, Windenergieanlagen Nordex Delta4000 N149/5.X und N163/5.X, Turm: Hybridturm TCS164B-01 (N21), Nabenhöhe: 164 m über GOK, Windzone S, Erdbebenzone 3, Hier: Ø = 24,0 m (rund) mit Auftrieb“, erstellt von TÜV SÜD Industrie Service GmbH, 8 Seiten, Dokument Nr. 3493294-1-d-7, Rev. 0, Datum 2021-12-06

5. Gutachtliche Stellungnahmen

Die folgenden gutachtlichen Stellungnahmen gemäß /1/ Abs. 3.I. wurden im Rahmen dieser Typenprüfung vorgelegt:

- Bestätigung der Schnittgrößen für den Nachweis von Turm und Gründung, Rotorblätter und Maschinenbau (Lastgutachten)
- Nachweis der Sicherheitseinrichtungen (Sicherheitsgutachten)
- Nachweis der Rotorblätter
- Nachweis der maschinenbaulichen Komponenten (Maschinengutachten)
- Nachweis der Verkleidung von Maschinenhaus und Nabe
- Nachweis für die elektrotechnischen Komponenten und den Blitzschutz



Als Grundlage für die Lastannahmen gelten die folgenden gutachtlichen Stellungnahmen:

- [4] „Gutachtliche Stellungnahme – Bewertung der Konstruktion – Lastannahmen, Windenergieanlage Nordex Delta4000 N149/5.X 50/60 Hz, Rotorblatt Typ NR74.5, optional mit AIS und Serrations, Nabenhöhe 164 m über Geländeoberkante (Turm TCS164B-01 (N21)), WEA-Klasse S und Windzone S, Erdbebenzone 3, hier: Turm- und Fundamentlasten“ erstellt von TÜV SÜD Industrie Service GmbH, 13 Seiten, Dokument Nr. 3368000-1-d-1, Rev. 0, Datum 2021-03-26
- [5] „Gutachtliche Stellungnahme – Bewertung der Konstruktion – Lastannahmen, Windenergieanlage Nordex Delta4000 N163/5.X 50/60 Hz, Rotorblatt Typ NR81.5, optional mit AIS und Serrations, Nabenhöhe 164 m über Geländeoberkante (Turm TCS164B-01 (N21)), WEA-Klasse S und Windzone S, Erdbebenzone 3, hier: Turm- und Fundamentlasten“ erstellt von TÜV SÜD Industrie Service GmbH, 13 Seiten, Dokument Nr. 3430801-1-d-1, Rev. 0, Datum 2021-07-19
- [6] Bewertung der Konstruktion - Lastannahmen, Windenergieanlagen Nordex Delta4000 N149/5.X und N163/5.X 50/60 Hz, Rotorblatt Typen NR74.5 und NR81.5, optional mit AIS und Serrations, Nabenhöhen 105 m, 108 m, 118 m, 120 m, 125 m, 135 m, 148 m, 155 m, 159 m und 164 m über Geländeoberkante (Türme TS105-01, TS108-01, TS118-00, TC120N, TS125-03, TS125-04, TS135-01, TS148-00, TS155-02, TS159-00, TCS164N, TCS164V-03 (NV07), TCS164B-01 (N21)), WEA-Klasse S und Windzone S, Erdbebenzone S, hier: Maschinenbau- und Rotorblattlasten“, erstellt von TÜV SÜD Industrie Service GmbH, 23 Seiten, Dokument Nr. 3114128-15-d-1, Rev. 10, Datum 2021-09-17

Für die weiteren oben genannten Unterlagen gelten die folgenden gutachtlichen Stellungnahmen:

- [7] „Gutachtliche Stellungnahme – Bewertung der Konstruktion – Personensicherheit, Betriebsführung und Sicherheitssystem (CAPS), Handbücher, Windenergieanlagen vom Typ Delta4000 Nordex N149/4.0-4.5, N133/4.8, N149/5.X und N163/5.X 50/60Hz, Betriebsführung und Sicherheitssystem (CAPS), Windenergieanlagen vom Typ Delta4000 N163/6.X 50/60Hz“, erstellt von TÜV SÜD Industrie Service GmbH, 19 Seiten, Prüfnummer: 2740209-8-d-2, Rev. 19, Datum 2021-10-20
- [8] „Gutachtliche Stellungnahme – Bewertung der Konstruktion – Rotorblatt, Typ Nordex NR74.5-1, NR74.5-2 und NR74.5-3, optional mit Serrations (gezackte Endkante), Vortexgeneratoren und Eisschutzsystem, Windenergieanlage Typ Nordex Delta4000 N149/4.0-4.5 und N149/5.X“, erstellt von TÜV SÜD Industrie Service GmbH, 20 Seiten, Prüfnummer: 2740209-11-d-3, Rev. 7, Datum 2021-08-11
- [9] „Gutachtliche Stellungnahme – Typprüfung – Rotorblatt, Nordex NR74.5-3 für die Windenergieanlage Delta4000 Nordex N149/5.X“, erstellt von TÜV SÜD Industrie Service GmbH, 5 Seiten, Prüfnummer: 3114113-41-d-3, Rev. 0, Datum 2020-07-24
- [10] „Gutachtliche Stellungnahme – Typprüfung – Rotorblatt, Nordex NR81.5-1 für die Windenergieanlage Delta4000 Nordex N163/5.X“, erstellt von TÜV SÜD Industrie Service GmbH, 5 Seiten, Prüfnummer: 3114128-41-d-3, Rev. 0, Datum 2021-11-08
- [11] „Gutachtliche Stellungnahme – Bewertung der Konstruktion – Rotorblatt, Typ Nordex NR81.5-1 und NR81.5-2 für die Windenergieanlagen Typ Nordex Delta4000 N163/5.X und N163/6.X, optional mit Serrations, Eiserkennungssystem, Vortexgeneratoren



- und Eisschutzsystem“, erstellt von TÜV SÜD Industrie Service GmbH, 21 Seiten, Prüfnummer: 3114128-40-d-3, Rev. 2, Datum 2021-09-02
- [12] „Gutachtliche Stellungnahme – Bewertung der Konstruktion: Maschinenbauliche Strukturen, Maschinenbauliche Komponenten, Maschinenhaus- und Nabenverkleidung, Windenergieanlage vom Typ Delta4000 Nordex N163/6.X, Nordex N163/5.X, Nordex N149/4.0-4.5, Nordex N149/5.X, Nordex N133/4.8“, erstellt von TÜV SÜD Industrie Service GmbH, 72 Seiten, Prüfnummer: 2740209-47-d-4, Rev. 19, Datum 2021-10-13
- [13] „Gutachtliche Stellungnahme – Bewertung der Konstruktion – Turmkopfflansch, Windenergieanlagen vom Typ Delta4000“, erstellt von TÜV SÜD Industrie Service GmbH, 6 Seiten, Prüfnummer: 3114128-100-d-11, Rev. 1, Datum 2020-07-02
- [14] „Gutachtliche Stellungnahme – Bewertung der Konstruktion - Elektrische Komponenten und Blitzschutz, Windenergieanlagen vom Typ Delta4000 N149/4.0-4.5, N133/4.8, N149/5.X, N163/5.X und N163/6.X, 50/60Hz, Rotorblatt Typ NR74.5, NR65.5-3 und NR81.5, optional mit AIS und Serrations“, erstellt von TÜV SÜD Industrie Service GmbH, 57 Seiten, Prüfnummer: 2740209-54-d-5, Rev. 10, Datum 2021-11-30
- [15] „Gutachtliche Stellungnahme – Bewertung der Konstruktion – Verlängerung der Lebensdauer auf 21 bis 30 Jahren, Windenergieanlagen Nordex Delta4000 N149/5.X, N163/5.X, N149/4.0-4.5 und N133/4.8, Hier: Elektrische Komponenten, Blitzschutzsystem, Betriebsführungs- und Sicherheitssystem (CAPS) und Lastgetriebene Komponenten (Strukturkomponenten)“, erstellt von TÜV SÜD Industrie Service GmbH, 8 Seiten, Prüfnummer: 3114128-222-d, Rev. 1, Datum 2020-12-16

Die Zusammenstellung von gutachtlichen Stellungnahmen ist im Sinne der DIBt Richtlinie /1/ Abschnitt 3.I vollständig. Die darin vorgegebenen Werte und Eigenschaften wurden in den Nachweisen von Turm und Gründungen berücksichtigt. Die gutachtlichen Stellungnahmen bestätigen die Übereinstimmung mit den in Abschnitt 3 gelisteten Prüfgrundlagen.

Die gutachtlichen Stellungnahmen [9] bzw. [10] beinhalten die Bestätigung des statischen Tests der Rotorblätter NR74.5-3 bzw. NR81.5-1.

6. Zusammenfassung

Die eingereichten Gutachtlichen Stellungnahmen und Prüfberichte für den Turm TCS164B-01 (N21) und die zugehörigen Gründungen der Windenergieanlagen vom Typ Nordex Delta4000 N149/5.X und N163/5.X entsprechen den Anforderungen der DIBt-Richtlinie /1/.

Die Anforderungen an die Standsicherheit des Turmes und der Gründungen sind erfüllt, vorausgesetzt, alle in den Prüfberichten genannten Auflagen sowie alle Auflagen und Bemerkungen der zugehörigen gutachtlichen Stellungnahmen werden beachtet bzw. vollzogen. Eine Übersicht der Auflagen kann Anlage 1 dieses Typenprüfbescheids entnommen werden.

Der Turm und die zugehörigen Gründungen sind mindestens alle 2 Jahre durch einen Sachverständigen für Windenergieanlagen auf den Erhaltungszustand hin zu überprüfen. Wenn von der Herstellerfirma eine laufende (mindestens jährliche) Überwachung und Wartung der Windenergieanlage durchgeführt wird, kann der Zeitraum der Fremdüberwachung auf 4 Jahre verlängert werden. Über die Überprüfung bzw. Überwachung und Wartung ist mindestens alle 2 Jahre ein Bericht zu erstellen.



Industrie Service

Für die Verlängerung der Typenprüfung sind die eingereichten Unterlagen, insbesondere die Zeichnungen und die Berechnungen für den Turm und die zugehörigen Gründungen, zu einer erneuten Überprüfung hinsichtlich geänderter Vorschriften oder Richtlinien vorzulegen.

**TÜV SÜD Industrie Service GmbH
Prüfamt für Standsicherheit für die
bautechnische Prüfung von Windenergieanlagen**

Der Bearbeiter

A handwritten signature in blue ink that reads 'C. Reuter'.

C.Reuter

Der Leiter

A handwritten signature in blue ink that reads 'S. Mayer'.

i.V. S. Mayer



Anlage 1:

Detaillierter Verweis auf die einzelnen Auflagen der zugrundeliegenden Prüfberichte und Gutachtlichen Stellungnahmen:

[1]	Kapitel 6, Auflagen 1 bis 24
[2]	Kapitel 6, Auflagen 1 bis 11
[3]	Kapitel 6, Auflagen 1 bis 14
[4]	Kapitel 6, Auflagen 1 bis 9
[5]	Kapitel 6, Auflagen 1 bis 9
[6]	Kapitel 6, Auflagen 1 bis 10
[7]	Kapitel 6, Auflagen 1 bis 6
[8]	Kapitel 6, Auflagen 1 bis 4
[9]	-
[10]	Kapitel 6, Auflage 1
[11]	Kapitel 6, Auflagen 1 bis 9
[12]	Kapitel 6, Auflagen 1 bis 9
[13]	Kapitel 6, Auflagen 1 bis 4
[14]	Kapitel 6, Auflagen 1 bis 8
[15]	Kapitel 6, Auflagen 1 bis 3

Von: Silvana.Walz-Giebe@bnetza.de
Gesendet: Donnerstag, 18. Juli 2019 10:56
An: stadt@planung-kompakt.de
Betreff: 28610: BP 22 - Windpark Lübz/Werder -, 4. Änd. FNP als sachlicher Teilflächennutzungsplan „Windenergie“, Lübz
Anlagen: Formular zur Abfrage der Betreiber von Richtfunkstrecken.pdf

Ihre Nachricht vom: 15.07.2019

Betreiber von Richtfunkstrecken im Plangebiet

Sehr geehrte Frau Teske,



auf der Grundlage der von Ihnen zur Verfügung gestellten Angaben habe ich eine Überprüfung des angefragten Gebiets durchgeführt. Nachfolgend können Sie die Namen und Anschriften der in dem ermittelten Koordinatenbereich tätigen Richtfunkbetreiber, die für Sie als Ansprechpartner in Frage kommen, entnehmen. Durch deren rechtzeitige Einbeziehung in die weitere Planung ist es ggf. möglich, Störungen des Betriebs von Richtfunkstrecken zu vermeiden.

Betreiber von Richtfunkstrecken

EINGANG 29. JULI 2019 *GT*

Vorgangsnummer: 28610
Baubereich: Lübz; Werden; Greven; Granzin, Ortsteil Beckendorf;
Landkreis Ludwigslust-Parchim
Koordinaten-Bereich
(WGS 84 in Grad/Min./Sek.) NW:
SO: 11E5936 53N2959
12E0231 53N2759

Betreiber und Anschrift:

E-Plus Service GmbH E-Plus-Str. 1 40472 Düsseldorf
Ericsson Services GmbH Prinzenallee 21 40549 Düsseldorf
Ministerium für Inneres und Europa Mecklenburg-Vorpommern Arsenal am Pfaffenteich
Alexandrinenstr. 1 19055 Schwerin
Saint Gobain ISOVER G + H AG Bürgermeister-Grünzweig-Str. 1 67059 Ludwigshafen
schnell-im-netz.de GmbH & Co. KG Albrecht-Dürer-Platz 4 97421 Schweinfurt
Telefónica Germany GmbH & Co. OHG Georg-Brauchle-Ring 50 80992 München
Vodafone GmbH Ferdinand-Braun-Platz 1 40549 Düsseldorf

Für Ihre zukünftigen Anfragen verwenden Sie bitte das Formular im Anhang und senden es an:
226.Postfach@BNetzA.de<mailto:226.Postfach@BNetzA.de>

Die Datenschutzerklärung der Bundesnetzagentur finden Sie unter:
https://www.bundesnetzagentur.de/DE/Service/Datenschutz/Datenschutz_node.html

Wichtige Informationen zur Bauleitplanung finden Sie auf der Internetseite der Bundesnetzagentur unter:
www.bundesnetzagentur.de/bauleitplanung

Mit freundlichen Grüßen
Im Auftrag

Silvana Walz-Giebe

Referat 226
Richtfunk, Flug-, Navigations- und Ortungsfunk

Bundesnetzagentur für Elektrizität, Gas, Telekommunikation, Post und Eisenbahnen Fehrbelliner Platz 3
10707 Berlin

Tel: +49 30 22480-509

Fax: +49 30 22480-444

E-Mail: 226.Postfach@BNetzA.de<<mailto:226.Postfach@BNetzA.de>>

www.bundesnetzagentur.de/bauleitplanung<<http://www.bundesnetzagentur.de/bauleitplanung>>



Hilfenstraße 1 - 23701 Eutin
Tel.: 04521 / 83 03 991
Fax: 04521 / 83 03 995
Mail: stadt@planung-konzept.de

EINGANG 29. JULI 2019 *GT*

Formular zur Abfrage der Betreiber von Richtfunkstrecken im vorgegebenen Plangebiet

1. Adresse der Auskunftersuchenden:

Behörde / Firma:

Straße / Nr.:

Postleitzahl / Ort:

Land:

2. Ansprechpartner :

Anrede:

Name:

Vorname:

E-Mail:

Telefon:

3. Art der Bauplanung bzw. des Vorhabens

- | | |
|--|--|
| <input type="checkbox"/> Bebauungsplan | <input type="checkbox"/> Regionalplan / Raumordnungsplan |
| <input type="checkbox"/> Flächennutzungsplan | <input type="checkbox"/> Teilregionalplan |
| <input type="checkbox"/> Windkraftanlage(n) | <input type="checkbox"/> Entwicklungsplan / Entwicklungsprogramm |
| <input type="checkbox"/> Mast(en) | <input type="checkbox"/> Planfeststellungsverfahren |
| <input type="checkbox"/> Hochspannungsfreileitung(n) | <input type="checkbox"/> Leitungs- bzw. Medienabfrage |
| <input type="checkbox"/> Photovoltaikanlage | <input type="checkbox"/> Sonstiges: <input type="text"/> |
| <input type="checkbox"/> Landschafts-/ Naturschutzgebiet | |

Planungsbezeichnung:

Aktenzeichen:

BNetzA-Vorgangsnr.:

4. Adressdaten des Baugebiets / Plangebiets:

Straße / Nr.:

Postleitzahl / Ort:

Landkreis:

1. Angaben bitte ausfüllen, wenn bekannt

5. Koordinaten und Kartenmaterial des Baugebiets / Plangebiets:

Beim Planrechteck bitte die Koordinaten in der Form: Grad Min. Sek. / WGS 84 angeben.

Beispiel: 11E2233 44N5566 (bitte ohne Sonderzeichen ° ' " und ohne Kommastellen)

▪ Nordwest-Koordinate (NW):

▪ Südost-Koordinate (SO):

Bei mehreren Gebieten (z. B. bei Windenergie) die Koordinaten bitte in eine Excel-Datei eintragen und dem Formular beilegen.

Beim Polygon / Vektor (z. B. für Trassenverläufe der Hoch- und Höchstspannungsfreileitungen) bitte die Hinweise auf dem Zusatzblatt beachten.

Zusätzlich erforderliche Unterlagen:

- Topografische Karte bzw. Lageplan des Baugebiets mit Orientierungspunkten

dem Formular beigelegt

6. Angaben zum Maß der baulichen Nutzung:

- Bauhöhe über Erdboden inkl. der möglichen Überschreitungen in Meter:
- ggf. Zahl der Vollgeschosse als Höchstmaß:

- Sind auf dem Plangebiet weitere hohe Baukörper vorgesehen?

z. B.:

Werbepylone; Schornsteine; Silos;

Baumwipfelpfade; Hochregallager;

Sonstiges:

- Wenn ja, bitte die Bauhöhe dieses Baukörpers angeben:

Bitte richten Sie Ihre Bauleitplanungsanfragen ausschließlich elektronisch an folgende E-Mail-Adresse: 226.Postfach@BNetzA.de

Weitere Informationen zur Bauleitplanung im Zusammenhang mit Richtfunkstrecken sowie ergänzende Hinweise stehen Ihnen auf der Internetseite der Bundesnetzagentur zur Verfügung: www.bundesnetzagentur.de/bauleitplanung.

Die Datenschutzerklärung der Bundesnetzagentur finden Sie auf der Webseite unter: https://www.bundesnetzagentur.de/DE/Service/Datenschutz/Datenschutz_node.html



Zusatzblatt

(bei Hoch- und Höchstspannungsfreileitungen)

Polygon / Vektor

Hinweise:

- Die Koordinaten bitte in eine Excel-Datei eintragen und dem Formular beilegen.
- Das Koordinatenformat ist Dezimalgrad in WGS 84. (Beispiel E11.2233 N44.5566)
- Die Punkte beziehen sich auf den Verlauf des Polygons bzw. des Vektors.
- Beim Polygon ist der erste Punkt ein Nordwert; der weitere Verlauf im Uhrzeigersinn.
- Beim Vektor sind die Punkte von einem Ende bis zum anderen Ende fortlaufend zu setzen.
- Die Anzahl der Punkte ist variabel und vom Verlauf der Trasse abhängig.

Zusätzlich erforderliche Unterlagen:

- Topografische Karte bzw. Lageplan des Trassenverlaufs mit Orientierungspunkten dem Formular beigelegt