

# Ansicht "A" M 1:100

H = 500,000 m  
T = 5,250 m  
f = 0,028 m  
HTS = 277,541 müNN  
km 0+061,500

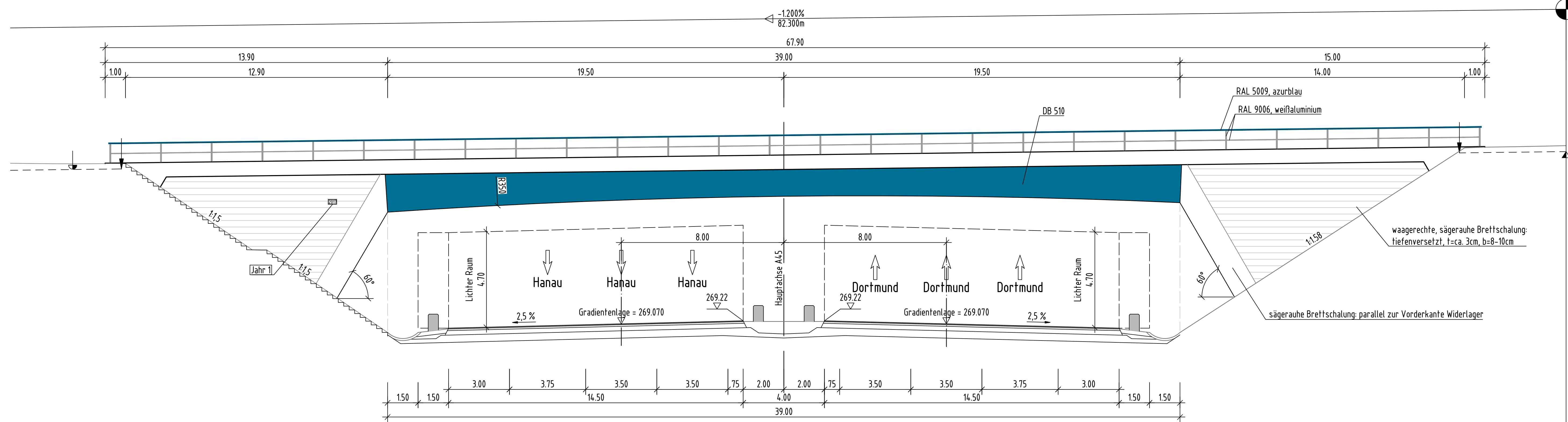

# Regelquerschnitt B-B M 1:50

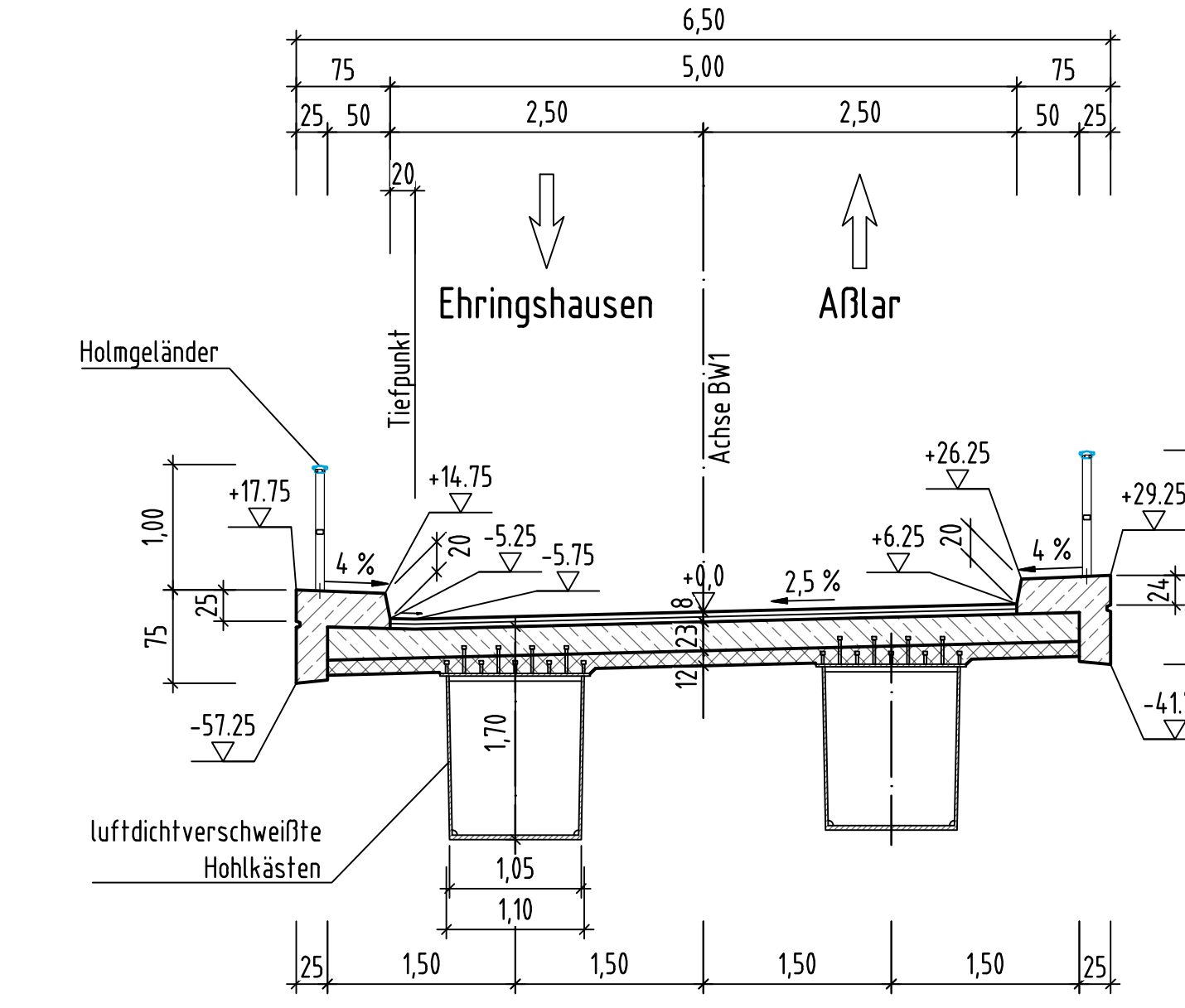

# Schnitt C-C M 1:50 mit Blick aufs Widerlager

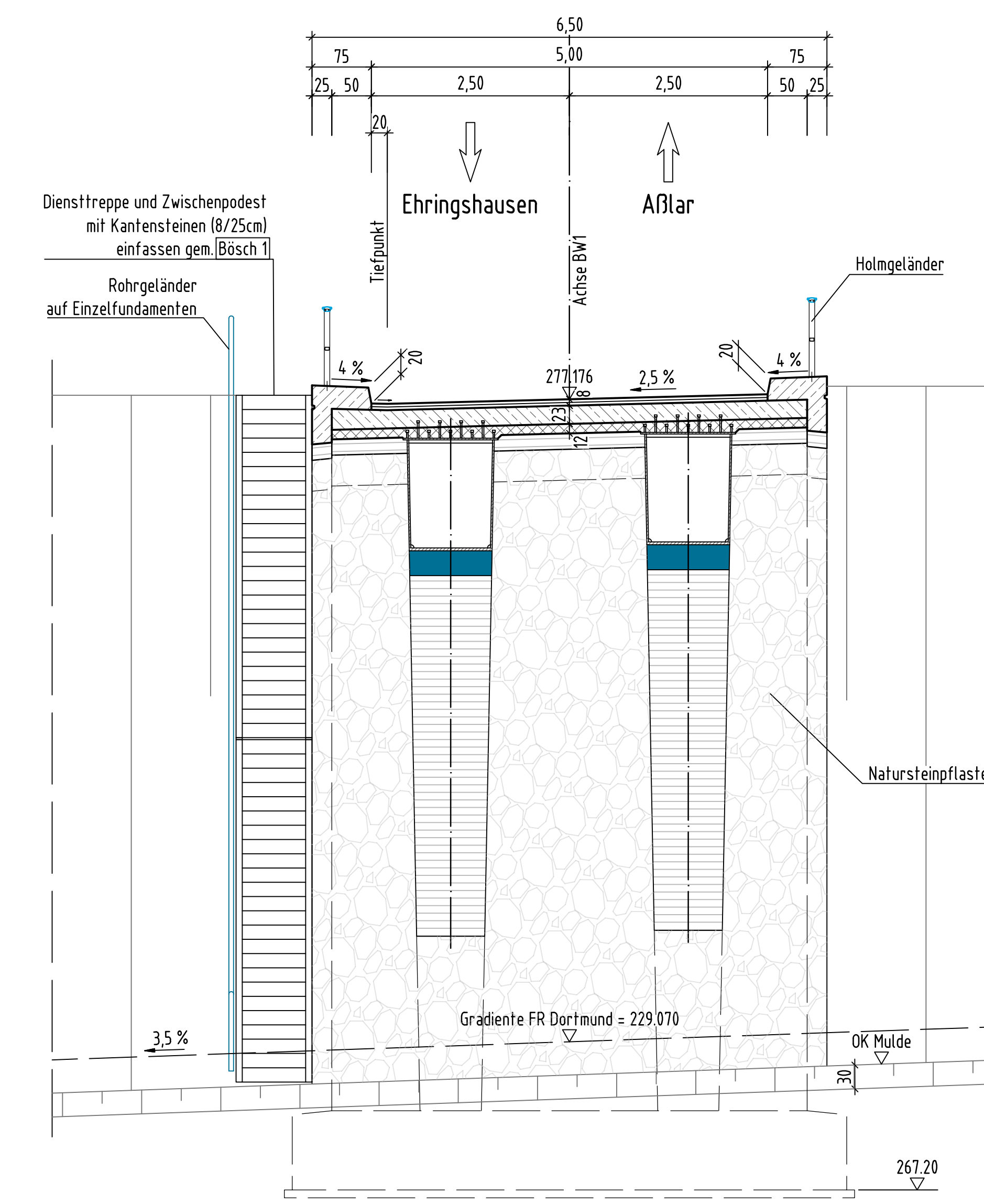

# Draufsicht M 1:100

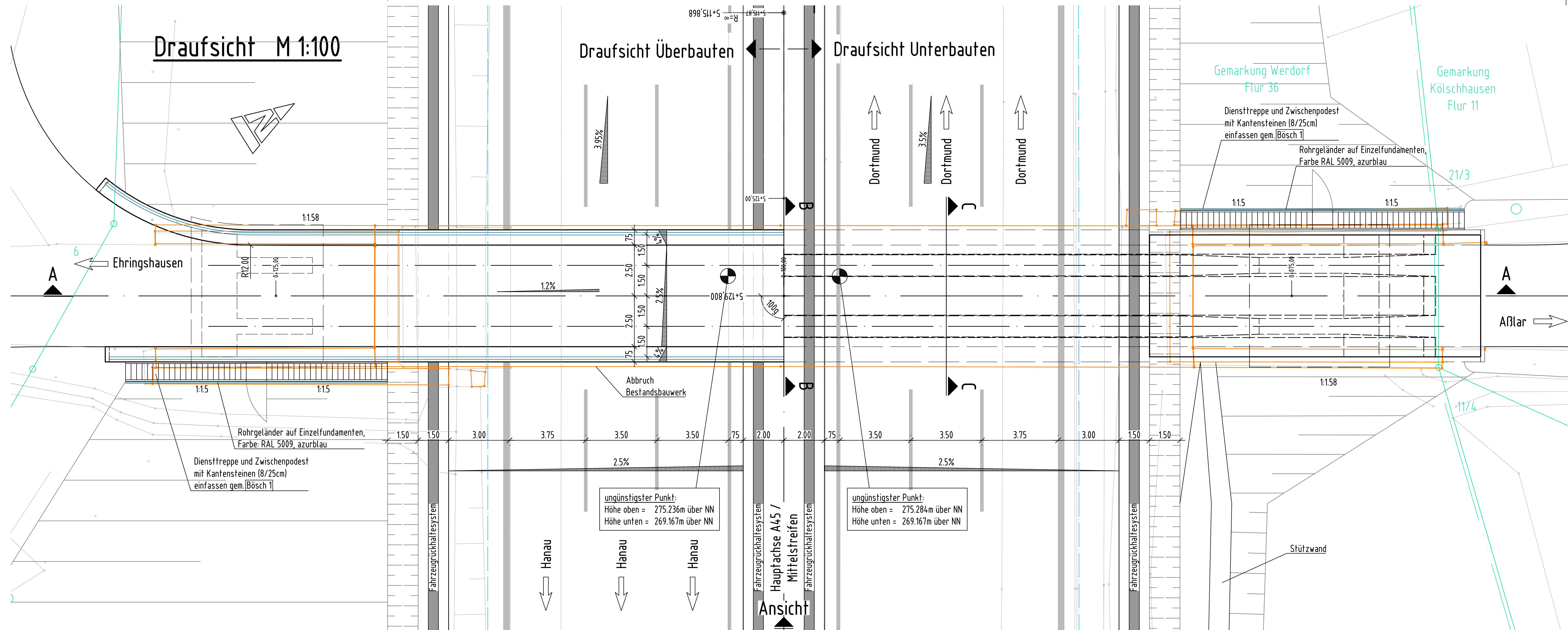

## Bauwerk 03

ASB 5316-776 (5316-545 alt)

Brücke im Zuge eines  
Wirtschaftsweges über die A 45  
bei Werdorf

Betr.-km 155.946  
Bau-km 5+129.800

Kreuzungswinkel (gon)	100,000
Lichte Weite (m)	39,00
Breite zwischen Geländern (m)	6,00
Lichte Höhe (m)	≥ 4,70
MLC	50/50-100
vorgesehene Gründungsart:	Flachgründung

Datengrundlage: Hessische Verwaltung für Bodenmanagement und Geoinformation. Lagebezug: UTM

a			
b			
c			
Nr.	Art der Änderung	Datum	Zeichen

■ Hessen Mobil  
■ Straßen- und Verkehrsmanagement  
■ Kompetenzzentrum Bauwerksentwurf  
■ Darmstadt

## VORENTWURF

Straßenklasse und Nr.: A 45		Unterlage/Blatt-Nr.: 15/1	
Streckenbezeichnung: Dortmund - Hanau bei Werdorf		Bauwerkskizze Bauwerk 03	
ASB-Nr.: 5316-776	Hessen-ID: 20853	Maßstab: 1:100 / 1:50	
Bauwerk/Baummaßnahme: Ersatzneubau ÜF Forstweg Betriebs-km 155,946 Bau-km 5+129.800		Datum	Zeichen
		11/2016	Barlko
		Gez.: 11/2016	Feldmann
		Gepr.:	
Aufgestellt: Darmstadt, den 25.11.2016 Hessen Mobil Kompetenzzentrum Bauwerksentwurf i. A. gez. Barlko		Geprüft: Darmstadt, den 28.11.2016 Hessen Mobil Kompetenzzentrum Bauwerksentwurf i. A. gez. Eckert	
		Genehmigt: Darmstadt, den 28.11.2016 Hessen Mobil Kompetenzzentrum Bauwerksentwurf i. A. gez. Kniitta	